

Как Устроен Мир

ИЛИ

Научное Обоснование Сказочного Волшебства

- ❖ *Задача науки не столь в накоплении новых данных, сколь в нахождении более правдоподобных объяснений старым, хорошо известным явлениям*
- ❖ *Всё имеет причину и цель. Если что-то кажется беспричинным или бесцельным, это лишь указывает на ограниченность нашего миропонимания*
- ❖ *Когда поймём нераздельность материальных и духовных законов, тогда исчезнет грань между Наукой и Жизнью. Наука станет Жизнью, а Жизнь – Наукой*

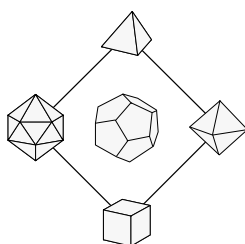

Октябрь 2015

ОГЛАВЛЕНИЕ

1. ВВЕДЕНИЕ.....	3
2. ДУХОВНЫЙ МИР.....	8
2.1. Первичные Чувства.....	9
2.2. Рождение Новых Чувств и Мыслей.....	16
2.3. Единение Первой Пары Чувств. Появление Бытия.....	18
2.4. Вторичные Чувства. Образование Духа.....	23
2.5. Третичные Чувства. Образование Души.....	32
2.6. Четвертичные Чувства. Общая Одушевлённость.....	85
2.7. Пятеричное Чувство. Разумная Вселенная.....	96
3. АСТРАЛЬНЫЙ МИР.....	111
3.1. Уровни Творческой Способности.....	111
3.2. Насколько Мы Уступаем Богу?.....	121
3.3. Как Бог Создал Вселенную?.....	124
3.4. Два Пути к Божеству.....	125
3.5. “Астральная” Математика.....	128
4. ЭФИРНЫЙ МИР. ВИХРЕВОЕ ПРОСТРАНСТВО.....	145
4.1. Пространство, Как Замкнутый Контур.....	145
4.2. Логарифмические Спирали.....	147
4.3-4. Золотая Пропорция, Числа Фибоначи.....	148
4.5. Стрoение Солнечной Системы.....	149
4.6. Двенадцатая Планета.....	152
4.7. Числа Фибоначи Более Высоких Порядков.....	152
4.8. Двенадцать Уровней Вихревого Пространства.....	154
5. МАТЕРИАЛЬНЫЙ МИР.....	159
5.1. Точные Науки.....	159
5.2. Гуманитарные Науки.....	169
5.3. Обществоведение.....	174
6. ДОПОЛНИТЕЛЬНЫЙ МАТЕРИАЛ.....	179
6.1. Свойства Времени.....	179
6.2. Краткая История.....	185
6.3. Будущая Вселенная.....	187
6.4. Стрoение Атомов.....	189

1. ВВЕДЕНИЕ

Эта книга претендует стать учебным пособием для учащихся старших классов средних школ. Она стремится показать, что многие научные факты можно объяснить иначе, чем в учебниках, и что сухую науку можно совместить с тем, что происходит у нас глубоко в Душе. Каждый человек хочет, чтобы его жизнь походила на Сказочное Волшебство. Но для этого он сам должен стать Сказочником и Волшебником! Первый шаг к этому – научиться находить собственные объяснения любому научному явлению в обход общепринятых догм. Основная трудность здесь – преодоление боязни “публично фантазировать”. Ту же трудность испытывал и я. При написании этой книги самым трудным оказалось последовательно аргументировать каждую изложенную мысль. Поэтому я отказался от “строгой и незамедлительной доказательности”. Практика показывает: кто не боится фантазировать, к тому все доказательства приходят сами, но немножко опосля. Так и в этой книге – большинство доказательств появляются, но не сразу. Поэтому читателей прошу терпения. Примите эту книгу как пример того, как можно не бояться ошибаться. Обещаю, что в конце концов изложенный материал окажется не менее стройным, чем то, что в академических учебниках, и что по его прочтении Вы поймёте что-то, чего не понимали до сих пор. Если мой стиль изложения хромает, или если у Вас есть материал, который мог бы исправить или дополнить эту книгу – пишите мне на alanas@canbalt.com – буду очень рад! В идеале эта книга должна бы охватить всю школьную программу для старших классов. На данном этапе она ещё далека от этого. Поэтому призываю всех дополнять эту книгу сообща! Наша цель не столько в замене официальной точки зрения, сколь в облегчении составления собственного мнения для каждого ребёнка. Наше дело – подать пример “аргументированного инакомыслия”, чтобы сугубо-материалистические суждения не препятствовали Духовному Развитию нас самих и наших детей.

1.1. Из Чего Состоит Мир?

В школах учат, что мир состоит из атомов и элементарных частиц. Но это лукавство. Для любой маленькой частицы можно придумать ещё более маленькую, и это никак не объяснит происхождение нематериальной составляющей природы. Природа живёт и развивается, потому что в ней находится нечто большее, чем косная материя!

В науке самым правильным считается тот ответ, который наиболее простым образом объясняет все наблюдения. А самое простое всегда очевидно само по себе, не требуя никаких доказательств. Любая теоретическая абстракция несёт элемент сомнения, поэтому она не может претендовать на незыблемость. Несомненно лишь то, что ощущается напрямую, то есть – это сами ощущения. **Мир существует лишь постольку, поскольку мы его ощущаем. Значит, Мир состоит из ощущений!** Любые объяснения есть теория, а ощущения – практика.

Этот вывод столь значим, что нужно особо подчеркнуть его максимальную научную обоснованность. Все люди ощущают мир примерно одинаково – до некоторой степени, конечно, но именно эта степень и формирует понятие “объективной реальности”. Внешний мир объективен лишь постольку, поскольку все мы ощущаем его

одинакого. А это и есть самая высокая “научная достоверность“. Все остальные “научные истины“ менее достоверны, так как они лишь “интерпретируют“ наши ощущения, при этом ни чем существенным их не обогащая.

Дотошные критики могут усмотреть в этом “субъективный идеализм“. Но мы не отрицаем “объективной реальности“, а только говорим, что она отражает единство многих субъективностей. Мир, как единое целое, не делит себя на субъективное и объективное – он живёт вне зависимости от таких суждений. Поэтому и мы, как отражение всего Мира, объективны лишь постольку, поскольку не вникаем в подобные бессмыслицы.

1.2. Что Есть Ощущения?

Ощущения есть всё, про что мы только можем помыслить. Это и понятно, т.к. всё познаваемо только через них. Часто мы объединяем их в группы, которым присваиваем “собираательные имена“. Например, говорим “дерево“, а подразумеваем совокупность с ним связанных ощущений – форму ствола, веток, листьев, цвет, запах, вкус, и т.д.

Обычно мы разделяем внутренние и внешние ощущения. К первым относим Душевные состояния (Любовь, Уверенность, Сомнение) и мысли (мечты, идеи, сновидения). Ко вторым – физические тела и ощущения (твердь, холод, голод) и их “эфирные“ проявления (цвет, свет, запах, звук). Это всё показано на Рисунке 1-1



Рисунок 1-1. Упрощённая схема ощущений.

Такое представление не совпадает с общепринятой точкой зрения. Официальная наука признаёт лишь физический мир, всё остальное трактуя, как его “свойства“. Это от того, что официальная наука сама не следует строгим методам научного анализа. Она признаёт лишь то, что “измеримо“, поэтому “зацикливается“ на материальном. А так как внутренние ощущения не поддаются измерениям, то их существование подвергается сомнению!

Нижняя часть рисунка показывает взаимосвязь разных видов ощущений со старо-славянскими Сторонами Бытия (Яви, Нави, Правь) упомянутой в книге Велеса. Нужно ли говорить об отношении официальной науки к этой книге? Более подробно эту взаимосвязь рассмотрим потом

Эту схему нужно уточнять. Все ощущения взаимо-превращаются, часто смазывая границы между Духовным и Астральным, Эфирным и Материальным (Рисунок 1-2).

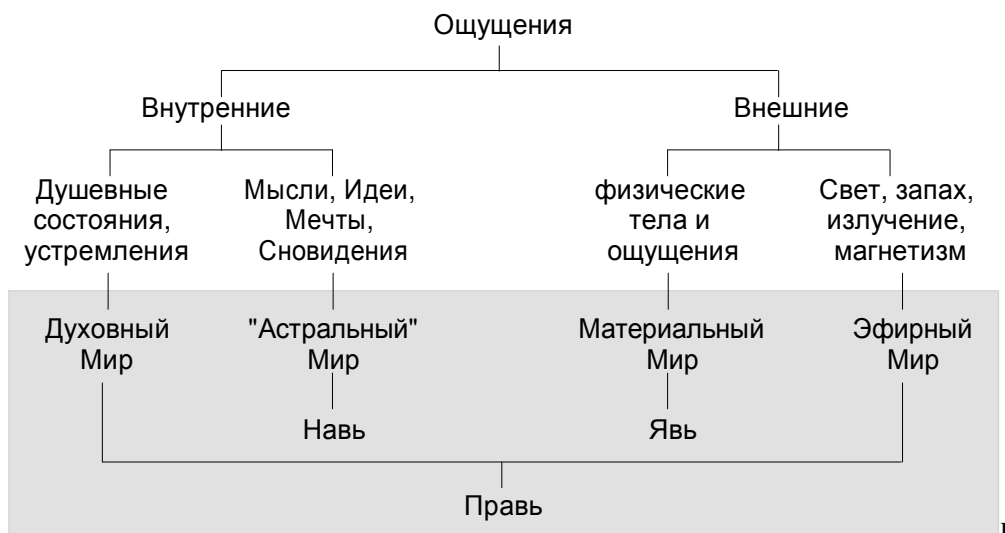

Рисунок 1-2. Круговорот ощущений, порождающий Жизнь.

Но суть проста: чувства порождают мысли, мысли порождают физическое движение, движение создаёт эфирные колебания (проявляющиеся в виде свойств материальных тел), а последние порождают новые чувства. Со временем чувства развиваются, становясь всё прекрасней и нежней. В этом суть эволюции – в порождении всё более прекрасных чувств, всё лучшего самочувствия.

1.3. Разнообразные Проявлений

Хоть на первый взгляд многие ощущения не связаны с материей, но всегда можно найти их проявления в физической реальности.

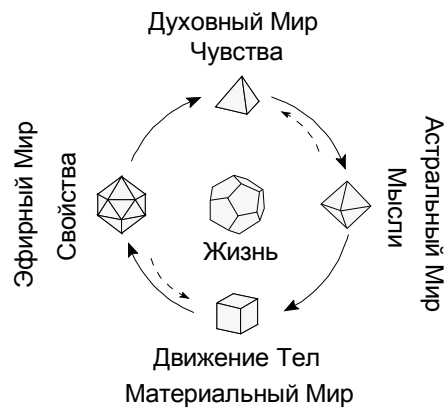
Духовный мир – или мир Чувств – проявляется в том, как мы себя чувствуем в каждый данный момент. Хорошо ли нам или плохо. Можно спорить, является ли это физической реальностью или нет – но никто не будет отрицать, что для каждого человека его личное самочувствие гораздо важнее любой другой “реальности”. Как себя чувствуем – это реально, всё остальное – второстепенно.

То, что Духовная реальность диктует Физическую реальность, известно каждому ребёнку. Если наша Душа излучает Любовь, то и физическая реальность окружает нас любовью. А если Душа насторожена, то физическая реальность относится к нам тоже с подозрением. Это следствие Духовного единства всей Вселенной – каждое материальное тело имеет Душу, являющуюся частью Вселенской Души. (Доказательства последуют потом.) Контролируя своё внутреннее состояние, определяем, как к нам Вселенная будет относиться извне. Поэтому материальный мир есть лишь проявление Духовного!

Астральный мир – или мир Идей – проявляется в виде мыслей, посещающих нас по нашему желанию или вопреки ему, моральных качеств, характера, привычек, сновидений. Это Ум, предоставляющий ответы на любые вопросы. Здесь живут наши планы и мечты. Это среда, посредством которой мы общаемся с Богом, а также и друг с другом – телепатически. Посредством её также совершаются Телепортации. Человек может разобрать своё тело на изначальные идеи, которые предшествовали воплощению в физическую материю, а потом собрать их обратно в другом пригодном месте. Ведь тело – это лишь следствие когда-то порождённых Мыслей о его сотворении. После того, как эти мысли воплотились в жизнь, они продолжают жить в Астрале.

Если ящерице оторвать хвост, то он отрастёт, потому что в Астрале (и Эфире) сохранилась информация о его существовании. Подобным образом и люди могли бы отращивать утеренные части тела (например зубы или другие органы) – но для этого нужно определённое мировоззрение.

Астральный мир наверно связан и с эффектом Кирлиана, и другими похожими опытами, где проявляется “голографическая память”. От зелёного листа дерева оторвём кусочек и поместим между электродами. При определённом режиме подачи тока увидим контуры целого листа, как будто никакого кусочка и не отрывали. Вместо зелёного листа можно взять образец человеческого ДНК (например, волос), а вместо электрического разряда применить лазерное облучение. При определённом режиме облучения образуется “фантом ДНК” – голографическое изображение, обладающее всеми свойствами настоящего ДНК, вплоть до того, что он может синтезировать материальные белки! (Послушайте лекции П. П. Горяева на youtub-e – очень интересно!) Объяснение то же самое, что и с ящерицей – в Астральном и Эфирном мирах имеется информация как про целый лист, так и про целый ДНК. Эта информация проявляется в физической реальности при определённом “возбуждении”. В случае ДНК она может “реплицироваться”, порождая двойники

Про Астральный мир писал выдающийся учёный, философ и богослов П.А. Флоренский. В книге “Мнимости в Геометрии”, анализируя использование мнимых величин на кривых поверхностях, он приходит к удивительным выводам о существовании мира непротяжённых, неизменяемых вечных сущностей – идей.

В квантовой физике этот мир называется “супом вероятностей”, полем чистой потенциальности. В своей Нобелевской речи профессор Шредингер сказал примерно следующее – существует всего один электрон во Вселенной, потому что в каждой точке пространства вероятность нахождения любого электрона не равна нулю, как и не равна сто процентам. Всё зависит от нашего воображения

Когда человек погружается в кому (состояние между жизнью и смертью) и видит тоннель, в конце которого свет – скорей всего он видит выход в Астрал. Это путь, по которому человек покидает тело. В Астрале он продолжает жить, как комплекс всех нематериальных энергий – его мыслей, привычек, убеждений.

Эфирный мир – или мир Свойств – проявляется путём распространения любых электромагнитных волн, физических сил (гравитации, радиации, электричества, магнетизма, сильных и слабых взаимодействий) и “химических” запахов. Это тонкая среда пространства, посредством которой передаются любые физические колебания и другие бесконтактные воздействия. Скорей всего Телекинез (передвижение тел через расстояние) и бесконтактный бой (например в Любках) происходят посредством именно этой среды. Без неё свет не излучался бы, запахи не распространялись бы, а космические тела не притягивались бы.

Именно такой точки зрения придерживалась официальная наука до конца 19-го века. Но с появлением Теории Относительности Эйнштейна, любые упоминания об Эфирном пространстве стали высмеиваться и даже преследоваться. Однако не все учёные сдались. Самого серьёзного внимания заслуживают работы Ацюковского в области Теории Эфиродинамики (в интернете можно скачать книжки).

Другое проявление Эфирного мира – спиралевидное строение многих растений (Филотаксис) и Звёздных Галактик. Физический мир являет лишь малую часть этих спиралей – основная их часть находится в Эфирных и Астральных мирах, связывающих все спирали в единую систему. Именно этим объясняется стабильность движущихся систем – почему центробежная сила не раскидает Звёзд с крутящихся Галактик и Планет с Солнечной системы.

Примеры с “голографической памятью“ тоже касаются Эфирного мира – наверно даже в большей степени, чем Астрального! Ведь голографические контуры зелёного листа дерева под воздействием электрического разряда – это всего лишь визуализация существующих эфирных линий. Хвост у ящерицы отрастает тоже по уже существующим эфирным линиям – хоть физическое тело нарушено, но Эфирный мир меняется с некоторой задержкой. Можно сказать, что Эфир служит памятью бывшего материального мира. Эта память сохраняется в виде магнитных линий, к которым “прилипают“ материальные частицы. Яркий тому пример – формирование облаков и Северное Сияние. К магнитным линиям прилипают пылинки, служащие центрами конденсации влаги (образование облаков) и отражающие и рассеивающие космическое излучение (Северное Сияние).

Все миры подчиняются Единым Духовным Законам, связывающим всё сущее в Единый Живой Организм. Всему управляет Духовный мир с едиными правилами игры – поэтому с него и начнём.

2. ДУХОВНЫЙ МИР

Духовный мир – это одновременно Сердце и Оболочка всех остальных миров. Он даёт начальный толчок круговороту Жизни, тем самым порождая все остальные ощущения. По сути из духовной субстанции сотворена и материя, и мысли, и эфир.

Физики говорят, что материальный мир начался с Великого Взрыва. Но что же взорвалось, когда ничего небыло? Физики говорят – “была точка”. А откуда она взялась? И почему такие точки не появляются сегодня?

Наше объяснение другое. Существуют Чувства, которые живут Вне Времени. Например, чувства Абсолютности, Относительности, Желания, Удовлетворения, и многие другие – они и сегодня такие же, как миллиарды лет назад. Вот они и произвели тот “Великий Взрыв”. Только взрыв был не разрушительным, а созидательным. Множество чувств объединилось, порождая разные формы материи. И этот “Взрыв” не закончился – он продолжается Вечно!

Когда взрывается Супернова, происходит всплеск излучения, после чего наступает затишье. Но Вселенная постоянно излучает что-то, и никакого затишья не наступает. Излучение происходит как из существующих космических тел, так и из “пустого пространства” (Микроволновое Космическое Излучение, сопровождаемое рождением материи). И оба типа излучения не собираются никуда исчезать!

В результате “вечного взрыва” над-временные чувства “реагируют” друг с другом, порождая более сложные “чувственные структуры”, образующие Мировой Эфир. Каждая частичка (“элементарный вихрь”) Мирового Эфира имеет сознание. Наиболее осознанные частички становятся материей. Множество осознанных частиц порождают Разум, который в свою очередь порождает мысли – новые чувственные структуры, формирующие Астрал. Последний расставляет всё в упорядоченную структуру, так что каждая частность отражает всю целостность (Рисунок 2-1).



Рисунок 2-1. Духовный Мир, как чувственная оболочка остальных миров. Каждая Душа включает в себя всю Вселенную, внутри которой сама и находится. Вся информация записана в оболочке каждой Души.

Таким образом вся Вселенная есть отражение каждого элементарного вихря, а каждый элементарный вихрь содержит в себе всю Вселенную. Математически это возможно из-за уникальной особенности двух Первичных Чувств – Абсолютности и Относительности – превращаться друг в друга. То, что является самым малым, превращается в самое большое, а что становится самым большим, то со временем становится самым малым. Поэтому любое достаточно сильное переживание самого малого существа может стать событием Вселенского масштаба! И поэтому Вселенная, как живое и разумное существо, бережно заботится, чтобы все её части чувствовали себя как можно лучше. Это всё не голая выдумка – в дальнейшем многие из этих положений будут подтверждены математическими соответствиями!

2.1. Первичные Чувства

2.1.1. Первая Пара

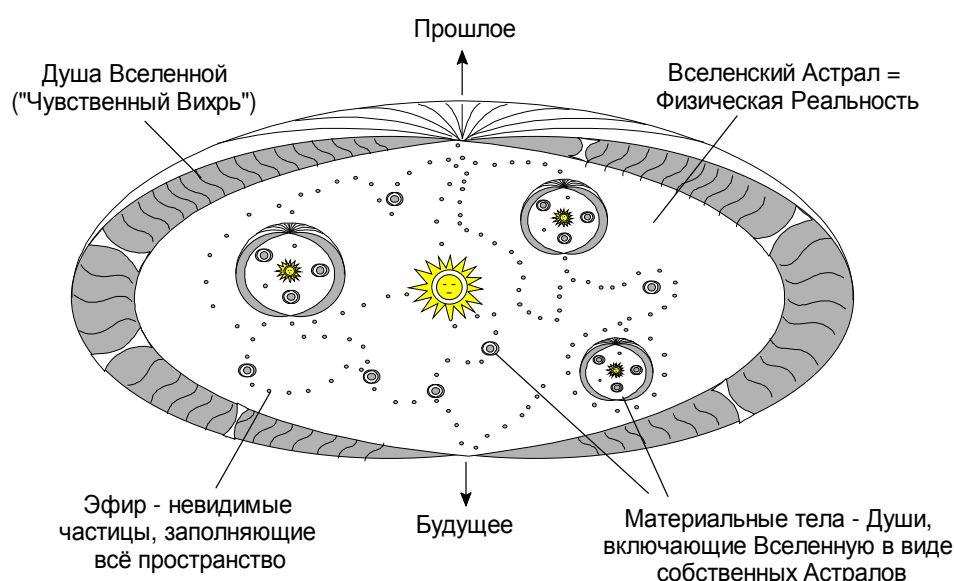
Мы редко задумываемся про самые глубинные чувства, породившие (и ежемоментно вновь порождающие) всё остальное. Но именно они объясняют "дуальность мира" – то, что часто считается "необъяснимым".

Самые главные чувства есть те, без которых не было бы вообще ничего. Представим, что так оно и есть – не существует абсолютно ничего. Но это равносильно присутствию чувства пустоты. Более того, абсолютная пустота тождественна абсолютной полноте, т.к. в обоих случаях получаем абсолютно гомогенное (однородное) пространство. В гомогенном пространстве ничего нельзя ощутить или познать, т.к. всё познаётся в сравнении, а тут и сравнивать-то нечего – всё однородно.

Чтобы что-то познать, нужна какая-то "гетерогенность ощущений", т.е. нужно одновременно испытывать пустоту и полноту, или гомогенность и гетерогенность. Здесь можно найти множество синонимных определений, но для простоты остановимся над чувствами Единения и Противоположности. Чувство Единения определяет абсолютность, гомогенность, целостность, неделимость, непознаваемость, созидание, полноту, и т.д. Чувство же Противоположности определяет относительность, гетерогенность, разделяемость, познаваемость, разрушение, пустоту, и т.д. Всё это разные названия одной и той же пары чувств (Таблица 1).

Таблица 1. Возможные названия двух Первичных Чувств

Абсолютность и Относительность	Единение и Разделение	Ясность и Туманность
Существование и Несуществование	Единство и Противоположность	Конкретность и Абстрактность
Одушевлённость и Неодушевлённ.	Однородность и Разнородность	Познаваемость и Непознаваем.
Изменчивость и Неизменность	Нежность и Грубость	Янь и Инь
Вечность и Временность	Созидание и Разрушение	... и т.д.
	Полнота и Пустота	

Эти два чувства существуют лишь вместе, т.к. не может быть Единения без Противоположностей, как не может быть и Противоположностей без Единения. Они относительны друг к другу, и поэтому выражают принцип Относительности. Но

одновременно они и Абсолютны, т.к. вместе порождают нечто новое, делающее каждого из них как бы независимым друг от друга.

Сказать что-то более конкретно очень сложно, так как они представляют единение Конкретики и Абстракции – двух противоположных качеств, делающих их одновременно существующими и несуществующими. Древние называли их тоже абстрактно, например Инь и Янь. Тем не менее их наличие очевидно для любого “настойчивого мыслителя”.

Эти два чувства проявляются везде и всюду, как Двойственность Ощущений. Внизу приводим некоторые примеры.

2.1.2. Абсолютность и Относительность

Относительно то, что познаётся в сравнении. Например, тепло познаётся, лишь испытав холод, а добро – лишь испытав зло. Абсолютно же то, что появляется в первый раз, и для познания которого не требуется никакая противоположность.

Например, когда приходит Любовь, каждый момент жизни расцветает столь явственно и прекрасно, что и в голову не приходит что-то сравнивать и измерять! Другие Абсолютные чувства – Красота, Жизнь, Обновление, Разум, Человек, и любое другое живое существо.

Парадокс в том, что хоть все Абсолютности отличаются от Относительностей (типа “тепло - холодно“), они сами же из них и состоят. Более того – они сами являются также Относительностями!

Любая Абсолютность со временем приобретает свою противоположность (например, Красота – Безобразия, Жизнь – Смерть). В общем случае, всё одновременно и Абсолютно, и Относительно, так как всё одновременно живо и мёртво, изменчиво и неизменно, узнаваемо и неузнаваемо.

Всё абсолютно, т.к. создано из каких-то относительностей, но всё и относительно, т.к. имеет противоположность. Более того, само понятие Абсолютности относительно, т.к. оно существует лишь в сравнении с понятием Относительности.

Тем не менее, существует чёткая грань между Абсолютными и Относительными явлениями, т.к. первые ведут к созиданию нового, а вторые – к повторению старого. Абсолютность ведёт к Жизни, Относительность – к Смерти.

2.1.3. Существование и Несуществование Объектов

Мы видим очертания объектов и думаем, что они существуют вне нас. Но стоит лишь углубиться в их структуру, и оказывается, что самих объектов не существует, а есть лишь идея об их существовании. Рисунок 2-2(А) показывает это на примере сплошной линии.



Рисунок 2-2. Примеры фрактальности.

(А) Сплошная линия, L_N – длина всех видимых отрезков на N -том шаге увеличения.
 (Б) Треугольники Серпинского, S_N – площадь серых треугольников на N -том шаге.

Мы думаем, что линия существует “сама по-себе“. Но если многократно увеличить любой её отрезок, то увидим, что она состоит из отдельных точек. (Имеем ввиду реальную линию, а не математическую абстракцию.) А если увеличить любую точку, то увидим, что она состоит из ещё более мелких элементов. Если каждый раз длина видимых отрезков в x раз меньше длины увеличенного отрезка, то на N -том шаге длина всех видимых отрезков будет $(1/x)^N$, а на бесконечном шаге $(1/x)^\infty = 0$. Никакой линии (и даже точек, из которых она могла бы состоять) нет, но она видна!

Рисунок 2-2(Б) показывает тот же эффект на примере треугольников Серпинского. Если посчитать площадь всех треугольничков для бесконечного уровня фрактальности (когда треугольничков бесконечно много), то опять получим НОЛЬ (т.к. $(3/4)^\infty = 0$). Треугольников нет, но они видны!

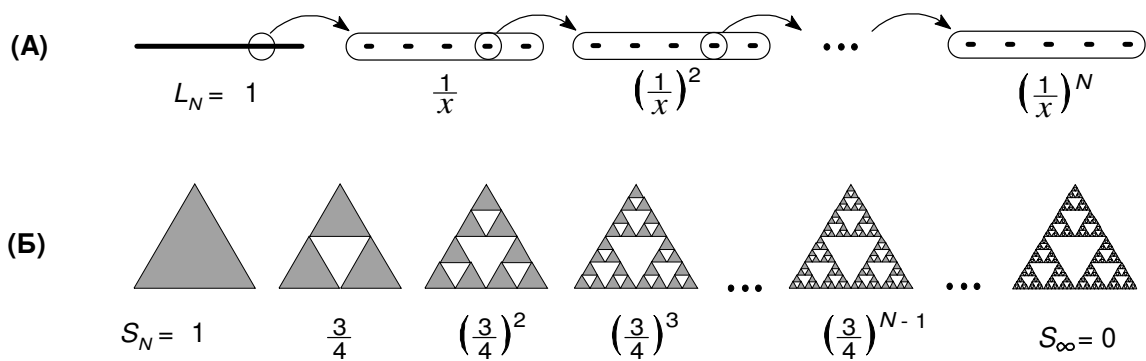
Также мы воспринимаем и весь внешний мир. Если многократно увеличить пространственную или временную шкалу любого объекта или события, то увидим, что существует лишь идея об их существовании. Идея есть чувство или мысль – но не то, на что она намекает. За материальным миром стоит Астрал, создающий ощущение физической реальности.

Всё это можно сказать и по-другому. Мы ощущаем не сам объект, а бесконечно повторяемый процесс его сотворения. Бесконечно-повторяемая “ложь“ превращается в “правду“, а бесконечно повторяемая песня или мантра – в реальную жизнь. Если в процессе повторения необратимо изменить какой-то один элемент, то со временем изменится и ощущаемая реальность.

Известный математик Мандельброт показал, что природные контуры “нерегулярных тел“, таких как береговые линии островов, края облаков, и контуры растений, можно создать простыми математическими соответствиями, повторяемыми бесконечное число раз. Например, замысловатая выборка Мандельброта на плоскости комплексных чисел задаётся тривиальным соответствием $z \rightarrow z^2 + x$. На втором шаге повторения это соответствие уже выглядит как $(z^2 + x)^2 + x$, на третьем шаге – как $((z^2 + x)^2 + x)^2 + x$, и так далее.

Также, многие методы “само-внушения“ основаны на бесконечном повторении каких-то простых истин. Ниже будет показано, что известное соотношение Ейлера $1 + 2 + \dots + N = -1/12$ можно истолковать, как создание нового уровня реальности путём бесконечного повторения любых “ортогональных“ 12-ти мыслей.

Эти примеры ломают главный постулат Аристотелевской логики, что “ничто не может одновременно существовать и не существовать в одном и том же месте в одно и то же время“. Мы видели, что линия одновременно существует и не существует. Так же и

треугольники Серпинского, и всё остальное. Если что-то существует на уровне Идеи (в Астрале), то оно потенциально существует и в Материи.

С другой стороны, эти примеры прекрасно согласуются с квантовой физикой, считающей, что всё существует с вероятностью $> 0\%$ и $< 100\%$. Если вероятность превышает какую-то критическую величину, нам кажется, что объект “существует”. Для каждого человека эта величина зависит от его способности направлять своё внимание (т.е., убеждённости, силы воли, воображения). Совокупная же вероятность зависит от совокупного убеждения всех мыслящих существ. Если я убеждён, что что-то существует, а кто-то имеет более сильное убеждение в обратном, то вскоре я должен буду признать его правоту.

Ахилес догоняет черепаху не потому, что он движется быстрее (он не может двигаться из-за мнимости пространства и времени), а потому, что его сила воли (воображение) сильнее черепашей.

Сила воли одного человека может изменить весь Мир. Мир есть фрактальное повторение каких-то основополагающих идей. Если необратимо изменить эти идеи хоть в одном элементе, то постепенно изменится вся система (Рисунок 2-3).



Рисунок 2-3. Необратимое изменение одного треугольничка вызывает постепенную трансформацию всей системы

Подобным образом изменение одного слова меняет всю песню. Изменение одного человека меняет всё общество. А изменение общества меняет весь Мир.

2.1.4. Одушевлённость Внутренних Чувств

Другое проявление двойкой природы ощущений – их одновременная одушевлённость и неодушевлённость. Рассмотрим это сначала для внутренних чувств, а потом для внешних.

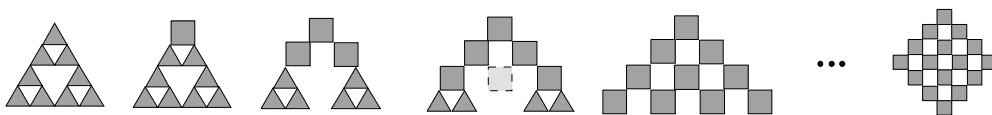
Иногда наши внутренние чувства проявляются, как “безликие” реакции на какие-то внешние раздражители. Например, чей-то неосторожный поступок может вызвать в нас чувство Страх. А если кто совершил для нас приятный поступок, это может вызвать в нас чувство Радости. Таким образом может показаться, что чувства ведут себя, как “неодушевлённые” существа. Более того, может даже показаться, что никаких чувств и вовсе нет, а есть лишь наша реакция на ситуации!

Но иногда те же самые чувства “оживают” – начинают вести себя, как вполне Одушевлённые существа. Они могут появляться и исчезать помимо нашей воли, развиваться, быть нежными или грубыми, деликатными или навязчивыми, рождать новые чувства или мысли, и каждый раз быть неповторимыми, как люди. Если мы настойчивы, то они будут реагировать на нашу волю. Своим волевым решением мы можем их либо пригласить, либо изгнать. Например, если хотим пригласить Любовь – поём про Любовь. А если будем петь про Печаль – то призовём Печаль. Не даром

говорят: “как поёшь, так и живёшь“. В науке это называется “невролингвистическим программированием“. Этот приём широко используется в религии и политике.

Похожие рассуждения вполне применимы и к нашим мыслям. Иногда кажется, что мы их порождаем по собственной воле. Но чаще всего они нас посещают помимо нашей воли. В этом легко убедиться – попробуйте хотя бы минуту побыть безо всяких мыслей!

2.1.5. Одушевлённость Внешних Ощущений

Мы привыкли считать, что косная материя ”мертва”, она не живёт и ничего не чувствует. Но это лишь одна сторона правды. Другая сторона в том, что материя жива, просто её деятельность приписываем к каким-то другим явлениям, или она проявляется в другой пространственно-временной шкале.

Академик Вернадский предположил, что косная материя живёт такой же жизнью, как и органическая, только в ней процессы происходят в 10^{12} раз медленнее. Что в органическом мире происходит за 1 секунду, для геологической материи может занять 30 тысяч лет.

Любой человек, глядя на карту мира, может увидеть удивительное совпадение береговых линии разных континентов. Если мысленно убрать мировые океаны, то все континенты “сошлись” бы, как фигурки лего – они образовали бы единый континент без единой щели. На этом основании развилась Теория Растущей Земли (“Theory of Growing Earth”), полагающая, что Земной шар растёт, как яблоко на дереве. Похожим образом растут (или пульсируют, как сердце) и все остальные планеты, так как на их поверхности имеются свои континеты (разделённые ”сухими океанами”) с такими же ”сходящимися” береговыми линиями.

Одушевлённость Земли подтверждается и тем, что реакция земной коры на глубинные бурения очень похожа на реакцию человеческой кожи на механические раздражители. Только человек реагирует на раздражители сразу, а Земля – с некоторой задержкой.

В физике твёрдого тела известны явления ”закалки” и ”старения”, когда многократное повторение какого-то влияния меняет ”до селе неизменные” константы (твёрдости, упругости), сначала их улучшая, а потом ухудшая. Не напоминает ли это человека, который многократными тренировками сначала улучшает физическую форму, а потом её теряет из-за чрезмерных нагрузок?

Среди экспериментальных химиков известен ”эффект скрипучих сапогов”, когда результаты эксперимента зависят от настроения самого химика. Два химика могут одновременно проводить синтез вещества по одной методике, но получать разные результаты. Но интересная вещь – стоит лишь собраться какой-нибудь ”экспертной комиссии” для проверки этих чудес, и чудеса исчезают! Просто материя подчиняется желанию комиссии ”быть неживой”, и соответственно себя ведёт.

Однако не нужно слушать никаких комиссий. А просто заметьте, как в безветренную погоду покачиваются ветки на деревьях или двигаются облака в небесах. Или поинтересуйтесь поведением воздушных ураганов – не странно ли, что ежегодно

они "наносят огромный материальный ущерб", но при этом почти никогда не причиняют физического вреда самому человеку?!

А как на счёт следующих совпадений. Реакция электронов на внешние силовые поля похожа на реакцию людей на внешние раздражители. В обоих случаях одинаковые раздражители вызывают неизменно-одинаковую реакцию. В случае электронов это называется характерными спектрами (колебаний, поглощений, излучений), а в случае людей – характерными чертами поведения. В случае электронов они зависят от квантовых чисел, а в случае людей – от "доминантных психотипов".

Если электрон вырывается из атомной орбитали, то он уподобляется световому кванту, когерентному Вселенскому световому океану, и его спектральные частоты исчезают. А если человек вырывается из обыденности, то его охватывает ощущение безграничности – т.е. он становится когерентным Вселенскому Разуму, и его характерные черты тоже исчезают. (Для этого достаточно уединиться в горах, или хотябы взять паузу между мыслями, подняв глаза к небу.)

Физики давно заметили, что световые кванты ведут себя как электромагнитные волны или материальные частицы, в зависимости от наших убеждений. (Примеры в документальном фильме *What the bleep do we know, down the rabbit whole.*) Также и вода. Если мы в хорошем настроении, она кристаллизуется в красивые снежинки, а если в плохом – в уродливые структуры. (Фотографии Масару Эмото.) Если бы материя была мертва, она никак не реагировала бы на наши настроения.

В главе Материальный Мир приводится множество других опытов, доказывающих разумность воды. Официальная наука их многократно опровергала, но каждый раз суммарный вывод один и тот же – материя ведёт себя так, как экспериментаторы хотят. Если эксперимент проводят оптимисты, материя оживает. А если пессимисты – она мертва.

Также можно показать, что каждый атом и даже элементарная частица суть живые, мыслящие существа. Внизу покажем, что даже пустое пространство живо, т.к. каждая точка в размер с элементарной частицей несёт уникальное чувственное мировосприятие!

Летом 1912 г. профессору медицины Войно-Ясенецкому, по совместительству священнику, пришлось публично выступать в суде. К нему обратился общественный обвинитель Петерс:

– Как это вы верите в Бога, поп и профессор Ясенецкий-Войно? Разве вы его видели, своего Бога?

– Бога я действительно не видел, гражданин общественный обвинитель. Но я много оперировал на мозге и, открывая черепную коробку, никогда не видел там также и ума. И совести там тоже не находил

2.1.6. Зависимость От Нашего Желания

Хоть всё имеет двойственную природу, какая-то одна сторона всегда преобладает. Часто берёт верх та сторона, которая поддерживается нашим желанием или вниманием. Например, Рисунок 2-4 (А) показывает прямую линию.



Рисунок 2-4

На первый взгляд, имеется всего один объект. Но вариант (Б) показывает, что существует и второй – пустое пространство. Вместо одного абсолюта (линии) получаем две относительности (“линия“ и “не-линия“). Вариант (В) показывает другое разделение: пустые пространства справа и слева, а линия служит лишь границей раздела. В обоих случаях $1 = 2$, т.к. линия одна, но мы выделили два объекта.

Также и в жизни – всё имеет такую природу, какая “подпитывается“ нашей уверенностью или вниманием. Иногда нужно увидеть Относительность, а иногда Абсолютность. Например, перед лицом страха или горя полезно вспомнить, что бывает и хуже (т.е. увидеть Относительность). А если погрязли во множестве деталей (относительностей), тогда нужно увидеть общую картину (Абсолютность). Способность выделять “правильную“ сторону – признак зрелости человека.

Вглядимся в Рисунок 2-5 (А) – сколько контуров (цветков) можно там увидеть?

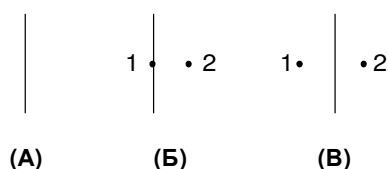

Рисунок 2-5

Варианты (Б-Д) дают подсказку. Чем сильнее концентрируем внимание, тем больше контуров можно выделить. Принято говорить, что каждый видит то, что хочет. Но это “хотение“ зависит от осознанности, силы воли и воображения. Где слабые видят трудности (относительности), там сильные видят возможности (абсолютности). Поэтому слабые пребывают в удручённом состоянии, а сильные – в приподнятом.

2.1.7. Нежность и Грубость

Выбрать правильную сторону особенно важно при проявлении Внутренних Чувств. Всякое чувство может проявиться как Нежность или Грубость. В нежном состоянии противоположные чувства взаимно растворяются, порождая новые, более прекрасные чувства. А в грубом состоянии – взаимно “истребляются“, умертвляя и нас самих.

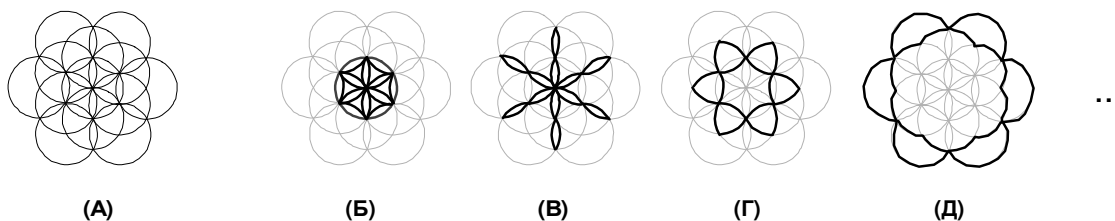
Например, чувства Радости и Вдумчивости в нежном состоянии порождают состояние “Радостной Вдумчивости“ или просто Доброты. А в грубом состоянии они друг друга истребляют, так как Радость превращается в Холеричность и Экстаз, а Вдумчивость – в Меланхолию и Печаль. Экстаз “испаряет“ печаль, а печаль “гасит“ экстаз. Слабые люди поддаются этим состояниям поочередно, пребывая то в одном, то в другом, как в качелях.

Похожим образом ведут себя Огонь с Водой. В нежном состоянии Огонь есть Свет и Тепло, а Вода – живительная Влага, и их совокупность порождает Жизнь (свет + тепло + влага = зарождение одноклеточных организмов). Но в грубом состоянии они друг друга истребляют, так как огонь испаряет воду, а вода гасит огонь.

Точно так же ведут себя и люди – в нежном состоянии они единятся ради сотворения чего-то нового (чувства, мысли, образа, действия, семьи, потомства), а в грубом состоянии они друг друга истребляют путём борьбы, подозрений и оскорблений.

Поэтому задача людей – при любых условиях оставаться в Нежном состоянии. Нежность есть Абсолютность, т.к. в этом состоянии рождается Жизнь. Грубость же тяготеет к Относительности, т.к. в этом состоянии происходит борьба, стагнация и Смерть. Как увидим чуть позже, Абсолютность всегда превосходит Относительность, поэтому и Нежность превосходит Грубость.

Лао Цзы говорил: “Маленький ребёнок победит сильнейшую армию, а мягкая травинка расколит твердейший камень“. Силён тот, кто остаётся Нежным, а слаб тот, кто срывается на Грубость.

Чтобы оставаться Нежным, нужно чувства порождать Осознанно. Бывает, что и осознанно-рождённые чувства могут ранить Душу – но после этого Душа заживает и второй раз не порежется. А если чувства порождаются неосознанно, то со временем они становятся Фальшивыми, и тогда уже могут поранить Душу необратимо. (Более детально это разберём в разделе о Третичных Чувствах.)

2.2. Рождение Новых Чувств и Мыслей

2.2.1. Эффект Пятого Элемента

Как и люди, чувства единятся ради создания потомства. Единение происходит лишь в Нежном состоянии, и сродни растворению друг в друге. Но в результате появляется не одно новое чувство (как можно ожидать), а целых три! Рисунок 2-6 показывает пример.



Рисунок 2-6. Взаимное растворение масла и воды (А), двух абстрактных чувств (Б).

Вариант (А) показывает взаимное растворение масла (1) и воды (2). В результате получаем водянистое масло (раствор воды в масле, 3), маслянистую воду (раствор масла в воде, 4), и всю систему целиком, включающую предыдущие четыре компоненты (5).

Вариант (Б) показывает, что смешение двух абстрактных противоположностей (чёрный и белый шарики) приводит к такому же результату: раствор чёрного в белом (3), белого в чёрном (4) и всю систему целиком, как пятый элемент (5).

Этот 5-тый элемент есть новое абсолютное чувство “Цельности“ или “Семьи“. Оно сродни некоему Движению между всеми членами семьи, порождая какую-то Мысль.

Иными словами, мысль есть движение чувств по замкнутому кругу. Этаким “чувственный вихрь”.

Иногда в этом круге мы улавливаем только два изначальных чувства, а двое “детей” остаются “в тени”, поэтому выглядит, что мысль есть единение любых двух противоположностей. (Например, единение чувств тепла и холода порождают мысль о температуре, а единение чувств Уверенности и Сомнения – мысль о каком-то действии.)

Интересно, что любой абсолют можно разбить также на 3 или 5 составных частей. Например, трёхмерный шар, заполненный однородной материей, можно разбить на 3 части – внутренность шара, внешняя поверхность, и пространство вокруг. А пустой шар, как и прямую линию – на 5 частей:

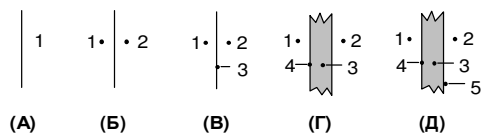

Варианты (А) и (Б) повторяют то, что было на Рисунке 2-4. Вариант (В) добавляет третий элемент – саму линию, как единение первых двух относительностей (пространства справа и слева). Вариант (Г) учитывает, что линия имеет конечную толщину, и её внутренность отлична от поверхности. В варианте (Д) добавляем различие между правой и левой поверхностями линии. (Можем говорить не о линии, а о плоскости, т.к. в каждой плоскости обе стороны всегда разнятся.)

Можно сказать и так – мысль есть процесс рождения новой пары чувств. Мы мыслим лишь постольку, поскольку порождаем новые чувства! Если порождаются лишь старые чувства, то и мыслится лишь старыми мыслями.

Один известный писатель говорил: “Средний человек мыслит раз в пол-года. Я взял в привычку мыслить раз в неделю, и на этом сколотил себе всемирную известность.”

Мысль есть картинка или фильм, а чувства – краски или кадры. Мысль заселяет Астрал, а Чувства – Духовный мир

2.2.2. Почему Противоположности Единяются? Первая Мысль, как Абсолютное Чувство

Первичные противоположности единяются, потому что чувство Единения (Абсолютности) преобладает над чувством Раздельности (Относительности). Это преобладание совсем крохотное, но благодаря ему Мир и существует. Разберём поэтапно процесс единения, следуя Рисунку 2-6:

- (1) Две противоположности (масло и вода) единяются под действием чувства Абсолютности или Единства.
- (2) Появляются две новые противоположности (масло в воде и вода в масле) под действием чувства Относительности или Раздельности.
- (3) Вся четвёрка единяется в пятый элемент (смесь воды и масла целиком) под “избыточным” действием Абсолютности.

Пятый элемент есть некая Абсолютность, у которой нет своей противоположности. Со временем она всё же появляется, как новый виток спирали эволюции, но за этим следуют все те же шаги, которые описаны выше.

Относительность не способна воспринять всю систему целиком – она работает лишь в режиме сравнения. Поэтому Абсолютность всегда берёт верх над

Относительностью, а Единение – над Раздельностью. Сколь Относительность не "старалась бы", Абсолютность всегда на один шаг впереди – иначе ведь и самого первого шага не было бы! Сам факт существования Мира доказывает главенство Абсолютности.

Именно это и заставило единяться самые первые противоположности, когда чувство Единства было "сбалансированно" чувством Раздельности. Сбалансированность означает "сведение превосходства к нулю". Но для Единства "ноль" есть совсем не ноль, а некая "бесконечно малая" величина – достаточно мала, чтоб поддержать дух соперничества, но и достаточно велика, чтоб Единение происходило "на самом деле".

Если первичные противоположности были бы абсолютно точно сбалансированны, это нарушило бы принцип Единения Противоположностей, так как абсолютная точность исключает принцип Относительности. Поэтому любая точность лишь приближается к абсолютной, но никогда её не достигает.

Этот принцип особенно важен при сравнении очень больших или очень малых величин. В математике считается, что два числа либо равны друг другу с нулевой погрешностью, либо не равны с любой погрешностью. Но из-за принципа неопределённости мы будем считать, что два числа совпадают, если разница между их логарифмами меньше 0.1 процента.

Все выше приведённые рассуждения составляют какую-то мысль, которую можно назвать **Мыслью о Главенстве Абсолюта**. Эта мысль тождественна чувству **Гармонии**, так как оно гармонизирует все предыдущие (относительные) элементы. Также её можно назвать чувством **Красоты**, так как до единения не было ничего, кроме "скуки", а после появилось нечто, удовлетворяющее обе противоположности. То, что способно удовлетворить все противоположности, есть Красота!

2.3. Единение Первой Пары Чувств. Появление Бытия

Единение двух первых чувств порождает два новых чувства. По аналогии с маслом и водой, получаем два раствора – воды в масле, и масла в воде (Рисунок 2-7).



Рисунок 2-7. Рождение второй пары чувств.

Два новых чувства очень похожи на родителей. Пожалуй главное их различие в том, что они немножко более конкретны (для нашего восприятия), чем их родители.

Стрелка а – Раствор Противоположности в Единстве порождает чувство "Единства Противоположностей", что равносильно Ощущению Себя, Внутреннему Миру, Собственному Существованию.

Стрелка б – Раствор Единства в Противоположности порождает чувство "Противоположения Единства", равносильное чувствам Отражения, Осознания, Неизбежности, Причинно-Следственности.

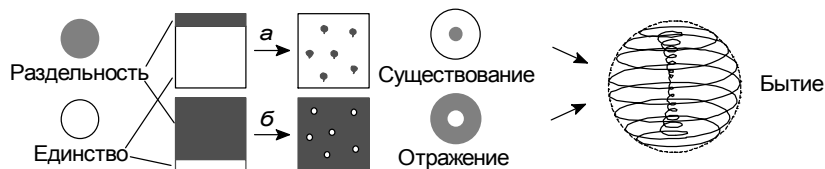
В физике чувство Отражения наиболее ярко проявляется в принципе голограммы, где каждая точка отражает всю цельность. Более примитивное сравнение – с отражением в зеркале. Последнее также включает Соизмеримость, что выражено в законе отражения

луча ("угол падения равен углу отражения") и в 3-тнем законе Ньютона ("любое действие вызывает пропорциональное противодействие").

Это ощущение есть "зеркальное отражение" чувства Собственного Существования. Если Существование есть Ощущение Внутреннего Мира, то Отражение – Внешнего. По сути, весь мир есть отражение нас самих. Мир относится к нам так, как мы относимся к нему, и с нами случается то, к чему мы устремляемся.

Всем известны поговорки - "что посеешь, то пожнёшь" и "как кликнется, так аукнется". Это ощущение Причинности. Причина есть отражение следствия, а следствие есть отражение причины. (Отделение причины от следствия ведёт к ощущениям Мышления, Наблюдения, и Времени.)

Если Существование есть Причина, то Отражение – Следствие. Первое есть Субъективность, второе – Объективность. Если первое имеет Выбор, то второе – Неизбежность. Первое порождает Новое, второе копирует Старое. Все эти качества можно представить единым вихрем на Рисунке 2-8.



Рисунок 2-8. Чувство Бытия – первое выражение Красоты и Гармонии - как простейший вихрь

Вихрь состоит из Внутреннего и Внешнего миров. Вместе они образуют единое целое, порождающее чувство Бытия – абсолютное чувство, как Пятый элемент (объединяющий первые две пары чувств), первое конкретное выражение чувства Красоты и Гармонии.

2.3.1 Многоликость Бытия

Относительные чувства не могли бы единяться, если бы каждое из них не было своего рода Абсолютностью. Поэтому вихрь на Рисунке 2-8 одинаково подходит как к паре противоположностей, так и к каждой из них по отдельности. Исходя из этого можно доказать, что вихрь Бытия содержит всю Вселенную!

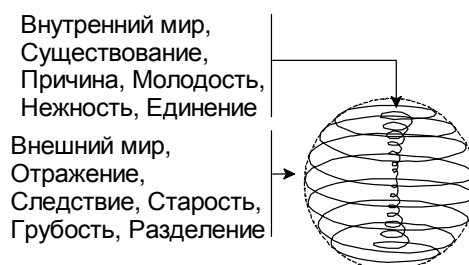
Логика доказательства проста. Раз один и тот же вихрь представляет как отдельные противоположности (коих есть пара), так и их единение (одно), то $1 = 2$. Но каждая противоположность есть единение каких-то двух других противоположностей, поэтому $1 = 2 = 4$. Продолжая до бесконечности, опишем всю Вселенную.

Тот факт, что две противоположности единятся, означает, что каждая из них состоит как минимум из двух частей. Одна часть участвует в единении, а другая нет. Поэтому противоположности как бы "умеренно растворяются" друг в друге. Если бы было не так, то каждая из них была бы однородной, и они либо вовсе не смешивались бы, либо смешивались бы "безгранично", как вода и спирт. В последнем случае

нарушился бы принцип Относительности, т.к. вместо двух новых противоположностей появилась бы лишь "одна" (т.к. вода в спирте есть то же самое, что и спирт в воде)

Поэтому каждое чувство имеет две разные части, которые раньше мы уже назвали Нежностью и Грубостью. Это порождает такой же вихрь, как на Рисунке 2-8. Нежность в центре вихря, а Грубость – в периферии. В центре левитация и штиль, а в периферии пертурбации и рвение.

Единение двух чувств можно представить, как единение их вихрей. Каждое чувство имеет немножко разный вихрь (Рисунок 2-9). В варианте (А) вихрь вытянут вертикально, что увеличивает его сердцевину (склонность к единению), а в варианте (Б) – вытянутость горизонтальная, что увеличивает периферию (склонность к разделению).



Рисунок 2-9.

Оба вихря единятся центрами, где Нежность, поэтому их единение даёт два взаимно-проникающих вихря. Вариант (В) показывает два вихря разных размеров, хотя они могут быть примерно одинаковыми, так как исходные "вытянутости" могут быть бесконечно малыми. В варианте (Г) бесконечное количество вихрей проникают друг в друга, как матрёшки, создавая "пространственную волну", уходящую в бесконечность – как солнечные лучи. (Это и объясняет природу Солнца – оно имеет конечный размер, но её лучи уходят в бесконечность.)

Всё это можно представить и другим способом (Рисунок 2-10).

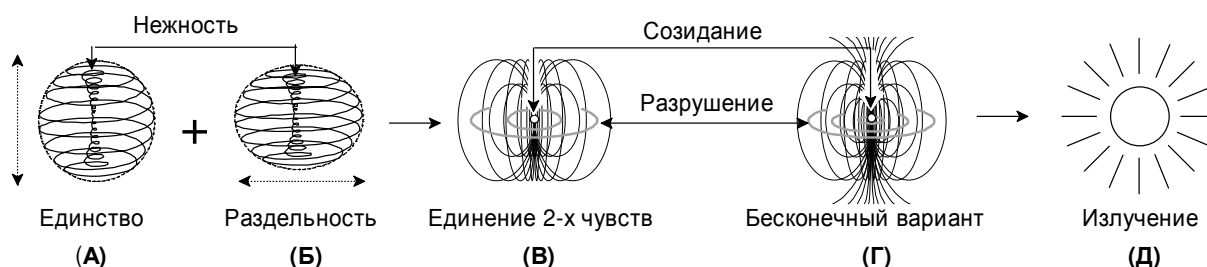

Рисунок 2-10

В варианте (А) диаметр внутренней полости отрицательный ($d < 0$), т.е. полость представляет собой не пустоту, а наоборот – “двойную полноту“. Она заполнена “перекрывающимися противоположностями“, где зарождаются новые, более субтильные чувства. (Её можно сравнить с материнской утробой.) Здесь действует

центростремительная сила, втягивающая всё во-внутрь, наподобии гравитации в “чёрной дыре”.

В варианте (Б) диаметр внутренней полости положителен, т.е. полость представляет собой пустоту. Её можно сравнить с центрифугой. Здесь действует центробежная сила, стягивающая всё к краям, и сравнимая с разрывающей силой во внешней стороне торнадо. Эта сила разрушительна, и действует по краям на уровне экватора.

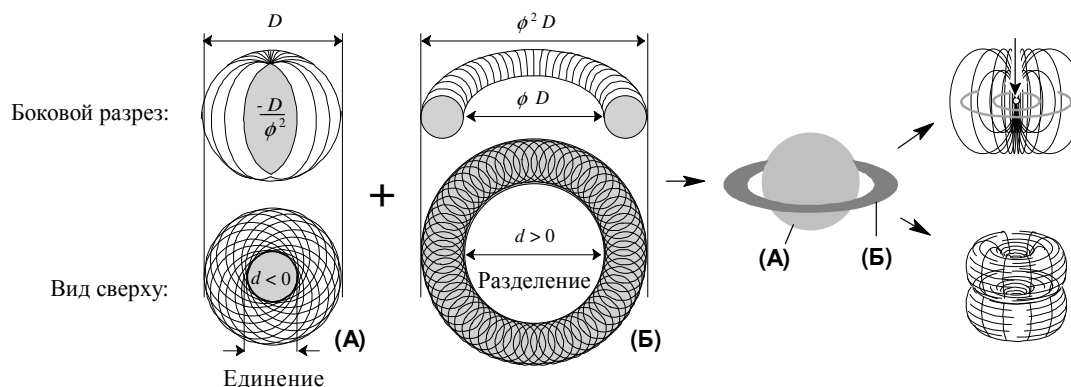
Первый вихрь компактен и симметричен (как шар), второй – вытянут и сплюснут (как Юпитеровы кольца). Похожие структуры наблюдаются во внутренней оболочке многих вихрей, где поочерёдно идут продольные и круговые течения.

2.3.2 Внутренняя Структура

В центре вихря зарождается Внутренний Мир. Первая пара противоположностей порождает вторую пару, вторая пара – третью, и т.д. В итоге вихрь Бытия можно представить, как на Рисунке 2-11.



Рисунок 2-11. Чувство Бытия, как вся Вселенная

Здесь первая пара чувств находится на противоположных сторонах экватора, и она примерно совпадает с грубым выражением второй пары. Наверху абсолютная полнота похожа на абсолютный эгоизм, а внизу абсолютная пустота похожа на абсолютный алtruизм. Следующий слой ближе к центру содержит нежные выражения второй пары чувств – ощущение Себя и Не-Себя – которые примерно совпадают с грубыми выражениями вторичных чувств (про которых решь пойдёт в следующей главе). Ещё ближе к центру – вторичные, третичные и другие чувства более высоких генераций.

Хоть нежные выражения одной генерации близки к грубым выражениям следующей генерации, но моральные ценности на всех уровнях одинаковые (см. эскиз разреза с мелкими буквами в правом нижнем углу). Просто в каждой новой генерации

все те же моральные качества проявляются всё более ярко и изящно. Чем глубже внутри вихря, тем нежнее, ярче, и красивее чувства (устремления). Поэтому в центре вихря – Нежность, Абсолютность, Единение. А в периферии (вокруг экватора в виде Юпитерога кольца) – Грубость, Относительность, Разделение.

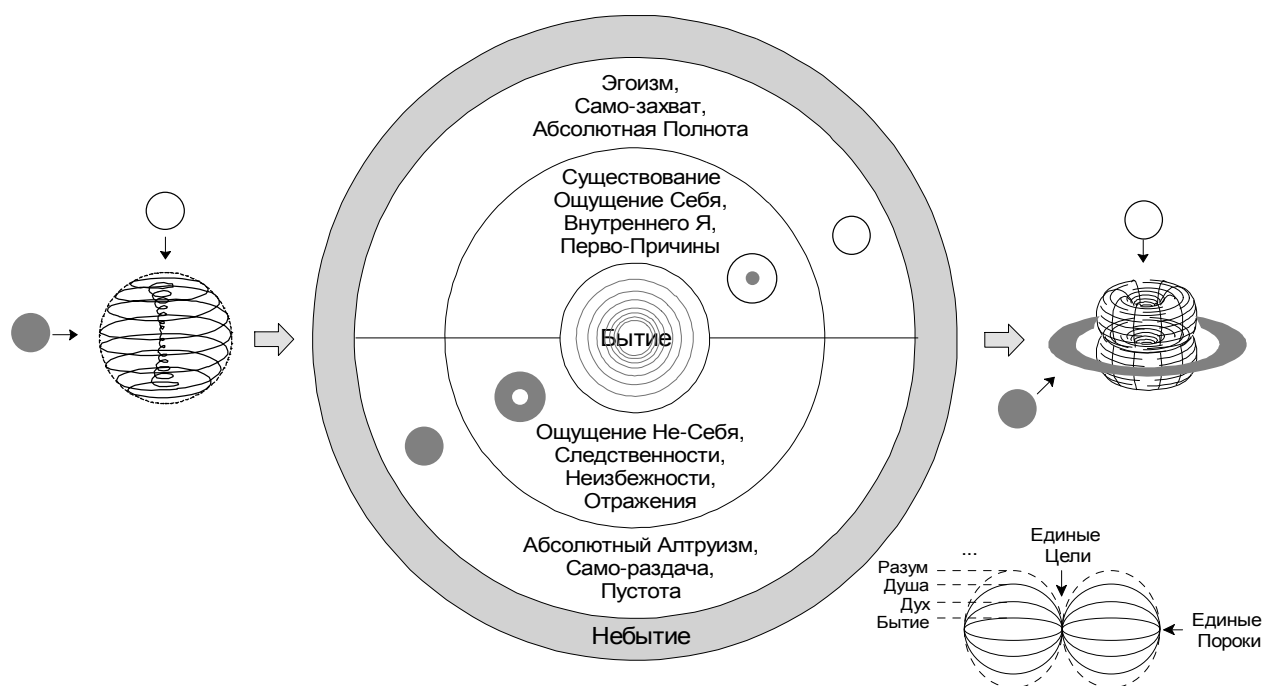
Это обуславливает главный парадокс мироздания – начало движения совпадает с его концом! Каждое из Первичных Чувств находится сразу в двух местах: (1) в полосе экватора, как первая пара относительностей, задающая начало остальным парам, и (2) в самом центре вихря и вокруг него. В центре любого вихря (как и в конце любого пути) находится Единение и Абсолютность, а вокруг него – Разделение и Относительность. Поэтому **важно не столько к чему устремляемся, сколько КАК это делаем!**

Движение к цели должно происходить, иначе Первичные противоположности не будут единяться. Но при этом важен лишь результат их единения – какие ощущения они порождают – а не само движение, как процесс единения.

Те же рассуждения касаются абсолютно всех чувств, не только двух Первичных. Каждое из них можно представить в виде такого же вихря Бытия, который начинается и заканчивается одним и тем же состоянием. Выйти из этого состояния можно лишь движением. Результат движения зависит от того, куда устремляем свое внимание – во Внутренние чувства или Внешние ощущения.

С этим парадоксом также связана бесконечно-замкнутая фрактальная структура мироздания. С одной стороны, вихрь Бытия включает в себя всю Вселенную. А с другой стороны, он сам является одной лишь суб-элементарной частицей в образовании вихрей более высокого порядка.

Как увидим позже, таких порядков есть 13 (элементарные частицы, атомные ядра, атомы, хромосомы, клетки, млекопитающие, планеты, звёзды, галактики, и т.д.), а в будущем их наверно будет ещё больше. Однако вихрь Бытия гораздо меньше элементарной частицы!

Всё, что происходит во вне этого вихря, мгновенное отражается и внутри. А всё, что внутри – мгновенно передаётся и во вне. Если каждая суб-элементарная частица включает всю Вселенную, то любое изменение во Вселенной (в том числе, и благодаря нашим действиям) изменяет сразу все такие частицы во всей Вселенной! Похожий эффект был показан на Рисунке 2-3, где необратимое изменение одного малюсенького треугольничка изменило всю бесконечную фрактальную систему.

Это объясняет эксперименты Масару Эмото с замерзающей водой. Если я в хорошем настроении, то вода образует красивые снежинки, а если в плохом – то некрасивые. Но вихрь Бытия касается не только воды, а сразу всех элементарных частиц на всех 4-х Планах Бытия! Поэтому изменение нашего настроения сразу же передаётся всем существам Вселенной

2.4. Вторичные Чувства. Образование Духа

Вторичные чувства находятся сразу за первичными в вихре Бытия в направлении к центру. Каждое из них также можно представить, как независимый вихрь Бытия, в котором периферия и центр заканчиваются на нём самом. В некотором роде каждый такой вихрь есть живое существо, т.к. ощущает Себя и Не-Себя. Они отличаются от Первичных более ярким и конкретным выражением, и большим разнообразием. Каждое из них имеет уже не два выражения бытия (Нежности и Грубости), а три. Здесь не будем касаться вопроса "почему" – ответ предоставится в разделе о Третичных Чувствах.

Образование Вторичных Чувств

Вторичные чувства образуются путём "взаимного растворения" двух пар первичных чувств (Рисунок 2-12).



Рисунок 2-12. Рождение вторичных чувств.

Как и раньше, каждое смешение даёт два результата, т.к. может преобладать либо «водная фаза», либо «масляная». Но здесь для каждого преобладания имеем два возможных исхода. Условно назовём их эмульсией (стрелки 1а и 2б) и пересыщенностью (стрелки 2а и 1б). По общему составу эмульсия похожа на пересыщенность, но по тонкой структуре они разнятся. Эмульсия сохраняет изначальный раствор в виде микроскопических капелек (или более тонких «мицелл»), а пересыщенность – в виде отдельных молекул (переходящих в те же «мицеллы»).

Двусторонние стрелки показывают взаимные балансирования между полученными растворами. Если они не сбалансированны, то со временем они превращаются в более грубые формы. А если сбалансированны, то они легко превращаются друг в друга.

Стрелка 1а – Чувство Единства (Абсолютности) растворяет чувство Неизбежности (Следственности, Отражения), порождая чувство **Желания**. Я желаю, поскольку ощущаю Единство с результатом своего желания. И моё желание тем сильнее, чем сильнее ощущается Неизбежность его воплощения.

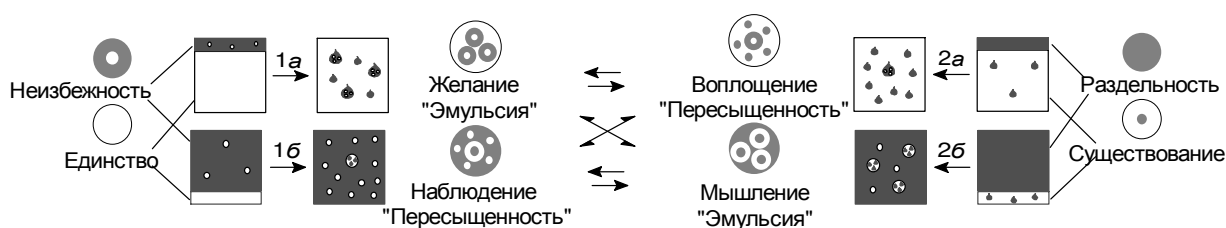
Если чувство Неизбежности пересиливает чувство Единства, то получаем чувство Наблюдения (стрелка 1б). Иными словами, Желание преобразуется в Наблюдение, если я «не достаточно един» с результатом Желания, или если я чересчур опираюсь на Неизбежность.

Чувство Желания противоположно чувству Удовлетворения (стрелка 2а). Если чувство Желания походит на эмульсию масла в воде, то чувство Удовлетворения – на пересыщенный раствор масла в воде. Эмульсия есть гетерогенный раствор, а

пересыщенность – гомогенный. Поэтому Желание стремится к Удовлетворению, как гетерогенность к гомогенности. Гомогенизация Желания есть Удовлетворение желания.

В реальности эмульсия находится в динамическом равновесии с пересыщенностью, т.е. чувства Желания и Удовлетворения друг друга балансируют. Если этого не происходит, то Желание «огрубляется», уподобляясь чувству Напряжения и Горения («горит желанием»), что ведёт к ослеплению, обожжению, угасанию.

Стрелка 1б – Чувство Неизбежности (Отражения) растворяет чувство Единства (Абсолютности), порождая чувство **Наблюдения** (Внимания, Участвия). Я наблюдаю, поскольку ощущаю Отражение, Следствие, или Внешний Мир. И моё наблюдение тем явственней, чем явственней Единство между мной и наблюдаемым Миром. Сетчатка глаз отражает то, что мозг схватывает, «единяясь» с окружением.

Если же Единение с окружением пересиливает Отражение или Следственность, то желаемое выдаётся за действительное, и Наблюдение превращается в Желание (стрелка 1а). Иными словами, избыточная Абсолютизация или недостаточная Объективность (Причинно-Следственность) превращает действительное в желаемое.

В терминах растворителей, Наблюдение есть пересыщенный раствор воды в масле. По составу он идентичен Мышлению (стрелка 2б), только «более гомогенен». Поэтому Наблюдение есть «гомогенизация» (или «тонкая оптимизация») Мышления. В каждом помысле таится наблюдение, а в каждом наблюдении – свой помысел. Если это равновесие нарушается, то Наблюдение «огрубляется», уподобляясь флегматичности, «бездумному течению по руслу», лени. По сути именно к этому стремится современная наука – к «непричастному наблюдению». А это автоматически огрубляет и Мышление – мысль становится вялой, поверхностной, «пустословной».

Стрелка 2а – Чувство Существования (ощущения Себя) растворяет чувство Раздельности (Относительности), порождая чувство **Воплощения** (Удовлетворения, Действия). Я Воплощаю (Действую, Удовлетворяю), поскольку ощущаю Существование результата своего желания. И моё удовлетворение тем сильнее, чем сильнее ощущается Раздельность, или Обособленность результата от всего остального.

(Слово Воплощение ближе к истине, т.к. происходит от «Плоть», а Удовлетворение от «Удовольствие». Поиск удовольствий – огрублённое состояние Воплощения.)

Если же Обособленность результата ощущается сильнее, чем его Существование, то чувство Воплощения превращается в чувство Мышления или Мечтания (стрелка 2б). Иными словами, Мышление/Мечтание есть Удовлетворение при недостаточном Существовании или избыточном Обособлении результата.

В терминах растворителей, Воплощение есть пересыщенный раствор масла в воде. По составу он идентичен раствору Желания, только «более гомогенен». В каждом желании кроется его воплощение, а в каждом воплощении – новое желание. Если это равновесие нарушается, то Удовлетворение «огрубляется», уподобляясь алчности, накопительству, «хоронению».

Воплощение также близко к Наблюдению, т.к. Действие близко к Участью. А Желание близко к Мышлению, т.к. постановка задачи определяет цель.

Стрелка 2б – Чувство Раздельности (Относительности) растворяет чувство Существования (ощущения Себя), порождая чувство Мышления или Мечтания. Я мыслю, поскольку ощущаю Раздельность или Обособленность мысли. И эта мысль тем явственней, чем сильнее чувство Существования или Познаваемости объекта мышления.

С одной стороны, Мышление есть стремление к Относительности – сравнению, измерению, и **сотворению Пропорции**.

Чтоб воплотить Желание, нужно придумать, КАК её воплотить, т.е. нужно сотворить Пропорцию. Интересно, что слова «рациональность», «резонность», и англ. “reason” все происходят от англ. “ratio”, обозначающее Отношение или Пропорцию.

С другой стороны, Мышление есть стремление и к Абсолютности – ведь главная цель любых размышлений есть **определение Цели** действий! Всякое Желание концентрируется на Цели, порождённой Мышлением. Красиво оформленная цель называется Мечтой

Человек живёт постольку, поскольку имеет Мечту, определяющую Цель Жизни. Чем красивей и грандиозней Цель, тем ярче и богаче жизнь. Тут вспоминается изречение Э. Че Гевары: “Будьте реалистами – требуйте невозможного!” Если цель легко достижима, то и жизнь лишь поверхностна

Если же чувство Существования (Ощущения Себя) пересиливает чувство Относительности (Раздельности мысли), то Мышление превращается в Воплощение (стрелка 2а). Иными словами, Удовлетворение есть Мышление при избыточном чувстве Существования или недостаточном чувстве Раздельности.

В терминах растворителей, Мышление есть эмульсия воды в масле. Эмульсия стремится к гомогенности, т.е. к чувству Наблюдения. Мышление формурует будущее, уподобляясь Мечтанию и Астральному миру, а Наблюдение формирует прошлое, уподобляясь Памяти и Эфирному миру. Если Мышление не сбалансированно Наблюдением, оно «огрубляется», превращаясь в пустословие или логику. (Как известно, мир существует вопреки логике, и значит по большому счёту логика есть пустословие.)

2.4.2. Нежные и Грубые Выражения. Образование Пространства и Времени

Выше мы особо подчёркивали взаимные балансирования в парах Желание – Удовлетворение и Мышление – Наблюдение. Эти пары образуют вихри Бытия “следующего уровня” (Рисунок 2-13).

Здесь каждое Вторичное Чувство показано в виде трёх прямоугольников, т.к. существуют три состояния их бытия (Нежное, Грубое, и Среднее). Эти состояния тесно переплетены как между собой, так и между противоположными чувствами. Нежное выражение одной противоположности порождает нежное выражение и у другой, а огрубление одной вызывает огрубление и у другой.



Рисунок 2-13. Взаимосвязи между нежными и грубыми выражениями вторичных чувств. Образование чувств "промежуточного порядка".

Вариант (А) – Чувство Желания порождает чувство Удовлетворения, и наоборот. Одно не может существовать без другого, т.к. сам факт существования Желания означает и наличие способа его Воплощения. Другое дело, что не всегда этот способ очевиден. (Чтобы его найти, нужно обратиться к паре Мышления – Наблюдения.)

Отсутствие баланса огрубляет Желание сначала до Импульсивности ("квантованности"), а потом и до Слепоты и Невежества. Удовлетворение же скатывается сначала до Прагматичности, Несговорчивости, Поиску Удовольствий, а потом и до Алчности и Материализма. Первое типично для холериков, второе – для меланхоликов.

Диагональные двуконечные стрелки показывают, что Невежество лечится Воплощением, а Алчность – Желанием. Здесь часто происходит путаница. Многие связывают Алчность с "необузданным желанием", хотя на самом деле оно есть "удовлетворение без желания" (как переедание без голода). В нашем понимании Желание есть стремление к Воплощению (от слова Плоть) – а не к Накоплению, Хоронению, или Удовольствию (к чему и стремится Алчность).

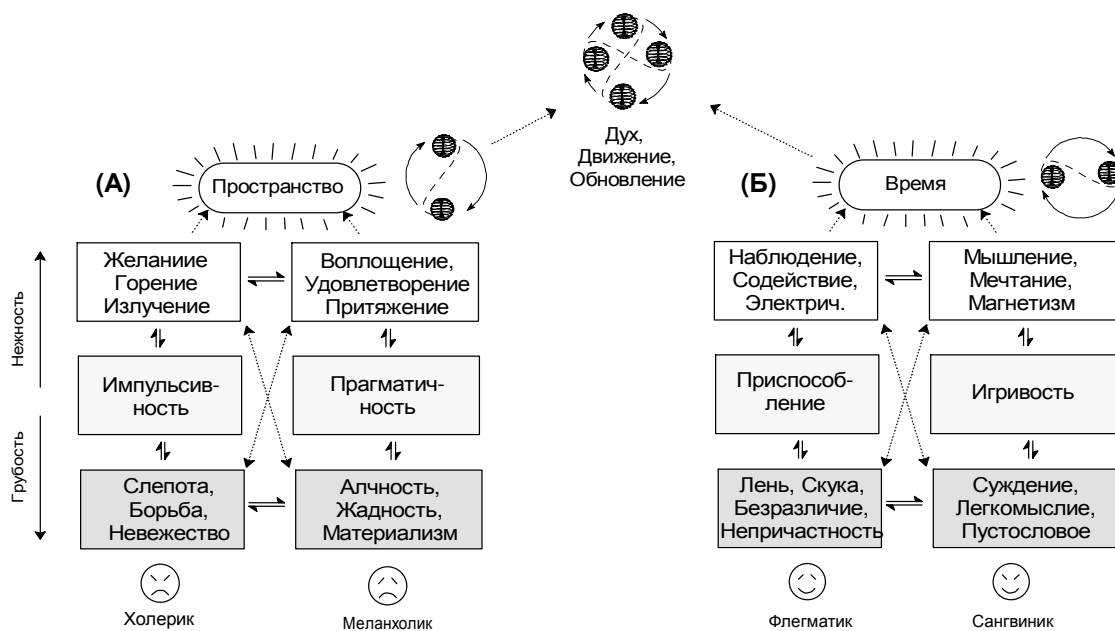
Верхние пунктирные стрелки показывают, что единение (взаимные превращения) чувств Желания и Удовлетворения создают **ощущение Пространства**. Чувство Желания можно уподобить горению, т.е. Огню, излучающему информацию. А чувство Воплощения или Удовлетворения – успокоению, т.е. Земле, притягивающей и поглощающей информацию. Излучение информации сродни радиации, а поглощение – гравитации. Возможно и другое сравнение (с точностью до наоборот): Желание – как просящий ребёнок, а Воплощение – как дающая мама. В обоих случаях получаем замкнутый круг Получения и Давания, который и создаёт ощущение Пространства. Этот круговорот происходит на самых глубинных уровнях элементарных вихрях Мирового

Эфира, поэтому от нас как будто и не зависит. Но такая независимость во многом иллюзорная.

Вариант (Б) – Мышление порождает Наблюдение, и наоборот. Если не Наблюдаешь (Внимаешь, Участвуешь), то и не Мыслишь, т.к. не получаешь новой информации. Мысли происходят из единения противоположных ощущений, но если таковых нет, то и новых мыслей нет. А если не мыслишь, то и Наблюдение бессмысленно.

Отсутствие баланса огрубляет Мышление (порождение новых мыслей) сначала до Суждения, Измерения, Отношения (“игривости”), а потом и до Вялости, Легкомыслия, Пустословия. Наблюдение же скатывается до Приспособления, Поиска Удобств, Ленивости, Безразличия.

Одно грубое состояние порождает второе – ленивый берётся рассуждать и измерять, а легкомысленный – искать удобств и “ничего-неделанья”. Легкомыслие лечится Наблюдением (Вниманием, Участием), а Ленивость – Мышлением (т.е. порождением новых мыслей).

Верхние пунктирные стрелки показывают, что единение (взаимные превращения) Мышления и Наблюдения создают **ощущение Времени**. Чувство Мышления играет роль излучателя информации, а чувство Наблюдения – поглотителя. Только эта информация несёт иную суть, чем в случае первой пары. Там говорили про удовлетворение желаний, а здесь – про осмысливание впечатлений. Мышление сродни Магнетизму, а Наблюдение – Электричеству. Одно без другого не существует, поэтому опять круг замкнулся.

Единение Пространства и Времени порождает Движение, или вихрь Духа, про который будем говорить в следующих главах. Каждый такой вихрь есть отдельное третичное чувство (например, Уверенность, Сомнение, и т.д.), порождающее одно измерение Пространства и Времени. Поэтому мерность Пространства и Времени зависит от количества одновременно воспринимаемых таких чувств. Если одновременно воспринимать все 24 третичные чувства, то получим 26-мерное пространство (дополнительные 2 размерности вносим мы сами), что прекрасно согласуется с Теорией Струн!

2.4.3. Проявления Вторичных Чувств











Таблица 2 суммирует названия нежных и грубых сторон вторичных чувств, и показывает их соответствие многим другим явлениям из повседневной жизни.

Первое, что бросается в глаза – их соответствие 4-м Планам Бытия (Духовному, Астральному, Материальному, Эфирному). Скорей всего сами эти миры зародились вследствие существования 4-х Вторичных Чувств. Последние существовали задолго до Эфирного и Материальных миров, поэтому они первичны.

Из остальных строк таблицы видно, что многие явления имеют “четверичную разновидность”. Если два Первичных Чувства обуславливают двойное состояние любого последующего чувства (нежное и грубое), то четыре Вторичных Чувства – “квадратное состояние”.

Дальше увидим, что каждое Полноценное Третичное Чувство имеет 4 Нежных состояния, воспринимаемых Вселенной, как Гармоничные Тона мелодии Души.

Таблица 2. Связь Вторичных Чувств с разными явлениями

Мир	Духовный	Астральный	Материальный	Эфирный	5-тый Элемент
Вторичное чувство – Нежное выражение	Желание, излучение, согревание	Мышление, мечтание, стремление	Воплощение, удовлетворение, действие притяжение	Наблюдение, внимание, течение, участие	Обновление, Движение, Жизнь
Среднее выражение	Импульсивность, горение	Лёгкость, игривость	Прагматичность	Приспособление	
Грубое выражение	Слепота, невежество, сиюминутность, сгорание, борьба	Легкомыслие, пустословие, суждение	Алчность, накопительство, хоронение, материализм	Лень, безразличие, непричастность	Однообразие, Стагнация, Смерть
Стихия	Огонь	Воздух	Земля	Вода	Эфир
Платоново тело	 Тетраэдр	 Октаэдр	 Куб	 Икосаэдр	 Додекаэдр
Темперамент	 Холерик	 Сангвиник	 Меланхолик	 Флегматик	 Гармоничность
“Духовные Законы” Дипака Чопры	Наименьшее сопротивление	Несуждение, Чистая потенциальность	Получение и отдавание, Непривязанность	Причинность и Намерение	
Мигель Руис	Не делай предположений	Безупречность слова	Ничего не принимай на свой счёт	Делай всё наилучшим образом	
Состояние материи	Плазма	Газ	Твердь	Жидкость	Эфир, Вакуум
Энергия, сила	Излучение, радиация, ионизация	Магнетизм, электромагнитное излучение	Гравитация, сильные взаимодействия	Электричество слабые взаимодействия	Сингулярность, когерентность, резонанс
Материальное соответствие	"Возбуждённый атом", "гибридизация"	"Информационная ячейка", двойная пирамида	Кубическая решётка, "ячейка земли"	Клатрат воды	ДНК, Вселенная
Химические связи	Ионные (Na ⁺ Cl ⁻)	Ковалентные (графит)	Металлические (железо)	ван дер Ваалсовы (вода)	Сверхмолекулярные (ДНК, нейроны)
Химические частицы	Углерод (sp ³)	Неорганический кластер (sp ³ d ²)	Твёрдый кристалл (триклинический)	Жидкий кристалл	Макромолекула, живой организм
Анатомич. орган	Желчь	Печень	Селезенка	Лёгкие	Сердце?
Вещество	Жёлтая желчь	Кровь	Чёрная желчь	Флегма, слизь	
Направление	Юг	Восток	Север	Запад	Новое измерение
Время суток	Подень	Утро	Ночь	Вечер	Новый день
Время года	Лето	Весна	Зима	Осень	Новый год
Геосфера	Йоносфера	Атмосфера	Литосфера	Гидросфера	Ядро, Космос
Физ. чувство	Тепло, свет	Свежесть, сухость	Холод, темнота	Сырость, влага	Движение, живость
Вкус	Горький	Сладкий	Солённый	Кислый	Баланс?

Пожалуй самое интересное в этой таблице – наличие 5-го элемента, как единения предыдущих четырёх. Истоки этого единения объяснены в предыдущих разделах

(Рисунок 2-6). Но там 5-тый элемент появлялся, как сумма двух родителей и двух детей, а здесь – как сумма 4-х родителей или 4-х детей. Дело в том, что все вторичные чувства легко превращаются друг в друга, поэтому здесь они выступают одновременно и как родители, и как дети.

(Лёгкость взаимных превращений вторичных чувств уже отмечалась. Нужно лишь уточнить, что такие превращения возможны между любыми вторичными чувствами – не только в парах Желание – Удовлетворение и Мышление – Наблюдение, но и перекрёстно. Тонкие структуры всех этих чувств достаточно близки, чтоб любое существо их трансформировало путём подсознательных усилий.)

2.4.4. Вихрь Духа

Эти превращения и порождают 5-тый элемент, как вихрь следующего уровня (Рисунок 2-14).



Рисунок 2-14. Вихрь Духа, Движения, Обновления. Внутри вихря все четыре элемента единятся благодаря центростремительной силе, создавая всё новые (неповторимые) состояния. Поэтому там Обновление, Движение и Жизнь. Снаружи вихря – никаких изменений, поэтому там Однообразие, Стагнация, Смерть. Серая полоса снаружи – кольцо “анти-вихря”, создающая вокруг экватора центробежную силу, которая разрывает всё на части.

Вариант (А) показывает, что каждое вторичное чувство есть отдельный вихрь Бытия (как на Рисунке 2-11), а их круговое взаимо-превращение ведёт к образованию вихря “Духа“ (В) – или просто Духа, т.к. он жидется на Духовно-Волевых усилиях. Все мы “крутим” этот вихрь, как велосипед, задумываясь, наподобии дыханию. Но бывают критические моменты, когда он останавливается – например, когда сильно испугаемся, или если (не дай Бог!) близкий друг оказался предателем. Тогда “пропадает Дух“ – перестаём соображать, не можем двигаться, и можем даже умереть.

Вариант (Б) показывает, что вихрь Духа сравним с октаэдром, на углах которого расположены два первичных и четыре вторичные чувства. Взаимное превращение

(“круговорот”) вторичных чувств на плоскости создаёт центростремительную силу, “втягивающую” две первичности в центр вихря. Там они сближаются и “разнеживаются” – взаимно-растворяются, порождая новое потомство. Вместо первичных могут быть любые другие противоположности – таким образом и появляются новые мысли! Главное – наличие втягивающей центростремительной силы.

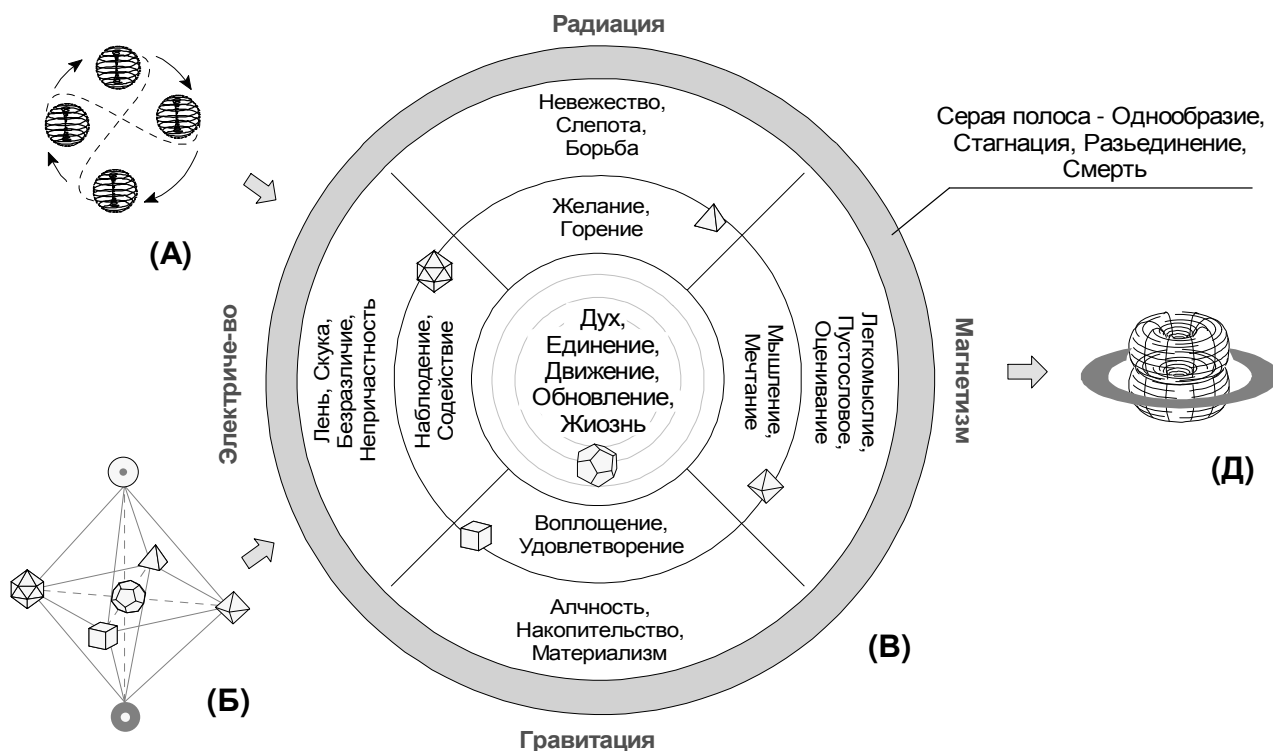
Иногда бывает, что образуется Неполющенный, Фальшивый Дух, в котором не хватает одного или более Вторичных Чувств. Такие Духи не могут порождать должной центростремительной силы из-за медлительности превращений между 2-мя или 3-мя Вторичными Чувствами. Чем меньше чувств, тем больше разница между их тонкими структурами, и тем труднее их взаимный круговорот. Соответственно, они не могут создать должной центростремительной силы, порождающей новые мысли. Люди с такими Духами отличаются тугодумством, категоричностью, неприятием чужого мнения, поиском авторитетов и “правил поведения”.

Полноценный Вихрь Духа может порождать не только мысли, но и реальную материю. Возможно, так материализуются Божественные мысли. Скорей всего вместо Бога может выступать и Человек – главное, чтоб он создавал достаточно сильный и стабильный круговорот вторичных чувств! Известны случаи, когда чисто духовными усилиями человек создавал что-то из “ничего”.

Ещё октаэдр известен, как “информационная ячейка” Вселенной. Многие пирамиды строились с тетрагональным основанием, так как в этом случае они представляют половину октаэдра. Интересно, что сумма углов всех многогранников на вершинах октаэдра ведёт к образованию додекаэдра



Формально додекаэдр имеет 20 углов, но если его собрать из одинаковых шариков, то внешний слой будет иметь 32 шарика. Это позволяет уточнить, что 5-тый элемент есть не просто сумма первых 4-х, но ещё и двух противоположностей, единяемых круговоротом 4-х. Т.е., понятие Духа включает не только само живое существо (например, человека), но и те мысли и действия, которые оно порождает!

Вариант (В) показывает строение Духа. Как всегда, в центре нежатся самые прекрасные чувства, порождая ещё более прекрасное потомство (чувства, мысли, действия). А в периферии – самые грубые чувства, разрывающие имеющееся на части.

Дух создаёт ощущения Движения, Обновления, и Жизни – все эти названия будем пользоваться взаимозаменяемо. Но так как Жизнь имеет много уровней (наподобии Красоте), то вихрь Духа будем считать лишь первым или вторым её уровнем.

Вариант (Д) показывает, что вокруг вихря Духа – анти-вихрь Бездушия, т.е. Однообразия, Стагнации и Смерти. По сути вся эта структура (вихрь и анти-вихрь) есть более глубокая часть вихря Бытия (Рисунок 2-11). Там всё начиналось с двух первичных чувств, а здесь – с 4-х вторичных. Тот вихрь определял самый глубокий уровень суб-элементарности частиц, а этот – чуть более высокий. И в центре обоих можно найти всю Вселенную.

Интересно, что 5-тый геленистский элемент также называют Эфиром. Ниже увидим, что Мировой Эфир состоит из вихрей Души, каждая из которых включает 96 Полноценных Духаов и 166 Не-полноценных, в которых не хватает одного

или нескольких Вторичных Чувств. И вся эта общность имеет размер с элементарную частицу ($\sim 10^{-21}$ м), а их количество такое, что в пространстве практически нету пустоты!

Появление Духа, как 5-го элемента, обуславливает и наличие пятого нуклеотида (Урацила, бывающего лишь в РНК), пяти пальцев на руках, и вообще пентагональной симметрии, как доминирующей системы во Вселенной. Конечно, имеются и другие симметрии – тетрагональные, гексагональные, и т.д., т.к. принцип Единства Противоположностей требует максимального разнообразия. Но они встречаются лишь в “мелких” неорганических кристаллах. Большая же часть органического мира держится на пятиугольниках (многие вирусы, ДНК, и вся Вселенная имеют форму додекаэдра.)

Вселенная имеет форму додекаэдра – J-P Luminet *et al.* 2003 *Nature* 425 593

2.4.5. Матрица для Образования Материи

Структура Духа напоминает строение атома (Рисунок 2-15).



Рисунок 2-15. (А) Круговорот вторичных чувств создаёт центростремительную силу, единящую любые относительности в новую мысль. Эта мысль, вкупе с ощущениями Пространства и Времени, и создаёт материальный мир. (Б) Три оси предыдущего октаэдра, вокруг которых возможен круговорот движения. (В) Образование внешних электронных орбиталей атомов второго периода Таблицы Менделеева

Вариант (А) показывает октаэдр из предыдущего рисунка, а вариант (Б) – его три оси вращения. Круговорот чувств вокруг каждой оси порождает ощущения Пространства, Времени, и Бытия. Один и тот же вихрь содержит одновременное вращение в трёх плоскостях. Сумма этих круговоротов порождает Дух:

$$\text{“Пространство”} + \text{“Время”} + \text{“Бытие”} = \text{“Дух, Движение, Материя”} \quad (1)$$

Здесь вместо Пространства можно поставить Правь, вместо Времени – Навь, а вместо Бытия – Явь.

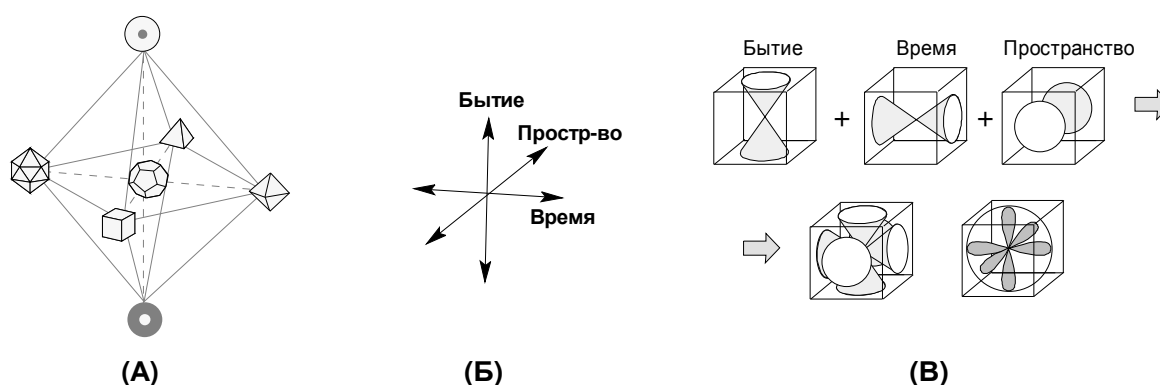
Это тождество имеет фундаментальное значение, так как отражает “аддитивность” абсолютных чувств, ведущих к образованию новых уровней Красоты (Гармонии, Жизни). Такая же аддитивность объясняет заполнение электронных орбиталей во всех элементах Таблицы Менделеева – как и нашу собственную эволюцию мыслей, ценностей и мировосприятия! (передвинуто в Дополнительный Материал)

Вариант (В) показывает соответствие между этими осями и строением атомов второго периода Таблицы Менделеева. Если каждое абсолютное чувство представить в виде двойного вихря, то в совокупности они образуют три электронные (p) орбитали – весь внешний слой электронов. (Внутренний слой соответствует простейшему вихрю Бытия, образованному из двух первичных чувств.)

2.5. Третичные Чувства. Образование Души

Третичные чувства образуются из вторичных. Упрощённо говоря, каждое третичное чувство есть отдельный Дух, а каждый Дух есть третичное чувство. В реальности всё сложнее, так как многие эти чувства включают больше одного Духа, а некоторые наоборот, разлагаются, порождая “неполноценные духи”. Это создаёт великое разнообразие нашей повседневной жизни. Третичные чувства – это то, чем мы живём. Они образуют наши Души. В этой главе детально разберём, из чего состоит Душа, как образуются её положительные и отрицательные качества, и как её “лечить”.

«Душа – это то, что делает траву – травой, дерево – деревом, человека – человеком. Без неё трава – сено, дерево – дрова, человек – труп» (Григорий Сковорода.)

2.5.1. Полноценные и Фальшивые Чувства

Выше мы рассмотрели образование Полноценного Духа, состоящего из 4-х Вторичных Чувств. Но возможны ситуации, когда единяются всего 2 или 3 Вторичных чувства. Так бывает, когда чувства рождаются неосознанно, “сами-по себе”. Такие вихри не способны создать должной центростремительной силы, поэтому отличаются “тугодумством”, поверхностностью, непостоянством. Рисунок 2-16 показывает пример.



Рисунок 2-16. Пример образования неполноценных чувств.

Стрелка 1а показывает, что Желание, подкреплённое Воплощением, порождает Оптимизм. Я Оптимист, поскольку мои Желания Воплощаются. Но если Воплощение пересиливает Желание (из “растворённого” становится “растворяющим”), то Оптимизм превращается в Пессимизм. Я Пессимист, поскольку за любым Воплощением следует новое Желание, и значит – этому круговороту нет конца!

Эти два чувства неполноценны, так как неподкреплены Наблюдением и Мышлением. Если бы за Оптимизмом и Пессимизмом следовали эти недостающие части, то Оптимизм превратился бы в Уверенность, а Пессимизм – в Спокойное Сомнение. Единение последних породило бы Действие, способность быть Лидером, Вождём.

Но при отсутствии Наблюдения и Мышления, Оптимизм превращается в Наивность, а Пессимизм – в Обвинение. Наивный слепо верит в совершенствование, хотя находится в замкнутом круге, а Обвиняющий недоумевает – “сколько можно продолжать этот бессмысленный круговорот?!”

В самом крайнем выражении, чередование Желания и Удовлетворения (без Наблюдения и Мышления) приводит к Невежеству, Жадности, Алчности.

Стрелка 2а показывает, что Мышление, подкреплённое Наблюдением, порождает Стремление. ”Я Стремлюсь, поскольку Мыслю (Мечтаю) и Наблюдаю.” Это Стремление недолговечно, т.к. не подкреплено Желанием и Воплощением. Поэтому оно скорее похоже на Упёртость и Осуждение – ”Я мечтаю и наблюдаю, как мои мечты не сбываются, поэтому упираюсь (опять мечтаю) и Осуждаю.”

Если Наблюдение пересиливает Мышление, то Стремление превращается в Гибкость. ”Я Гибок, поскольку Наблюдаю и Размышляю.” Опять же, эта Гибкость не подкреплена Желанием и Воплощением, поэтому она скорее походит на Приспособление и Самоунижение. ”Я Наблюдаю – и пугаюсь, поэтому мыслю, как Приспособиться, пусть даже и ценой Самоунижения.”

В самом крайнем выражении, чередование Наблюдения и Мышления (без Желания и Воплощения) приводит к бездействию, безразличию, рабству, трусости.

В центре рисунка две перечёркнутые стрелки показывают, что Оптимизм не превращается в Стремление (и наоборот), а Пессимизм не превращается в Гибкость (и наоборот). Они слишком быстро скатываются до грубых состояний. Поэтому такие превращения наблюдаются лишь в парах Наивности – Упёртости и Обвинения – Самоунижения (и более грубых форм).

Дальше такие превращения между крайними формами грубости будем называть “качелями” – они типичны для “неосознанных обывателей”, пребывающих то в одной крайности, то в другой

Здесь мы рассмотрели лишь два (из шести) варианта попарного смешения вторичных чувств. Остальных не будем касаться, так как неполноценные чувства ни к чему хорошему не приводят!

Эти чувства также можно назвать Поверхностными, Изменчивыми, Лживыми, Хаотичными, Серыми. Очень метко их описал Эдуард Асадов

Имеют ли чувства какой-нибудь цвет,
Когда они в душах кипят и зреют?
Не знаю, смешно это или нет,
Но часто мне кажется, что имеют.

...

Назвать даже попросту не берусь
Все их - от ласки до горьких встрясок.
Наверное, сколько на свете чувств,
Столько цветов на земле и красок.

Судьба моя! Нам ли с тобой не знать,
Что я под вьюгами не шатаюсь.
Ты можешь любые мне чувства дать,
Я все их готов, не моргнув, принять
И даже черных не испугаюсь.

Но если ты даже и повелишь,
Одно, хоть убей, я отвергну! Это
Чувства, крохотные, как мышь,
Ничтожно-серого цвета!

Главная причина появления Неполноценных чувств – отсутствие Осознанности, т.е. понимания мироустройства и своего места в нём (причины и цели).

Бог создал человека, способного порождать лишь Полноценные чувства. Это записано в нашей ДНК – там есть 4 нуклеотида, и все они должны одновременно участвовать при порождении каждой новой аминокислоты. Но в какой-то момент человек “потерял” Осознанность. Работа каждого нуклеотида (как и всех остальных молекул в нашем организме) зависит от нашего мышления и мировоззрения. Если мышление неполноценно, то и нуклеотиды работают неполноценно. Как следствие – сегодня у большинства людей каждая аминокислота кодируется всего одним или двумя нуклеотидами – вместо изначально подаренных четырёх!!

Официально считается, что каждая аминокислота кодируется тремя нуклеотидами, однако большинство кодонов включают лишь один или два повторяющихся нуклеотида, например ААА – три Аденина. Более подробно эту тему следовало бы раскрыть в отдельной главе

2.5.2. Единая Шкала Нежности и Глубины Чувств

Можно сказать, что Неполюценные чувства представляют огрубевшие состояния Полноценных. Чем больше степень огрубления (“закостенелости”), тем больше внутреннего разложения – и тем меньше исходных противоположностей в гармоничном единстве.

Но Полноценные чувства могут иметь и “собственные уровни Нежности“, которые не связаны с “разложением“. Рисунок 2-17 показывает это на примере чувства Уверенности.



Рисунок 2-17. Третичные чувства имеют 4 уровня глубины и 10 уровней нежности. Объёмные фигурки (Платоновы Тела) обозначают последовательность вторичных чувств.

Здесь “Глубина” определяется числом Вторичных Чувств, объединённых в одном вихре. А “Нежность” определяется тем, которое из Вторичных Чувств представляет “сильное звено” (отмеченное серым цветом).

Ни в одном вихре невозможно достичь полного баланса компонент, т.к. это нарушило бы принцип Относительности. (Вспомним, что Абсолютная точность недостижима!) Поэтому всегда какая-то энергия хоть чуть-чуть преобладает. Но здесь преобладает особое, “скрытое”.

Сравним строение Духа с канцелярией президента: 1-вая позиция соответствует президенту, вторая – ближайшему помощнику, третья – помощнику первого помощника, четвёртая – помощнику последнего. Один из четырёх может быть более ярким (созидательным, сильным), поэтому вся команда может пребывать в 4-х состояниях. Самая “блистательная” ситуация будет, если самым ярким окажется президент, а самая “заурядная” – если им окажется последний помощник. Первая ситуация на Рисунке 2-17 имеет Яркость = 10, а последняя – 7.

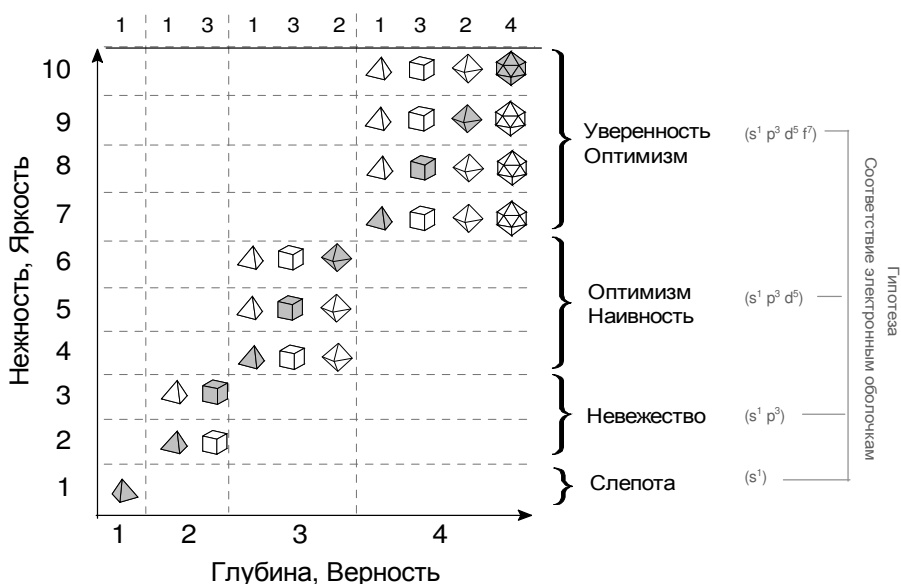
Та же логика применима и для чувств “меньшей Глубины” – 3-х компонентные чувства сравнимы с канцелярией из 3-х лиц, а 2-х компонентные – из 2-х лиц.

Это также объясняет и наличие 3-х уровней Нежности у Вторичных чувств, т.к. при Глубине = 2 имеем Нежность = 3. В главе Астральной Математики те же 3 уровня для вторичных и 10 уровней для третичных чувств получаются из совсем других рассуждений ($2^{2^{Tr}} = 3$, $3^{3^{Tr}} = 10$).

Фактически наличие 10-ти уровней следует из того, что Вселенная заполняется всевозможными комбинациями из 240-ка энергий, а это соответствует 24-м третичным чувствам, умноженным на 10 состояний (как 10 пальцев на руках). Это соответствует также и множеству других математических феноменов, напр., тому, что в N -мерных пространствах число шариков, касающихся одного такого же шарика (называемого “числом касаний” – Kissing Number – и обозначаемого K_N) равно $K_4 = 24$, $K_8 = 240$, а $K_{240} \approx (24!)^2$. Эти числа элегантно увязываются с $240^{240^{Tr}}$ и числами Фибоначи более высоких порядков. Также это связано с числом элементарных частиц и частотой Микроволнового Космического Излучения. О всём этом более подробно в других главах.

Полноценные третичные чувства имеют 4 уровня Яркости (Нежности), все из которых в жизни необходимы. Неполноценные же чувства имеют 6 уровней Грубости, все из которых лишь отравляют нашу жизнь. Поэтому их следует избегать.

Души, имеющие хоть один неполноценный вихрь, не могут воплотиться даже в элементарную частицу (раздел Строение Души – Экскурс в Математику)! В разделе Описание Третичных Чувств приводится множество примеров разных уровней Полноценных и Неполноценных чувств.

Из Рисунка 2-17 может создаться не совсем правильное представление, что самое Грубое состояние Третичного чувства совпадает с самым Нежным состоянием Вторичного (при Нежности = 1). Несбалансированное Вторичное чувство быстро огрубляется, достигая самых тёмных своих глубин. Поэтому в крайне-неблагоприятном выражении Уверенность может уподобиться всеистребляющему Огню, Спокойствие – Алчности, Устремлённость – Пустословию, а Гибкость – Лени (см. грубые состояния вторичных чувств на Рисунке 2-13).

2.5.3. Образование Полноценных Чувств

Полноценные Третичные чувства включают все 4 Вторичных родителя, поэтому каждое из них есть отдельный Полноценный Дух (или их комбинация). Есть 24 способа получения полноценных Духов, т.к. из 4-х букв можно получить $4! = 1 \times 2 \times 3 \times 4 = 24$ слова – считая, что каждое слово включает все 4 буквы по одному разу. Точно также, 4 нуклеотида могут кодировать 24 аминокислоты – если каждый кодон включает все нуклеотиды. (Тому, как нуклеотиды кодируют аминокислоты, надо будет посвятить отдельный раздел.) Рисунок 2-18 показывает все эти способы.

Также существуют и 24 фермиона – элементарные частицы, из которых образуется материя. Логично предположить, что они образуются перестановкой каких-то 4-х более элементарных частиц, например, квантов инфразвука или светового излучения



Рисунок 2-18. Образование третичных чувств из вторичных.
 1 – Желание, 2 – Мышление, 3 – Воплощение, 4 – Наблюдение.

Внутренний круг содержит отдельные вторичные чувства, второй по величине круг – их парные комбинации, а третий (пунктирная ломанная линия) – все четырёх-компонентные комбинации. Внешняя сторона (за пунктирной ломанной) перечисляет соответствующие третичные чувства.

Подробно эти все чувства будем разбирать потом. Сейчас попытаемся понять их “внутреннюю структуру”.

Каждому третичному чувству соответствуют две комбинации вторичных (т.е., два Духа), т.к. последние друг друга дополняют. Например, Уверенность (1а) можно представить в виде следующих последовательностей:

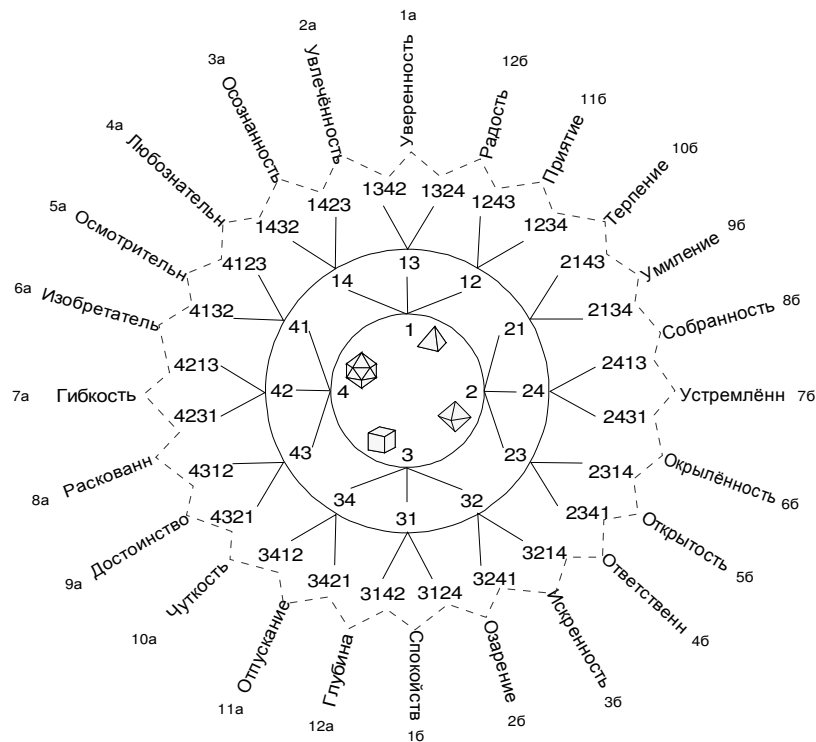
1324: Желание → Воплощение → Мышление → Наблюдение

1342: Желание → Воплощение → Наблюдение → Мышление

Начало обоих последовательностей одинаковое: Желание → Воплощение. Это означает следующее: ”Я Уверен, поскольку мои Желания Воплощаются” (как и в случае ”изменчивого оптимизма”). А концовка разная. Концовка первой последовательности: ”После Воплощения Размышляю, потом Наблюдаю”. Концовка второй: ”После Воплощения Наблюдаю, потом Размышляю”. Оба варианта одинаково хороши, т.к. Уверенный человек может поступать и так, и эдак.

(Рисунок 2-18 показывает, что если за Воплощением следует Размышление, то Уверенность превращается в Радость (126), а если за Воплощением идёт Наблюдение – то в Увлечённость (2а).)

Поэтому, скорее всего каждое третичное чувство представлено сразу двумя последовательностями – двумя Духами, образующими некий двух-компонентный вихрь (Рисунок 2-19 (А, Б)). Этот феномен назовём ”Духовной Парностью”.



Рисунок 2-19. (А) Одианный Дух. (Б) Третичное чувство, Парный Дух.
(Б) Детские чувства, как комбинация маминых и папиных чувств.

2.5.4. ”Духовная Парность” как ”Спутанное Состояние”

”Духовная Парность” хорошо известна в ядерной физике. Все электроны и другие элементарные частицы имеют разнознаковые спины, поэтому стремятся образовать пары. Каждый знает из школьного курса, что в атомах на одной орбитали помещаются два электрона. Одинаковые частицы с разными спинами считаются ”спутанными” (англ. ”entangled”) – взаимосвязанными так тесно, что любые изменения в одной частице мгновенно передаются и другой через любые расстояния.

Но главное не в ”спинах“, а в том, что один и тот же элемент (вихрь, существо) одновременно участвует в двух или более явлениях. Например, я одновременно иду и размышляю, и вдруг – споткнулся! Это мгновенно отразится на ходе моих мыслей. Если на аптекарских весах лежат два одинаковых груза, и один из них убрать – это сразу отразится на положении второго. Если один вихрь участвует сразу в двух Третичных чувствах, то изменение в одном отразится и на другом.

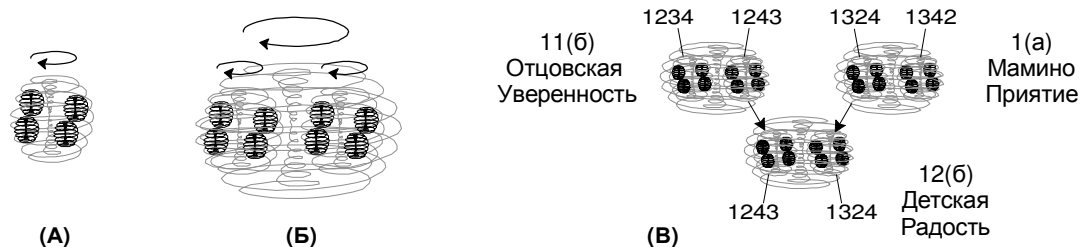
Выдающийся русский учёный, родоначальник Волновой Генетики, П. П. Гаряев предположил, что ДНК родителей и детей находятся в ”спутанном” состоянии – поэтому мама чувствует переживания ребёнка на любом расстоянии.

Но ДНК – это последовательность вторичных чувств! Каждый нуклеотид соответствует какому-то вторичному чувству, аминокислота – третичному, а белки – четвертичным. Можно предположить, что двойная спираль ДНК кодирует двойные вихри – Парные Духи, определяющие сначала третичные чувства, а потом и четвертичные – т.е. качества нашего Характера и Души!

Рисунок 2-19(В) показывает возможное объяснение. Если чувства ребёнка образуются из отдельных вихрей маминых и папиных чувств, то детские чувства оказываются ”спутанными“ с родительскими. Эти чувства разные, поэтому родители и дети воспринимают мир по-разному. Данный пример упрощает ситуацию, т.к. характер человека определяется не только третичными чувствами, но и их комбинациями. В других разделах увидим множество других видов спутанностей на более высоких уровнях материи

Как и в случае вторичных чувств, третичные единяются, благодаря схожести их “тонких структур“ и “взаимному балансированию“. Нежность одних чувств порождает нежность и в других, центры вихрей единяются, и создаётся 24-мерное Пространство и Время – каждый Дух создаёт своё измерение. Точно как в теории Струн. В этом пространстве и времени наши Души и обитают.

Приведённая схема показывает только те чувственные состояния, которые чаще всего встречаются. Она не показывает всей шкалы Нежности (Яркости, Глубины) чувств. Полный вихрь должен включать по 10 состояний для каждого из 24-х чувств. Первые 4 уровня для Полноценных чувств, остальные 6 – для неполноценных.

В самом центре схемы – Разум, куда попадают единения самых нежных Третичных чувств. Например, единение Глубокомыслия (12а) и Радости (12б) порождает Доброту – её на схеме нет, так как она есть Качество Души, обитающее в Разуме. Гармоничная Душа может породить $2^{24} \approx 16$ миллионов таких образований. Ещё глубже за Разумом – Астральное Тело, куда скапливаются все мысли. А внутри последнего – Энергия Любви и Бог, Вселенский Разум. (Всё то же самое находится и со внешней стороны Души, только во Внутреннем мире всё это Своё, а во Внешнем – Общее.)

Вокруг Души – кольцо Духа, управляющего несбалансированными энергиями. Это Дух самой чёрствой энергии, какая только находится в Душе. Она силовыми методами управляет остальными. По сути это “правительство“ Души, которого никто не жалуется, но все его слушаются.

Кольцо Духа проходит на границе чёрствости Души – за ним только ещё большие грубости. В случае гармоничной Души, Дух проходит по разделу Полноценных и Неполноценных чувств (на схеме отмечено толстой чёрной линией). Он изображён в центре схемы, как “Дух Души“, из-за нехватки места на периферии.

Человек с “не совсем гармоничной“ Душой живёт усилием Духа – он Духовен. А человек с гармоничной Душой живёт самой Душой – он Душевен. Хотя в обоих случаях нужно и то, и другое.

Если неосознанного человека не останавливает даже его Дух – он попадает в край Вселенского вихря, где обитают самые грубые, чёрствые состояния, исходящие из крайних выражений Вторичных и Первичных чувств. Край Души – это также и Край Духа и даже самого Бытия! Там обитают Неполноценные Духи, (“демоны“), изображённые разными “рожицами“ по краям Души.

(Чтобы не ударяться в крайности, многие названия таких “демонов“ мы связали с человеческими профессиями. Но можно подобрать и более точные названия. Например, Бес вызывает Бешенство, т.е. несбалансированную Радость (12б), а Люцифер – Ослепление, т.е. несбалансированную Уверенность (1а).)

Демоны управляют неосознанными людьми, хаотично порождающими новые неполноценные чувства. Туда попадают те, кто не создаёт достаточно быстрого круговорота чувственного движения. Хаотичные (фальшивые) чувства создают “несносное напряжение“, заставляя двигаться обратно к более Нежному центру. Это напряжение сравнимо с разрывающей силой в периферии торнадо, или грубыми пертурбациями на Солнечной поверхности.

Физические вихри довольно точно отражают свойства чувственного вихря. В центре воздушного торнадо господствует штиль и левитация, а в центре Солнца рождаются свет и материя.

2.5.6. Периодичность Чувств

Интересное свойство вихря Души в том, что в нём все чувства плавно переходят из одного в другое. Эта плавность наблюдается как по аксиальному (от центра к периферии), так и по радиальному (круговому) направлениям. Эти переходы отражают нашу “внутреннюю жизнь“. Их понимание способствует достижению Внутренней Гармонии.

Если двигаться от центра к периферии схемы Рисунка 2-20, то увидим плавность переходов от Нежного к Грубому, Настоящего к фальшивому. Если же двигаться по всему диаметру (от одного края до другого), то увидим тесную взаимосвязь противоположных чувств. Они состоят из похожих “одинарных вихрей“, крутящихся в противоположных направлениях. Их единения порождают новые “абсолюты“ – более высокие качества Души. Они также и друг друга “лечат“ – если какое-то чувство “огрубело“, то развитие противоположного чувства может первого “размягчить“.

А если двигаться по кругу, вокруг центра против часовой стрелки, то данная последовательность чувств отражает наши ощущения при любом движении, созидании, или просто жизни по природным ритмам. Поэтому вокруг центра проставлены названия календарных месяцев.

Периодичность от Центра к Краю

2.5.7. Описания Третичных Чувств

Здесь разберём разные состояния всех чувств из Рисунка 2-20. Этими чувствами живут все люди – и вся Вселенная! Это настоящий язык Вселенной, который понимают растения, животные, планеты, и сам Бог. Третичные чувства – суть струны Вселенской Арфы, которая играет всем понятные мелодии. Это как язык, только певучий. Всё, что выражено этими мелодиями, воплощается сразу и безоговорочно!

Американский психолог Роберт Плутчик отметил, что все третичные чувства присущи растительному и живому миру ("The Nature of Emotions", Robert Plutchik, American Scientist, 2001, volume 89, pp. 344 – 350). В этой работе он составил схему чувств, которая после доработки стала основой для нашего вихря Души. Но это было лишь начало. В других главах увидим, что эти чувства объясняют устройство многих аспектов Вселенной, из них состоят все Души, вся материя, весь Мировой Эфир, и все мысли – поэтому никто не может их "ослушаться". Человек, управляющий своими чувствами – словно Бог, сотворяющий желаемую реальность!

Каждое Чувство – это струна, каждый уровень Нежности – отдельная нота, а их последовательность – Симфония Души. В одних случаях нужно стремиться к максимальной Нежности, в других – к умеренной, а в третьих – и жёсткость проявлять.

И всегда воздерживаться от Неполноценных, “серых“ чувств, и от чрезмерной Грубости. Они – как фальш в симфонии, или “какофония чертей“. А именно последние нередко всех нас перебивают. Ниже увидим, что нередко Грубостью оказывается то, что принято считать за Нежность, а Нежностью – что считалось Грубостью!

Нежные состояния разных чувств единяются в новые состояния Души, как “Главные Вселенские Мелодии“. Здесь разберём лишь самые простые такие состояния – 12 единений противоположных чувств, порождающих 12 Моральных Качеств Гармоничной Души. Их можно соотнести с 12-тью Ангелами, планетами Солнечной системы, созвездиями знаков Зодиака, вихревыми структурами Вселенского Пространства, электронными слоями атомных орбиталь, и многими другими явлениями окружающего Мира.

Чтобы показать эти 12 единений, все чувства будем рассматривать попарно. Сначала первое (начиная с 1а), потом его противоположность (в противоположной стороне схемы, 1б), потом их единение. Затем второе (2а), его противоположность (2б), и их единение. И так далее.

1 (а) Уверенность, Оптимизм

1324:	Желание → Воплощение → Мышление → Наблюдение	Радость (12б)
1342:	Желание → Воплощение → Наблюдение → Мышление	Увлечённость (2а)

Уверенность есть то, что порождается Радостью (12б) и превращается в Увлечённость (2а). Обе последовательности Вторичных чувств означают: ”Я Уверен, поскольку мои Желания Воплощаются“. Дальше может последовать либо размышление (порождение новой мечты), либо Наблюдение (Внимание, Участие).

Настоящая Уверенность близка к Верности, Преданности, Целеустремлённости, Стойкости (3.7 б), Окрылённости, Решимости (3.6 б), Знанию, Умению, Пониманию.

Следующие рассказы показывают примеры разных уровней Уверенности – как бы вы их оценили по десятибальной шкале (см. Рисунок 2-17, как пример)?

Великий воитель решил однажды атаковать врага, который десятикратно превосходил числом солдат. Он знал, что победит, но солдаты его уверены не были. В дороге он остановился у храма и сказал: – Когда я выйду из храма, то брошу монету. Выпадет герб – мы победим, выпадет цифра – проиграем сражение. Воитель вошел в храм и стал безмолвно молиться. Затем, выйдя из храма, бросил монету. Выпал герб. Солдаты так неистово ринулись в бой, что легко одолели врага. – Ничего не изменить, когда действует рука судьбы, – сказал ему адъютант после сражения. – Верно, не изменить, – подтвердил Воитель, показывая ему поддельную монету с двумя гербами на обеих сторонах.

Иван Тургенев. Большое здание... Перед высоким порогом стоит девушка... Русская девушка. Морозом дышит непроглядная мгла; и вместе с ледящей струей выносятся из глубины здания медлительный, глухой голос. – О ты, что желаешь переступить этот порог, знаешь ли ты, что тебя ожидает? – Знаю, – отвечает девушка. – Холод, голод, ненависть, насмешка, презрение, обида, тюрьма, болезнь и самая смерть? – Знаю. – Отчуждение полное, одиночество? – Знаю. Я готова. Я перенесу все страдания, все удары. – Не только от врагов, но и от родных, от друзей? – Да... и от них. – Хорошо. Ты готова на жертву? – Да. – На безымянную жертву? Ты погибнешь – и никто... никто не будет даже знать, чью память почтить! – Мне не нужно ни благодарности, ни сожаления. Мне не нужно имени. – Готова ли ты на преступление? Девушка потупила голову... – И на преступление готова. Голос не тотчас возобновил свои вопросы. – Знаешь ли ты, – заговорил он наконец, – что ты можешь разувериться в том, чему веришь теперь, можешь понять, что обманулась и даром погубила свою молодую жизнь? – Знаю и это. И все-таки я хочу войти. – Войди! Девушка перешагнула порог – и тяжелая завеса упала за нею. – Дура! – проскрежетал кто-то сзади. – Святая! – принеслось откуда-то в ответ.

А эти рассказы про гораздо более грубые формы Уверенности – Слепоту, Заблуждение, Невежество. Где им место на десятибальной шкале?

Спрашивал караванщик у пустыни: – Почему ты так сурова и безжалостна к нам, людям? – Я?! – изумилась пустыня. И, задумчиво перебирая струящийся по барханам песок, сказала: – “Когда-то на моем месте была прекрасная плодородная долина с изумрудными травами, бирюзовыми реками и синеглазыми озерами. По берегам их росли густые темные леса. Всюду сновали звери. Летали бабочки, птицы... А потом вы, люди, снедаемые злобой и завистью к богатствам друг друга, затеяли здесь войны. Вытоптали луга. Вырубили, чтобы сделать осадные орудия для взятия крепостей, деревья,

отчего потом пересохла все озера и реки.“ Вздохнула печально знойным порывом песчаного ветра пустыня и, закончив свой рассказ, сухо спросила: – “Так я ли безжалостна к вам, людям – или вы, люди, сами к себе?”

Учитель попросил учеников перечислить семь чудес света. Те стали перечислять: – “Египетские пирамиды! Тадж-Махал! Китайская стена!”. Только один молчал. – “У тебя возникли сомнения?” – спросил учитель. – “Да, в мире так много чудес, что тяжело выбрать. Например, возможность людей думать, говорить, совершать поступки, видеть, слышать, помогать, и самое главное – любить”.

Самая грубая форма Уверенности – это самая грубая форма “бушующего Огня” – ослепление, безжалостное уничтожение.

1 (б) Спокойствие, Сомнение

3142:	Воплощение → Желание → Наблюдение → Мышление	Глубокомыслие (12а)
3124:	Воплощение → Желание → Мышление → Наблюдение	Озарение (2б)

Спокойствие есть то, что порождается Глубокомыслием (12а) и превращается в Озарение (2б). По сути это – ожидание Озарения, т.е. понимания своей истинной цели. Ожидание наступает из-за знания, что всё от меня зависящее сделано. Разговор с Богом состоялся. Но Спокойствие сопряжено с Сомнением – далеко не всякую истину я готов принять. Только ту, которая по-настоящему Озарит!

Настоящее Спокойствие есть продукт единения Уверенности и Сомнения. Оно соседствует с Невозмутимостью. Как оценить следующие состояния по 10-бальной шкале? (И где найти более удачные примеры??)

Задали недалекие люди мудрецу задачу. Подумал тот и решил её. Сравнили недалекие ответы и восторжествовали: – Ага! Вот видишь, не сходится! – Конечно, – спокойно сказал мудрец. – Ведь ваш ответ-то – неправильный!

Сказка про Ивана Дурака – что бы ни случилось, Иван всегда сохранял Спокойствие и Невозмутимость!

Если Сомнение несбалансированно Уверенностью, оно превращается в Пессимизм, Критику, Обвинение. Здесь налицо инверсия общественных понятий – часто считают “спасителями общества” тех, кто яростно критикует и обвиняет, а “чёрствыми злодеями” – кто сохраняет Спокойствие и Сомнение!

“Воистину благородно отдать жизнь за поставленную цель, но ещё благороднее усомниться – а верна ли сама цель?”

Самая грубая форма Спокойствия – это самая грубая форма Удовлетворения – слепой материализм, алчность, жадность, накопительство.

Сказка про Золотую Рыбку – жадная старуха

Единение Уверенности и Спокойствия

Эти две энергии находятся на противоположных сторонах вихря Души (Рисунок 2-20), поэтому друг друга балансируют. Уверенность основывается на Неотвратимости, Спокойствие – на Факте. Следующий рисунок показывает их “симбиоз”.

Отсутствие Уверенности превращает Спокойствие в Сомнение, Пессимизм, и Обвинение (скатывание по вертикальным стрелкам вниз). А отсутствие Спокойствия огрубляет Уверенность до Наивности и Слепоты.

Нижняя горизонтальная стрелка показывает, что Слепота легко превращается в Обвинение, а Обвинение – в Слепоту. Слепой не ведает причинно-следственной цепочки между своими действиями и результатом, поэтому обвиняет других. А обвиняющий автоматически становится слепцом, так как Обвинение истребляет его внутреннее Спокойствие.

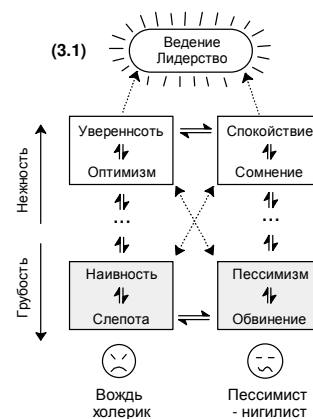

Поэтому холеричный вождь легко превращается в пессимиста-нигилиста и/или обвиняющего прокурора, а последние – обратно в холеричного вождя (два психотипа внизу схемы). Такие переходы свидетельствуют о преобладании грубых форм энергий. Внутри такого человека творится “сущий ад”.

Эту душевную болезнь можно лечить, следуя диагональным пунктирным стрелкам, связующим грубую форму одного чувства с нежной формой другого. (Нежность “растворяет” грубость.) Если человек находится в Пессимизме или обвиняет других, ему не хватает Уверенности в Себе. А если пребывает в Наивности и Слепоте, ему не хватает Спокойствия и Сомнения в своих предпосылках (т.е., критического взгляда на самого себя). В первом случае нужно поднимать самоуверенность, во втором – самокритичность.

Верхняя часть рисунка показывает, что единение Уверенности со Спокойствием (Сомнением) порождает какое-то Намерение (от слова “мерить”) или Действенность. Здесь “Действие” имеет более конкретный смысл, чем то, что подразумевалось под Воплощением (как вторичное чувство). Во-первых, оно созидательно, так как Уверенность сбалансированна Сомнением. В противном случае говорили бы про разрушение. Во-вторых, оно осмысленно до деталей. Такое Действие обладает “притягательной силой”, словно гравитация.

К слову, физическая гравитация как раз и появляется вследствие действия – вращательного движения. Чем быстрее вращение, тем сильнее притяжение или отталкивание – в зависимости, в какую сторону крутить. Если взвешивать вращающиеся тяжести, то их вес реально зависит от того, в какую сторону они вращаются.

Люди идут за теми, кто одновременно и Уверен, и Спокоен. Это качество Настоящего Лидера. Он Ведает путь. Ведёт за собой. Он Вождь. Всё это синонимы данного качества Души.

2 (а) Увлечённость

1342:	Желание → Воплощение → Наблюдение → Мышление	Уверенность (1а)
1423:	Желание → Наблюдение → Мышление → Воплощение	Осознанность (3а)

Увлечённость порождается Уверенностью (1а) и превращается в Осознанность (3а). Обе последовательности вторичных чувств гласят: ”Я Увлечён, поскольку мои

Желания Воплощаются – либо сразу (первая последовательность), либо после определённых наблюдений и размышлений (вторая последовательность)”.

Увлечённость порождается Желанием чего-то достичь, что-то понять, докопаться до истины. Она как бы сужает весь мир до узкого тоннеля, в конце которого видна цель. Похожий эффект испытывают раллисты и полицейские, преследуя убегающего нарушителя – они не замечают никого вокруг, кроме убегающей цели. Они гонятся увлечённо, гонка их увлекает.

Похожим образом может увлекать интересная книга, фильм, занятие, коллекционирование – такую увлечённость можно назвать “Ответственным Азартом“. Чувство Азарта очень полезно при решении “надоедливых проблем“ – завершении затянувшегося ремонта, приведении в порядок юридических документов, рабочего стола, и т.д.

Чтобы “разогреть“ чувство азарта, полезно прибегнуть к “спорю“ - “давай поспорим, что я это смогу сделать“

Настоящая Увлечённость баласнсируется Озарением (2б). Учёные увлекаются научными проблемами лишь постольку, поскольку добиваются Озарения – состояния, когда все взаимосвязи вдруг становятся явными. Будда достиг озарения, лишь когда полностью Увлёкся “достижением истины“.

Если же Озарение не наступает, Увлечённость “огрубляется“ до Ожидания (чуда). Ожидание может быть “глубинным“ (как у Эдуарда Асадова - “Я могу тебя очень ждать“) или “поверхностным“, сопряжённым с “убиванием времени“, поиском развлечений. У-влечения подменяются Раз-влечениями. “Ответственный Азарт“ превращается в “Безответственный“ – на этом наживается огромная индустрия азартных игр!

Следующий шаг деградации – Анализ, разбирательство цельного на части – выяснение отношений, суждение, измерение – в попытках сотворить “ожидаемое чудо“. Но результат всегда плачевен – достигнутое гораздо хуже, чем разрушенное.

Этим же страдает и пресловутый “научный анализ“ – это всего лишь огрублённая форма Ожидания чуда! Он сотворяет “новое“, разрушая “старое“, но первое всегда проигрывает второму! Поместили лекарственные травы в спирт, и добыли “активные вещества“ – имитацию тех же трав, только в “несбалансированном“ (“очищенном“) варианте. Срубили дерево, из которого сделали его же имитацию. Разобрали самолёт, и сделали молоток.

Следующий шаг деградации после Анализа – Заикленность, когда человеком овладевает какая-то мысль или идея. Тогда любая другая мысль сводится к первой. Мышление “теряет пространство“, сужается до узкого круга, т.е. “заикливается“.

“Потеря пространства“ буквально означает разрушение единства между Желанием и Воплощением (см. главу об Образовании Пространства и Времени). Остаётся несвязанная пара Желания и Воплощения. В один момент преобладает желание достичь цели, в другой – иллюзорное чувство, что цель достигнута. И так до бесконечности.

Самая крайняя форма Заикленности – когда мысль или идея полностью овладевает человеком. Тогда он может превратиться в безжалостного разрушителя, наподобии все-испепеляющего Огня. При этом он сам думает, что “спасает человечество“ (по 10-тибальной шкале – 1).

2 (б) Озарение, Удивление

3124: Воплощение → Желание → Мышление → Наблюдение Спокойствие (1б)

3241: Воплощение → Мышление → Наблюдение → Желание Искренность (3б)

Озарение порождается Спокойствием (1б) и превращается в Искренность (3б).

Обе последовательности вторичных чувств гласят: ”Я Озарён, поскольку вижу Воплощение своего желания, за которым следует либо новое Желание (первая последовательность), либо рождение новой Мысли (вторая последовательность)”.

Было спокойно, и вдруг Озарила Мысль, как Искра! Подобным образом Архимед воскликнул – Еврика! – когда придумал способ измерения объёма тела путём его погружения в воду.

Озарение связано с внезапным наступлением Понимания всеобщих взаимосвязей. Оно не приходит “просто так” – ему предшествуют упорные старания, размышления и увлечения, порождаемые энергией Увлечённости (3.2 а – противоположности Озарения).

Архимед не сразу нашёл решение своей проблеме, как и Будда не сразу “прозрел” – оба долго мучились!

Если Увлечение сужает действительность до узкого тоннеля (в конце которого видна цель), то Озарение пробивает скорлупу этого тоннеля, обнаруживая нежданные взаимосвязи.

Бывает, что “скорлупа пробивается случайно” – но тогда это связано с каким-то потрясением, душевной или физической болью, которые как бы “компенсируют недостаток Увлеченья”. Это похоже на ”шоко-терапию” – Шокирование вызывает Осознанность, которая порождает Озарение.

Ловил человек удочкой рыбу. Да так уж получилось – однажды поймал сам себя. “Ай!” – закричал он от боли. Кое-как вытащил глубоко засевший в тело крючок. Пришел в себя. Снова закинул удочку. И вдруг, представив себе, какую боль должна испытывать пойманная рыба, поспешно вытащил удочку из воды. Смотал леску. И никогда больше не ходил на рыбалку.

Энергия Озарения постоянно в нас, и лишь от нас зависит, когда она проявится. Если нам не помогает “случай” (как рыбаку, поймавшему самого себя), и если мы не достаточно Увлечены какими то делами, тогда Озарение проявляется в более грубых формах. Сначала оно превращается в Удивление – вместо того, чтобы понять суть происходящего, мы просто удивляемся: “надо же, а я и не думал..!”

Известный единоборец и исследователь Алексей Шевцов, воскресивший старинное русское искусство “Боя на Любки”, описывал свои попытки “озарить” американских спецназовцев путём демонстрации элементов бесконтактного боя. Он говорил примерно так. “Когда мне самому показали, что с моим телом может случиться что угодно помимо моей воли, то это меня глубоко потрясло и озарило – я вдруг понял, что физика работает совсем по-другому, чем учат в школе. Я думал, что и другие это поймут, если я им покажу, что показали мне. Но я ошибся. Они просто удивлялись, признавали моё превосходство, и теряли интерес.”

А потом оно может превратиться в Потерянность и Панику. Легче всего Теряются те, кто “уже всё повидали и их ничем не удивить”. Такие меньше других готовы к неожиданностям, поэтому окружают себя всякими “нормами поведения” и даже мышления! Если вдруг эти “нормы” не срабатывают, то начинается Паника – и “бывалые” берутся силовых репрессий. (Так появился уголовный кодекс...)

Единение Увлечённости и Озарения

Если чем то Увлекаешься, то рано или поздно наступает Озарение, т.е., понимание “что к чему“. А Озарение автоматически вызывает Увлечение, так как открывает целостную картину, “прямой путь к Истине“ (Все стремятся к Истине, только редко кто знает путь. Озарение этот путь и открывает.) Поэтому эти два чувства всегда вместе.

Отсутствие Увлечённости огрубляет Озарение до Удивления, которое в пределе может превратиться в Потерянность и Панику. А отсутствие Озарения огрубляет Увлечение до Ожидания (чуда), которое в пределе превращается в Анализ и Зацикленность.

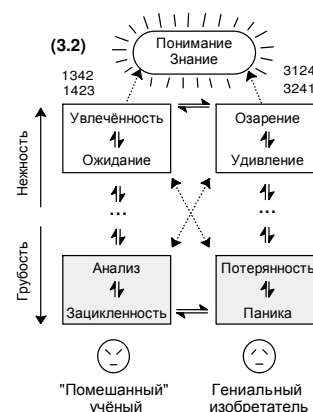

Нижняя горизонтальная стрелка показывает, что Защиленность легко превращается в Панику, а Паника – в Защиленность. А вместе взятые обе горизонтальные стрелки (верхняя и нижняя) отражают взаимное превращение двух человеческих психотипов – “помешанного учёного“ и “гениального изобретателя“. Первый колеблется между Увлечённостью и Защиленностью, а второй – между Озарением и Паникой. Излечить такие колебания можно при помощи диагональных стрелок. Потерянность и Паника лечатся Увлечённостью, а Анализ и Защиленность – Озарением и Удивлением, т.е. способностью видеть Чудеса.

Чтобы легче понять эти переходы, предлагаем решить такую задачку – найдите закономерность в следующих равенствах:

$$\begin{array}{cccc} 0123 = 1 & 3456 = 1 & 0000 = 4 & 3333 = 0 \\ 1234 = 0 & 6789 = 4 & 1111 = 0 & 8888 = 8 \end{array}$$

Эту задачку легче всех решают малолетние дети. А взрослые обычно “тормозят“, так как им мешает Защиленность мышления. Если для решения отведено время и наказание за “нерешение“, то Защиленность легко превращается в Панику, сковывая мышление ещё больше! Если не верите – проверьте на друзьях. Скажите им, что если не найдут решения в течении 10 минут, то будут считаться тугодумами! Избавиться от Паники можно путём возобновления Увлечения, а от Защиленности – Озарением. В данном случае это случится, если сделаем подсказку – с левой стороны не цифры, а абстрактные кривые!

Всё это указывает на то, что энергии Увлечённости и Озарения образуют некий единый организм, новый “супер-Дух“, который можно назвать Пониманием. Понимание – осознание того, что до селе было непонятным. Оно связано со Знанием (противоположностью Невежества), Умением, Способностью, Талантом.

3 (а) Осознанность, Страсть к Жизни

1423: Желание → Наблюдение → Мышление → Воплощение	Увлечённость (2а)
1432: Желание → Наблюдение → Воплощение → Мышление	Любознательность (4а)

Осознанность порождается Увлечённостью (2а) и превращается в Любознательность (4а). Обе последовательности вторичных чувств гласят: ”Я Осознан, поскольку Желая Жить и Наблюдаю – внимаю и участвую“. В этом единственная первопричина, т.к. обе последовательности начинаются одинаково.

Осознанность тесно связана с миропониманием общей взаимосвязи, что всё имеет причину и цель, что мы состоим не из абстрактных клеток и атомов, а из прекрасных Чувств и Звёзд, что каждый человек несёт ответственность за всю Вселенную. Это понимание порождает Страсть к Жизни – безудержное стремление к совершенству и безупречности. Чувство Страсти – как будто “усилитель“ остальных чувств, заставляющий прочувствовать каждый момент, вливать в него всю Душу.

Омар Хайям побуждал жить с настоящей страстью такими словами: “От безбожья до Бога – мгновенье одно! От нуля до итога – мгновенье одно. Береги драгоценное это мгновенье: Жизнь ни мало, ни много – мгновенье одно!”

Осознанный человек порождает Полноценные чувства, т.к. сознаёт их первостепеннейшую важность. Его чувства “чище и глубже“, а жизнь – красочней и ярче.

Однако не следует путать Страсть к Жизни с “необузданной страстью“ – слепой Уверенностью (3.1 а), безответственной Увлечённостью (3.2 а), несбалансированным Весельем (3.12 б), и т.д. Все такие “страсти“ разрушительны.

Лао Цзы: “Самое большое несчастье – это необузданная страсть“. Эдуард Асадов выразил это стихами “Свободная Любовь“, “Прямой Разговор“.

Как Осознанные, так и Не-осознанные люди стремятся к ярким впечатлениям. Но первые полагаются на чистоту глубинных чувств, а вторые – на смесь (т.е., грязь) поверхностных. Отличить первые от вторых порой не просто. С этим справляется только энергия Искренности (3.3 б). Лишь Искренний может быть Осознанным, и лишь Осознанный может быть Искренним!

В отсутствии Искренности, Осознанность заменяется Привыканием и Обыденностью.

Что такое Привыкание и как с ним бороться – замечательные стихи Эдуарда Асадова “Не Привыкайте Никогда к Любви“, “Дорожите Счастьем“

Обыденность соседствует с Оккультизмом и Догматизмом – повторением каких-то ритуалов и “истин“. Общество думает, что “повторение – мать учения“. Но повторение приучивает лишь к шаблонному мышлению – вместо Самостоятельного, Искренного, Созидательного. Учиться нужно лишь одному – сохранять Осознанность и Искренность, когда кто-то принуждает учиться чему-либо другому!

Последняя стадия огрубления – Непричастность, Лень, Сон, и Смерть. Сон выступает как бы промежуточным миром между Жизнью и Смертью – в этом плане неосознанные люди пребывают как бы во Сне.

Однако следует заметить нелогичность в этом месте: несбалансированная Осознанность должна превратиться в бушующую страсть, а не в банальную привычку или спячку! Скорей всего необузданную страсть нам специально подменили спячкой – вспомним рассказ Анастасии про то, как в период Оккультизма всех повергли в сон

3 (б) Искренность

3241: Воплощение → Мышление → Наблюдение → Желание (Озарение (2б))

3214: Воплощение → Мышление → Желание → Наблюдение (Ответственность (4б))

Искренность есть то, что порождается Озарением (2б) и превращается в Ответственность (4б). Если Озарение приносит понимание, то Искренность преобразует его в какой-то Образ, а Ответственность берётся этот образ воплотить. Искренность – это чистота помыслов.

Обе последовательности вторичных чувств означают: ”Я Искренен, поскольку Удовлетворён (желания воплощены) и Осмыслен (породивший новую мысль или мечту).” Далее идут второстепенные вариации.

Искренность легко спутать с Уверенностью (3.1 а). Но Уверенный чаще всего знает ответы на большинство вопросов, а Искренний отвечает “не знаю“. Уверенный исходит из Веры, а Искренний – из Сердца. Уверенный может быть и не Искренним, а Искренний – не Уверенным.

У Сократа был молодой друг по имени Евфидем. Ему не терпелось стать взрослым и говорить громкие речи в народном собрании. Сократу захотелось его образумить. Он спросил его:

– Скажи, Евфидем, знаешь ли ты, что такое справедливость?

– Конечно, знаю, не хуже всякого другого.

– А я вот человек, к политике непривычный, и мне почему-то трудно в этом разобраться. Скажи, лгать, обманывать, воровать, хватать людей и продавать в рабство – это справедливо?

– Конечно, несправедливо!

– Ну, а если полководец, отразив нападение неприятелей, захватит пленных и продаст их в рабство, это тоже будет несправедливо?

– Нет, пожалуй что, справедливо.

– А если он будет грабить и разорять их землю?

– Также справедливо.

– А если будет обманывать их военными хитростями?

– Также справедливо. Да, пожалуй, я сказал тебе неточно: и ложь, и обман, и воровство – это по отношению к врагам справедливо, а по отношению к друзьям несправедливо.

– Прекрасно! Теперь и я, кажется, начинаю понимать. Но скажи мне вот что, Евфидем, если полководец увидит, что воины его приуныли, и солжет им, будто к ним подходят союзники, и этим ободрит их, такая ложь будет несправедливой?

– Нет, пожалуй что, справедливой.

– А если сыну нужно лекарство, но он не хочет принимать его, а отец обманом подложит его в пищу, и сын выздоровеет, такой обман будет несправедливым?

– Нет, тоже справедливым.

– А если кто, видя друга в отчаянии и боясь, как бы он не наложил на себя руки, украдет или отнимет у него меч и кинжал, что сказать о таком воровстве?

– И это справедливо. Да, Сократ, получается, что я опять сказал тебе неточно. Надо было сказать: и ложь, и обман, и воровство – это по отношению к врагам справедливо, а по отношению к друзьям справедливо, когда делается им на благо, и несправедливо, когда делается им во зло.

– Очень хорошо, Евфидем. Теперь я вижу, что, прежде чем распознавать справедливость, мне надобно научиться распознавать благо и зло. Но уж это ты, конечно, знаешь?

– Думаю, что знаю, Сократ, хотя почему-то уже не так в этом уверен.

– Так что же это такое?

– Ну вот, например, здоровье – это благо, а болезнь – это зло; пища или питье, которые ведут к здоровью, – это благо, а которые ведут к болезни, – зло.

– Очень хорошо, про пищу и питье я понял, но тогда, может быть, вернее и о здоровье сказать таким же образом: когда оно ведет ко благу, то оно – благо, а когда ко злу, то оно – зло?

– Что ты, Сократ, да когда же здоровье может быть ко злу?

– А вот, например, началась нечестивая война и, конечно, кончилась поражением; здоровые пошли на войну и погибли, а больные остались дома и уцелели. Чем же было здесь здоровье – благом или злом?

– Да, вижу я, Сократ, что пример мой неудачный. Но, наверное, уж можно сказать, что ум – это благо!

– А всегда ли? Вот персидский царь часто требует из греческих городов к своему двору умных и умелых ремесленников, держит их при себе и не пускает на родину. На благо ли им их ум?

– Тогда – красота, сила, богатство, слава!

– Но ведь на красивых чаще нападают работоторговцы, потому что красивые рабы дороже ценятся. Сильные неедко берутся за дело, превышающее их силу, и попадают в беду. Богатые изнеживаются, становятся жертвами интриг и погибают; слава всегда вызывает зависть, и от этого тоже бывает много зла.

– Ну, коли так, – уныло сказал Евфидем, – то я даже не знаю, о чем мне молиться богам.
 – Не печалься! Просто это значит, что ты еще не знаешь, о чем ты хочешь говорить народу. Но уж сам-то народ ты знаешь?
 – Думаю, что знаю, Сократ.
 – Из кого же состоит народ?
 – Из бедных и богатых.
 – А кого ты называешь бедными и богатыми?
 – Бедные – это те, которым не хватает на жизнь, а богатые – те, у которых всего в достатке и сверх достатка.
 – А не бывает ли так, что бедняк своими малыми средствами умеет отлично обходиться, а богачу любых богатств мало?
 – Право, бывает! Даже тираны такие бывают, которым мало всей их казны и нужны незаконные поборы.
 – Так что же? Не причислить ли нам этих тиранов к беднякам, а хозяйственных бедняков – к богачам?
 – Нет уж, лучше не надо, Сократ. Вижу, что и здесь я, оказывается, ничего не знаю.
 – Не отчаивайся! О народе ты еще подумаешь, но ужо себе и своих будущих товарищах ораторах ты, конечно, думал, и не раз. Так скажи мне вот что: бывают ведь и такие нехорошие ораторы, которые обманывают народ ему во вред. Некоторые делают это ненамеренно, а некоторые даже намеренно. Какие же все-таки лучше, а какие хуже?
 – Думаю, Сократ, что намеренные обманщики гораздо хуже и несправедливее ненамеренных.
 – А скажи, если один человек нарочно читает и пишет с ошибками, а другой ненарочно, то какой из них грамотней?
 – Наверное, тот, который нарочно: ведь если он захочет, он сможет писать и без ошибок.
 – А не получается ли из этого, что и намеренный обманщик лучше и справедливее ненамеренного: ведь если он захочет, он сможет говорить с народом и без обмана!
 – Не надо, Сократ, не говори мне такого, я и без тебя теперь вижу, что ничего-то я не знаю и лучше бы мне сидеть и молчать!
 И Евфидем ушел домой, не помня себя от горя.

Но в мире Полноценных, Глубинных чувств, Искренность и Уверенность неразделимы – вспомните рассказ Тургенева про русскую девушку у порога большого дома (в разделе об Уверенности 1а.)

У Искренного светятся глаза, а Душа согревает. У Неискренного глаза холодные, а Душа отталкивает.

Вышла неискренность на прогулку. У одного спросит, как здоровье? У другого – как дела? Третьему посочувствует. Со стороны посмотреть – сама любовь вышла на улицу. А как подойдешь поближе, всмотришься и прислушаешься, то таким холодом вдруг повеет от всего этого, что так и захочется поскорее согреться, несмотря на то, стоит жаркий летний день!

Мы становимся неискренними, когда следуем каким-то догмам – правилам поведения или мышления – боимся показаться “не как все“. А Искренность связана с Уникальностью, Неповторимостью, Честностью, Мужеством.

Один король созвал всех неженатых юношей своего королевства, чтобы найти пару для своей дочери. Король обратился к ним с речью: – “Я дам по одному семечку каждому из вас. Это семена разных растений. Через шесть месяцев вы должны будете привезти во дворец горшок со своим растением. Чье растение окажется самым красивым, тому я отдам руку своей дочери.“ Через шесть месяцев все опять собрались, и каждый принёс горшок с прекрасными цветами. Только у одного горшок был пустой – у него ничего не взошло, и он стоял, боясь поднять глаза. Король подошёл к нему и сказал: – “Это новый наследник трона, и он станет мужем моей дочери. Я дал вам по одному неплодоносному семени, и каждый из вас постарался меня обмануть, посадив другие растения. Но этот юноша имел мужество предстать и продемонстрировать свой пустой горшок: честно, искренне и мужественно. Именно такими качествами и должен обладать король, и только такой человек достоин быть мужем моей дочери. “

Если Искренность не поддерживается Осознанностью – пониманием общих взаимосвязей и своего места в них – то превращается в Своеобразие и Странность.

Так, американские Хиппи шестидесятых годов искренне желали покончить с государственной системой принуждения, но не осознавали ни её размаха, ни собственных возможностей – поэтому выглядели “Своеобразно“. По тем же причинам появились и многие другие “Странные течения“ (металлисты, бритоголовые, и т.д.). Неосознанность = Хаотичность – управляется Грубостью, поэтому многие такие течения не совсем уж “невинные“.

Последняя стадия Странности – Шокирование. Один из способов победить противника – повести себя так странно и неожиданно, чтобы повергнуть его в Шок. В лихие девяностые таких “победителей“ называли “отморозками“, метко подчёркивая их полную Не-Осознанность.

Единение Осознанности и Искренности

Искренность есть ясность понимания внутреннего мира, а осознанность – внешнего (и своего места в нём). Присутствие ясности в одном привносит ясность в другом. И наоборот – отсутствие ясности в одном порождает туманность в другом.

Недостаток Осознанности превращает Искренность в Странность и Шокирование. Недостаток Искренности превращает Осознанность в Привыкание, Обыденность, Догматичность, Сонливость, Безразличие, Скуку.

Странность связано с Обыденностью, а Шокирование – с Безразличием. Нам Странно то, что Не-Обыденно, и Обыденно то, что Не-Странно. Также, нас Шокируют те, кому мы Безразличны, и мы Безразличны к тем, кто нас Шокирует.

Шокирование лечится Осознанностью, а Безразличие – Искренностью. Осознанность – суть целостное миропонимание, исключаящее шокирование. Мы не можем шокировать тех, с кем тесно взаимосвязаны. А Искренность – суть глубинное понимание тех же взаимосвязей “с другой стороны“. Мы не можем быть безразличны к тем, с кем связаны душой и сердцем.

Проверенный практический способ лечения от Безразличия – “Осознанное Шокирование“. Например, облиться холодной водой, прыгнуть с самолёта с парашутом, или специально попасть в “отрезвляющую“ ситуацию. По сути это – первая стадия лечения любой Души, потому что без Искренности никакие методы не помогают (см. Само-Лечение и Само-Наблюдение)

Единение Искренности с Осознанностью порождает “Сейчастие“ – отсюда слово “Счастье“ – ощущение “Здесь и Сейчас“, глубинное и яркое переживание каждого мгновения, влияние в него всей Души.

Ниже будет показано, что наша Душа может испытывать всё новые Полноценные чувства каждую секунду. В следующую секунду – уже другое, не менее прекрасное чувство. Чтобы словить красоту каждого такого мгновения, нужно находиться в определённом состоянии. Вот оно и называется Сейчастием.

В этом состоянии душа, ум и тело полностью едины. Говорим то, что думаем. Делаем то, что говорим. Думаем то, что делаем. “Сейчастие“ тесно взаимосвязанно с чувствами Благодарности и Благодородности

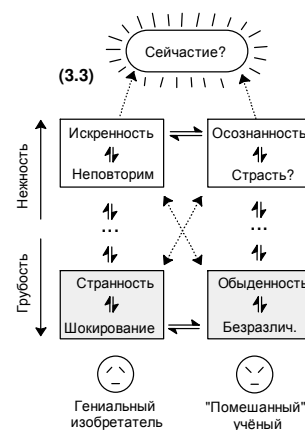

4 (а) Любознательность

1432:	Желание → Наблюдение → Удовлетворение → Мышление	Осознанность (3а)
4123:	Наблюдение → Желание → Мышление → Удовлетворение	Осмотрительность (5а)

Любознательность порождается Осознанностью (3а) и превращается в Осмотрительность (5а). Обе последовательности гласят: ”Я Любознателен, поскольку Желаю и Наблюдаю (первая последовательность), либо Наблюдаю и Желаю (вторая последовательность)”.

Настоящая Любознательность проявляется, как живой интерес ко всему новому, стремление научиться тому, чего не умеешь, испытать то, что неиспытанно. Любознательный человек не будет "непричастным зрителем" – он сразу становится "действующим лицом". Он – как пронырливый мальчуган, жадно собирающий информацию про окружающий мир.

Любознательность не есть Любопытность! Первое – соби́рание информации путём наблюдения и участия, второе – путём разрушения. Любознательность – стремление познать себя путём наблюдения за внешним. А Любопытность – стремление познать других, т.е. сование носа в чужие дела...

Любознательный имеет Чувство Ответственности (3.4 б), Любопытный – лишь чувство Страхa (несбалансированной Ответственности).

Любопытный человек чем-то недоволен, отчего нередко становится агрессивным. Именно это чувство заставило Адама с Иевой сломать ветку яблони, а современных физиков – разбирать элементарные частицы. От безудержного разрушения их останавливает лишь чувство Страхa.

4 (б) Ответственность, Долг

3214:	Воплощение → Мышление → Желание → Наблюдение	Искренность (3б)
2341:	Мышление → Воплощение → Наблюдение → Желание	Открытость (5б)

Ответственность порождается Искренностью (3б) и превращается в Открытость – Восприятие Новой Истины (5б). Ответственность связана с Гарантией, Честью, Честностью, Справедливостью, Долгом.

Последовательности вторичных чувств гласят: "Я Ответственен, поскольку Воплощаю и Мыслю" (первая последовательность), и "Мыслю и Воплощаю" (вторая).

Иными словами – все мысли про воплощение = держание слова, готовность достойно завершить любые начатые дела.

Это подразумевает (1) никогда не падать духом, (2) находить выход из любых ситуаций, (3) не предавать своих мыслей (мечты).

А это возможно, лишь используя лучшие стороны всех остальных энергий – Глубокомыслия (3.12 а), Искренности (3.3 б), Осмотрительности (3.5 а), Изобретательности (3.6 а), Гибкости (7а), Устремлённости (7б), и др.

Настоящая Ответственность приходит с осознанием закона Отражения и Неизбежности (вторая пара Первичных чувств). Кто осознал, что любые действия (и даже бездействия) неизбежно приведут к последствиям, тот будет страстно пользоваться все чувственные ресурсы в их наиболее точных выражениях!

Но чтобы познать закон Неизбежности – нужно действовать, брать на себя Ответственность. Здесь-то и начинаются проблемы. С малых лет детям запрещают "испытывать мир" – "они ещё маленькие, это опасно!" Когда повзрослеют – запрещения исходят из школы, государства. В итоге люди думают, что Ответственность лежит на государстве, а Неизбежность исходит из "карательных органов". Тогда приобретают

смысл и бесконечная череда всяких фальшивых понятий – “Права, Обязанности, Долги, Должности...”

Настоящая Ответственность превращается в “Пассивную Ответственность“. Её первый уровень – Охрана. Вместо того, чтобы самому улучшать жизнь, человек берётся её “Охранять, Сберегать“. У него ведь нет навыков созидать новое, не разрушая старого

Пожалуй наилучшим образом это состояние характеризуется изречением Гипократа: “Не Навреди!“ Если бы все строго следовали этому совету, то наступило бы бездействие

А самый низкий уровень – Страх (перед неизвестностью, последствиями). Это широко распространённая болезнь, так как даже и само слово Ответственность происходит от “отвечать“ (по всей строгости, перед судом). Люди нередко друг друга “стращают“ – “побойся Бога!“ – но бывают выражения и похлеще.

Тургенев. Я читал байроновского Манфреда... Когда я дошел до того места, где дух женщины, погубленной Манфредом, произносит над ним свое таинственное заклинание, я ощутил некоторый трепет. Помните: «Да будут без сна твои ночи, да вечно ощущает твоя злая душа мое незримое неотвязное присутствие, да станет она своим собственным адом». Но тут мне вспомнилось иное... Однажды, в России, я был свидетелем ожесточенной распри между двумя крестьянами, отцом и сыном. Сын кончил тем, что нанес отцу нестерпимое оскорбление. – Прокляни его, Васильич, прокляни окаянного! – закричала жена старика. – Изволь, Петровна, – отвечал старик глухим голосом и широко перекрестился: – Пускай же и он дожидется сына, который на глазах своей матери плюнет отцу в его седую бороду! Это проклятие показалось мне ужаснее манфредовского. Сын раскрыл было рот, да пошатнулся на ногах, позеленел в лице – и вышел вон.

С одной стороны, Страх (стращение) вроде и полезен – может остановить безумного злодея. Но с другой – порочен. Ведь именно из-за Страх взрослые запрещают детям исследовать мир, брать на себя Ответственность, т.е. – стать по-Настоящему Ответственными!

Единение Любознательности и Ответственности

Любознательность есть способность раскрывать что-то новое, а Ответственность – принять всё новое с лаской и нежностью. (Неполноценная Любознательность стремится всё разобрать, а Ответственность – сохранить.)

Нехватка одного вызывает ущерб в другом. Безответственная Любознательность есть разрушительное Любопытство. Человек, лишённый Ответственности, готов разрушить всё вокруг. (Про такого говорят “дурак с инициативой“.) А человек, лишённый Любознательности, не видит себя со стороны, поэтому ведёт себя неадекватно.

Нижняя горизонтальная стрелка показывает, что Агрессивность родственна Страху. Поэтому “маниакальный трудоголик“ легко превращается в “шизофреника“, и наоборот. Диагональные стрелки показывают, что Страх лечится Любознательностью, а Агрессивность – Ответственностью. Поэтому шизофреников лечат, их чем-то заинтересовывая, а маниакальных трудоголиков – взывая к Совести, чувству Долга.

Единение Любознательности и Ответственности можно связать с Остроумием, аналитическими способностями, умением решать любые задачи – Решимостью, Решительностью, развитием Астрального Тела – т.е., способностью принять “всё как

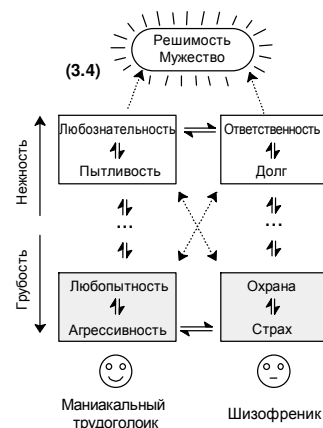

есть“ и из этого сделать то, что нужно. Это также увязывается с Мужественностью – готовностью использовать полученные знания во благо всей Вселенной, и Отцовством – готовностью стать Отцом, брать на себя ответственность, заботиться о близких. Настоящий Мужик пронырлив, как мальчуган, и непоколебим в Ответственности, как скала. Это очень широкое понятие, так как Ответственность подразумевает способность мобилизовать все ресурсы для доведения любого дела до конца!

Однако эти качества нужны и женщине. Помните сказку про Василису Прекрасную – Остроумия и Решительности у неё многим мужикам можно поучиться!

Долгое время единение этих чувств у меня было записанно, как “Ментальный Рост“. Я его стёр, так как название какое-то неказистое. Но потом вернул – хоть неказистое, но точное! Соответственно противоположное единение – Заботливость (3.10) – можно называть также “Духовным Ростом“

Также напрашивается ещё одно определение – Само-Обучение и Само-Совершенствование. Без Любознательности невозможно Совершенствование, т.к. Ответственность концентрируется лишь на внутреннем мире. А без Ответственности это тоже невозможно, т.к. небалансированная Любознательность разрушительна. Однако здесь нехватает ещё пары чувств – Чуткости и Терпения (3.10), поэтому данное качество передвинуто в ранг Моральных Качеств более высокого уровня

5 (а) Осмотрительность, Осторожность

4123: Наблюдение → Желание → Мышление → Воплощение (Любознательность, 4а)

4132: Наблюдение → Желание → Воплощение → Мышление (Изобретательность, 6а)

Осмотрительность порождается Любознательностью (4а) и превращается в Изобретательность (6а) – т.е., она и собирает информацию, и находит выход из любой ситуации.

Я Осмотрителен (Осторожен), поскольку Наблюдаю. Это порождает Желание, которое сразу (или почти сразу) воплощается. Т.е., суть в точном формировании Желания – чтобы оно эффективно воплощалось. Для этого нужно Наблюдать.

Осмотрительность есть то, что позволяет избегать “тактических“ ошибок. Она определяет наиболее правильный путь, подбирает круг общения, отделяет “вредное от невредного“. Это как фильтр, ограждающий Душу от любых травм. Он не впустил Грубости, если остальные энергии не готовы. И он самообучается, т.е. накапливает опыт, учитывает упоки прошлого. Это выражается, как Предусмотрительность.

Две лягушки, когда пересохло их болото, пустились искать нового места. Пришли к колодцу, и одна предложила туда прыгнуть. Но другая сказала: – А если и здесь вода пересохнет, как нам оттуда выбраться?

Но Настоящая Осмотрительность гораздо более впечатляющая! Её можно сравнить с “таллантливым шпионом“. Склонность к “шпионству“ приходит со стороны Любознательности, а “таллантливость“ – со стороны Изобретательности.

Нужна поучительная история

Осмотрительность балансируется Открытостью. В отсутствии баланса, она скатывается до Подозрительности, Раздражённости, Злости, Гнева. Подозрительностью грешат “силовики“, Раздражённостью – бюрократы низшего звена, Злостью – близорукие начальники. Иногда считают, что “кто злей, тот сильнее“. Но в реальности всё наоборот. Сильный тот, кто недопускает в себе Злости.

Это случилось во время Омара, великого исламского халифа. Он боролся со своим врагом в течение 30 лет. Враг был очень силен, и битва продолжалась всю жизнь. Однажды Омару предстал благоприятный случай: враг упал на спину, и он мог его пронзить копьем. Но в этот момент враг плюнул ему в лицо. Омар убрал копье и сказал: “Завтра мы начнём всё сначала“. Враг был в замешательстве: “В чём дело? Будь я на твоём месте, я бы прикончил тебя!“ Омар сказал: “Твой плевок разозлил меня, а злость – плохой советчик. Я дал обет драться без гнева. Завтра начнём всё сначала.“ Но битва так и не началась, так как враг стал другом. Он сказал: “Теперь научи меня. Будь моим мастером и позволь мне быть твоим учеником. Я тоже хочу драться без гнева.“

Иногда Осмотрительность (Осторожность) путают с Трусостью или Страхом. Но первое родственно Любознательности и Изобретательности (как видели наверху), а второе – отсутствию таковых. Страх есть “Нелюбознательная Ответственность“ (3.4), а Трусость – “Негибкая Устремлённость“ (3.7) (**последнее сомнительно!**)

5 (б) Открытость, Доверие, Восприимчивость

2341 Мышление → Воплощение → Наблюдение → Желание (Ответственность, 4б)

2314 Мышление → Воплощение → Желание → Наблюдение (Окрылённость, 6б)

Открытость порождается Ответственностью (4б) и превращается в Окрылённость (6б). Если Ответственность гарантирует “изменение мира“, то Открытость воспринимает эту гарантию, как “случившееся“. Поэтому она связана с Доверием и Пробуждением - “я верю в новое и пробуждаюсь из старого“

Вторичные последовательности гласят: “Я Открыт (Доверяю), поскольку Мышление приводит к Воплощению желаемого“. Здесь суть в точности Мышления. Без него не было бы Воплощения. А точность приходит сразу с трёх сторон: Ответственности (первая последовательность), Окрылённости (вторая), Осмотрительности (противоположность Открытости).

Настоящая Открытость – когда не запирают дверей, не ставят замков, и не имеют секретов. Всё на виду. Такой человек не скован никакими “комплексами или боязнями“. Он Свободен. Более того, чтобы избежать заблуждений, он может даже напоказ выставлять свои недостатки.

Суть буддизма принес в Китай Бодхидхарма в 520г. н.э. Об этом сохранилось предание. Бодхидхарму ожидали. Император Китая Ву выехал навстречу приветствовать его. Когда Бодхидхарма приблизился, все увидели, что он шагает в одном ботинке, другой был на его голове. Император был шокирован, но виду не подавали. Когда все разошлись, император спросил: - Скажите, почему Вы строите из себя шута? Бодхидхарма рассмеялся и сказал: - Потому, что я не могу не смеяться над собой. Я не уделяю большого внимания голове. Ноги и голова для меня одинаковы, высшее и низшее исчезло для меня. Кроме того, я хотел бы сказать, что меня не волнует то, что думают обо мне люди. И я желаю, чтобы в первый же момент моего прибытия Вы знали, с каким человеком имеете дело.

Но такой человек не беззащитен! Всю Душевную энергию он вливает во Внимательное Наблюдение (Осмотрительность) и Точное Мышление (безошибочность выводов). От его зорького взгляда не укроится никакая тайна, а от острого ума – никакая хитрость. Он безошибочно разбирается в людях, и легко находит Настоящих Друзей.

Если Открытость (Доверие) не сбалансированна Осмотрительностью (Осторожностью), то первое превращается в Доверчивость, а второе – в Подозрительность. Этот уровень присущ тем, кто пользуется правилом “Доверяй, но проверяй“. Проверяющий теряет те субтильные детали, которые раскрываются лишь при полном Доверии. При этом он сам становится Доверчивым (лёгкой добычей)

обманщиков), так как проверяет лишь некоторых, а на остальных не остаётся ни времени, ни сил. Вот те его и “делают“...

Самый Грубый уровень Открытости – Кошмар. Он наступает, когда предаёт самый близкий друг. Предательство – один из самых низких поступков.

Как писал Эдуард Асадов, Любовь может стерпеть всё, кроме Унижения и Предательства.

Но близкие друзья никогда не предают “просто так“. Бессменная прелюдия предательства – неразборчивость в друзьях, отсутствие Осмотрительности. Особенно, если когда-то рассудок был охвачен Гневом или другой похожей напастью.

В средневековье этим пользовались Ниндзи. Специально подстраивали ситуации, чтоб человек в плохом рассудке с ними подружился, а когда входило близкое доверие, предавали, мстили за былое, или как-то пользовали.

Единение Осмотрительности и Открытости

Если бы Осмотрительность не вызывала Открытости, то наступила бы Скука. А если бы Открытость не вызывала Осмотрительности, то «первый встречный наплевал бы в душу». Осмотрительность тяготеет к недоверию, а Открытость – наоборот.

Осмотрительность без Открытости превращается в чрезмерную Осторожность, переходящую в Подозрительность, Раздражение и Злость. А неосмотрительная Открытость превращается в чрезмерную Доверчивость, переходящую в Кошмар.

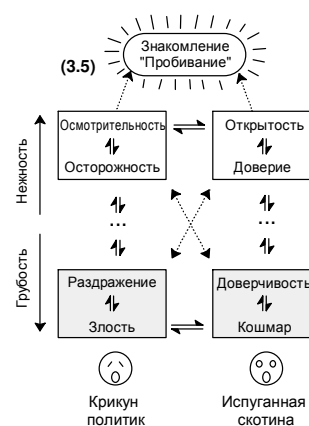

Это отражает колебания между двумя психотипами – “крикуном-политиком“ и “испуганной скотиной“. Первый мечется между Осмотрительностью и Злостью, второй – между Открытостью и Кошмаром. (Домашняя скотина доверяется человеку, но в день забоя, осознав всю подлость человека, предаётся Кошмару.)

Ночные кошмары сродни “Кошмарам Наяву“. Они появляются из-за “предательства мыслей“ – в осознанном состоянии принял мысль вроде “невинную“, а во сне она приводит к кошмарам! Это лечится той же Осмотрительностью – перед тем, как впустить новую мысль или образ в глубину Души, поинтересуйся, что за ней стоит!

Эта взаимосвязь широко используется политической системой – пользуясь чрезмерной доверчивостью большинства людей, создаются излишне осторожные (педантичные) правила, держащие тех же людей в постоянном раздражении, злости и кошмаре.

Раздражение и Злость лечится Открытостью – положишься на Бога и доверься другим людям. А Кошмар лечится Осмотрительностью – будь осторожной.

Единение Осмотрительности с Открытостью ведёт к “Знакомлению“ – способностью знакомиться с новыми людьми, и Посредничеству – способностью ускорять процессы, выступая в качестве “катализатора“. Такой человек может быть “заводилой“ – умеет “заводить“ других. В старину их называли Скоморохами, Королевскими Шутами, или – “советниками по особо-важным делам“. Нынче их называют “пробивными“, “толкателями“, “снабженцами“ (термин советских времён), маркетинговыми агентами –

способными завести много полезных контактов, с которыми потом будут работать “специалисты по продажам”.

6 (а) Изобретательность, Находчивость

4132:	Наблюдение → Желание → Воплощение → Мышление	(Осмотрительность, 5а)
4213:	Наблюдение → Мышление → Желание → Воплощение	(Гибкость, 7а)

Изобретательность порождается Осмотрительностью (5а) и превращается в Гибкость (7а).

Я Изобретателен (Находчив), поскольку Наблюдаю. Это наблюдение настолько эффективно, что либо порождает Желание, которое сразу Воплощается (первая последовательность), либо порождает Мысль (идею), после которой следует то же самое (вторая). Суть в Наблюдении и Осмыслении – именно они предшествуют Желанию, которое сразу Воплощается.

Изобретательный человек никогда не падает в уныние, так как способен найти выход из любой (даже самой затруднительной) ситуации.

В средневековье один мужчина несправедливо был обвинен в убийстве. Настоящий преступник был влиятельным человеком, и поэтому требовалось найти «козла отпущения». Подкупленный судья на суде объявил: – Я отдам твою судьбу в руки Господа Бога. Вот смотри: я беру два клочка бумаги и пишу на одном «Виновен», а на другом «Невиновен». Ты выберешь один из них, и провидение решит твою судьбу. Конечно же, судья приготовил две записки с одним и тем же вердиктом «Виновен». Жертва почувствовала: это ловушка. Когда судья предложил выбрать записку, мужчина взял один из клочков бумаги, сунул в рот и быстро проглотил. Обескураженные участники процесса возмутились: – Что же ты наделал?! Как мы теперь узнаем вердикт? Мужчина ответил: – Очень просто – мы прочтем, что написано в оставшейся записке, и так узнаем, что было в той, которую я проглотил. Судья был вынужден освободить обвиняемого.

Изобретательности не надо учиться – она в каждом изначально. Наоборот, учёба её истребляет! Учёба жидется на теориях и догмах, а изобретательность – на практике (Наблюдении) и оригинальности (нестандартном Мышлении).

Рассказ Анастасии про двух братьев-близнецов, один из которых стал мудрецом, а другой просто жил и нажил красивую семью, внуков, сад. Первый был “умным”, но несчастным холостяком, второй – изобретательным и счастливым мужем, отцом и дедом.

Рассказывают, что на первых порах после окончания холодной войны, российские и американские учёные стали делиться некоторыми секретами в области освоения космоса. “А как вы решили проблему того, что в космосе шариковые ручки не пишут?” – спросили американцы - “мы например изобрели специальную ручку с искусственной гравитацией!” – хвастались они. А русские только пожали плечами: “мы писали карандашом...”

Изобретательность возможна лишь совместно с Окрылённостью (3.6 б). Без неё она превращается в Хитрость, Обман, Жульничество, Мошенничество.

6 (б) Окрылённость, Решительность, Лёгкость

2314	Мышление → Воплощение → Желание → Наблюдение	(Открытость, 5б)
2431	Мышление → Наблюдение → Воплощение → Желание	(Устремлённость, 7б)

Окрылённость порождается Открытостью (5б) и превращается в Устремлённость (7б). Если Открытость есть пробуждение, то Окрылённость – разминка, расправление крыльев, за которым последует полёт.

Обе последовательности вторичных чувств начинаются с Мышления. Их можно прочесть так: “Я Окрылён (Решителен, Лёгок), поскольку Мыслю – т.е. имею Крылатую

Мечту! Окрылённость такая, что либо сразу все желания Воплощаются (первая последовательность), либо надо по-Наблюдать (вторая последовательность).“

Окрылённость – когда на Душе Праздник, мысли лёгкие и крылатые, а весь мир так прекрасен, что хочется петь, лететь, совершать прекрасные поступки. Это натуральное состояние влюблённого мужчины – ради своей единственной он совершит любые чудеса! Это состояние Творческого Полёта, когда Астральное Тело удваивается, а число одновременно воспринимаемых факторов удесятывается! (Более подробно см. главу об Астральном Мире, Уровнях Творчества.)

Окрылённость связана с Решительностью – способностью решать любые задачи. Однако не надо путать с той Решительностью, которая исходит из единения Любознательности (4а) и Ответственности (4б). Там Решительность достигается образом жизни, а здесь – творческим порывом

Также она связана с Решимостью и “Лёгкостью на подъём“.

Как-то раз шло у цикад большое веселье. Вдруг одна из них занемогла. Решили цикады скорее послать за лекарем. Самая старая и мудрая цикада посоветовала послать сороконожку – “у нее ног много, она скорее всех добежит“. Время идёт, больная всё стонет, а лекаря всё нет. Пошли цикады посмотреть, где же сороконожка. Видят: сидит сороконожка, и надевает сандали. Спрашивают ее цикады: – “Что же лекарь так долго не идет?“ А сороконожка в ответ: – “Не видите разве, я спешу изо всех сил. Как раз двадцать первую ногу обуваю“. Тут только догадались цикады, что сороконожка еще только обувается в дорогу. Первым добежит не тот, кто быстрее всех бегаёт, а тот, кто скорее всех в дорогу соберётся.

Лёгок тот, кто не связан никакими узами – материальными или мысленными (догматными). В этом плане Окрылённость родственна Отпусканию (3.11 а)

Окрылённость несовместима с “тяжёлыми мыслями“. Но если те приходят, то Окрылённость превращается в Легкомыслие! Просто тяжесть мысли – это тяжесть на Душе, из-за которой мы не способны чувствовать достаточно глубоко, и думаем лишь поверхностно... Легкомысленный человек склонен к Хитрости и Обману

Единение Изобретательности и Окрылённости

Когда что-то изобретаешь, появляется ощущение Окрылённости (необычной радости и лёгкости). А когда появляется Окрылённость, всё легко делается и изобретается.

Недостаток Окрылённости огрубляет Изобретательность до Хитрости и Обмана (мошенничества), а недостаток Изобретательности опускает Окрылённость до Легкомыслия и Пустословия.

Хитрость и Мошенничество лечатся Окрылённостью. Подскажи талантливому обманщику красивую идею, и он станет великим изобретателем. А Легкомыслие и Пустословие лечатся Изобретательством. Помогите легкомысленному что-то изобрести, и он “Окрылится“.

Единение Изобретательности с Окрылённостью порождает Чудо-Творство – сотворение того, что до селе считалось невозможным. (В некотором роде оно

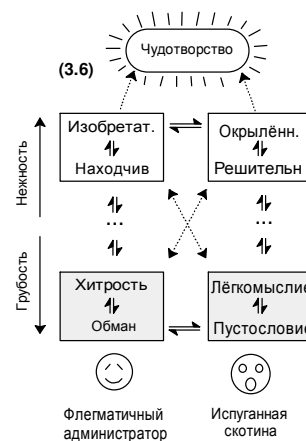

противоположно 3.9 – Осознанию Чуда.) Для изобретателя не существует невозможного, а для окрылённого несуществует неодолимого. Вкупе они достигают то, что считается невозможным.

Альберт Эйнштейн: “Изобретатель отличается тем, что не знает, что что-то невозможно“

Этим качеством обладали многие герои сказок и преданий – средневековые алхимики, ведьмы, и волхвы. Пора бы и нам пробудить его в себе!

7 (а) Гибкость

4213: Наблюдение → Мышление → Желание → Воплощение (Изобретательность, 6а)

4231: Наблюдение → Мышление → Воплощение → Желание (Раскованность, 8а)

Гибкость порождается Изобретательностью (6а) и превращается в Раскованность (8а). Первое – способность найти выход, второе – способность расслабиться, не мешать натуральной череде событий.

Я проявляю Гибкость, поскольку Внимательно Наблюдаю и Чётко Размышляю, т.е. делаю безошибочные выводы.

Гибкость – это способность “прогнуться“, чтоб не мешать другим, и при этом не потерять целеустремлённости. Например, травинка на ветру прогибается, поэтому дальше себе растёт, не ломается. Но часто нужно проявить незаурядную смекалку, чтоб понять, как “правильно прогнуться“!

Сказка “Об Умной Дочке“, которой король велел явиться одетой и раздетой, пешой и верхом, с подарком и без подарка. Та прискакала к королю на зайце, голая, но одетая в рыбацкую сеть, и принесла в подарок воробья, который тут же улетел.

Гибкость есть самовыражение стихии Воды, отражая способность стекать вниз. Как говорил Лао Цзы, всеми правит тот, кто способен опуститься ниже всех. Вода точит камень, потому что способна стекать вниз.

Гибкость балансируется Целеустремлённостью, т.к. первое есть приспособление ко внешнему Миру, а второе – ко внутреннему Я.

Если Гибкость не сбалансирована, она превращается в Приспособничество, Самоунижение, Зависть, Лень, Непричастность

7 (б) Целеустремлённость

2431 Мышление → Наблюдение → Воплощение → Желание (Окрылённость, 6б)

2413 Мышление → Наблюдение → Желание → Воплощение (Собранность, 8б)

Целеустремлённость порождается Окрылённостью (6б) и превращается в Собранность (8б). Если Окрылённость – расправление крыльев, а Собранность – полёт, то Целеустремлённость – сам взлёт.

Я Устремлён, поскольку Мыслю (стремлюсь к Мечте) и Наблюдаю (Внимаю). Главенствующая роль за Мыслью, которая и создаёт порыв устремлённости. Наблюдение лишь “обеспечивает безопасность“. Устремлённая мысль приходит из Окрылённости, а “безопасность полёта“ – из Собранности.

Целеустремлённость есть способность следовать своей сокровенной мечте (устремляющей Мысли), при любых обстоятельствах помнить своё предназначение и цель, держать слово. Она связана с Самоотдачей, Непреклонностью, Самопожертвованием, Рвением, неизменностью пути, верностью идеалам.

Шли в дальний край два человека. Один то и дело оборачивался и говорил: – Смотри, сколько уже прошли! А второй упрямо возражал: – Не та дорога, что позади, а та, что впереди! И только дойдя до цели, наконец, согласился!

Также она родственна упорству и настойчивости.

Ёж и заяц состязались в беге. Решено было бежать до подножия горы. Заяц, понадеявшись на быстроту ног, часто отдыхал. В пути он даже прилег и заснул. А ёж, зная свою медлительность, без устали двигался вперед. Заяц проспал весь день, а ёж весь день бежал и первым достиг цели. Упорством и настойчивостью можно добиться большего, чем способностями, если их растрчивать попусту.

Устремлённость и Гибкость друг друга балансируют, так как в случае Устремлённости наше Мышление меняет внешнее окружение, а в случае Гибкости – наоборот, внешнее окружение меняет наше мышление.

Несбалансированная Устремлённость превращается в Упёртость – неспособность управлять Устремлённой Мыслью, зависимость от неё. Такой человек не способен “прогибаться”, теряет Гибкость, и в конце концов “ломается”. А сломленный человек – это Безвольный Раб. Поэтому самый низкий уровень – Безволие и Рабство

Единение Гибкости и Устремлённости

Гибкость есть способность адаптироваться к любой ситуации, а на это способны лишь стабильные, целеустремлённые люди. Человек без цели словно велосипедист без движения – он нестабилен, упадёт туда, куда подует ветер. С другой стороны, Целеустремлённость граничит с Самоотдачей, т.е. умением жертвовать собой, что автоматически гарантирует умение адаптироваться.

Нехватка Целеустремлённости превращает Гибкость в Приспособничество и Самоунижение (“флегматичный администратор”), а нехватка Гибкости превращает Самоотдачу в Смирение, Послушание, Рабство, Трусость (“трудящийся сангвиник”).

Единение Гибкости и Целеустремлённости порождает способность достигать цели, не создавая помех для других. Это связано с Уважением, Тактичностью, Хозяйственностью – т.е., способностью быть Хозяином, Править, Управлять, быть Справедливым. В современных терминах – Мэнеджмент.

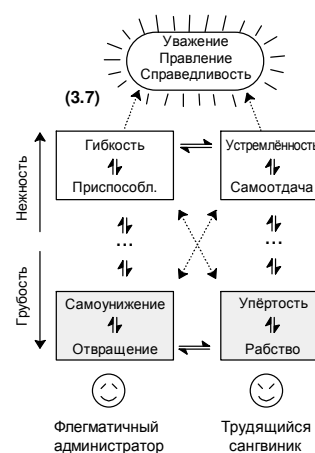

8 (а) Раскованность

4231: Наблюдение → Мышление → Воплощение → Желание (Гибкость, 7а)

4312: Наблюдение → Воплощение → Желание → Мышление (Достоинство, 9а)

Раскованность порождается Гибкостью (7а) и превращается в Достоинство (способность достигнуть цели, 9а).

Я Раскован, поскольку Наблюдаю. Это порождает Мысль, ведущую к Воплощению (первая последовательность), либо сразу Воплощение (вторая). Суть во Внимательном Наблюдении, позволяющем одновременно быть Гибким и Независимым (сохранять Достоинство, достигать цели).

Раскованность – свобода от любых “комплексов и напряжённостей“, способность так “прогнуться“, что даже самый требовательный неприятель останется доволен, но при этом сохранить полное Достоинство.

Тайландцы хвастают, что вот уже несколько столетий они ни с кем не воевали. Многие неприятели приходили, но они всегда находили способ удовлетворить их претензии, не прибегая к силе, и не теряя достоинства и независимости.

Рассказ про Индийского королю, который сохранил достоинство перед Александром Македонским даже когда он оказался в цепях?

Настоящая Раскованность может проявиться и более обыденно – но также эффективно

Жил один несчастный старик. Он всегда был мрачен и в плохом настроении. Но однажды всё переменялось, он стал улыбочив и счастлив. Его спросили: – “Что случилось?“ Он ответил: – “Всю жизнь я старался стать счастливым, и ничего не получалось. Так что я решил обойтись без счастья. Вот почему я счастлив.“

Особенно явно Раскованность проявляется вкупе со своей противоположностью – Собранностью и Концентрацией (3.8 б)

Немецкий профессор Герригель учился в Японии стрельбе из лука. Он был лучшим лучником в своей стране. Но в Японии стрельба из лука это не просто спорт, это - искусство, это - медитация. Иностранец был растерян, поскольку в его представлении, если вы всегда попадаете быку в глаз, вы - великий лучник. А он всегда попадал в цель. Но его Мастер говорил:

- Нет, главное неверно! Нас не интересует бычий глаз; для нас не главное - попадать в цель; лучник должен сосредоточиться на себе. Ты не должен ничего делать, ты должен позволить стреле двигаться самой. Ты должен создать условия, а затем ждать и позволить этому случиться.

Для европейского ума это было совершенно непостижимо. Как это может случиться, если вы не натягиваете лук, если вы ничего не делаете? Как же это может случиться само собой? И даже если это может случиться, то как стрела попадет в цель? Мастер много раз повторял:

- Забудь о цели. Даже если ты промахнешься, неважно. Сначала ты должен привести в порядок себя.

Герригель сказал:

- Что я могу еще сделать ? Я был лучшим лучником в своей стране, три года я потерял здесь, обучаясь. Я не могу понять, что Вы от меня требуете. Завтра я уезжаю.

Мастер ответил:

- Жаль, но прежде, чем уехать, завтра зайди ко мне. Выпьем чаю и попрощаемся.

На следующий день он пришел попрощаться. Мастер занимался с учеником.

Отрешенный, Герригель сел на скамейку и стал наблюдать. Впервые это было не его заботой. Он сидел расслаблено, не думая больше: как позволить этому случиться?

Утреннее солнце приятно ласкало, он сидел в саду у Мастера, наблюдая, как ученики должны позволить стреле двигаться к цели: они не принуждают ее, а просто позволяют ей лететь.

Мастер взял лук. В Герригеле не было напряжения, поскольку это не интересовало его, ведь он уезжал, поэтому он смог увидеть более ясно, что Мастер стоял совершенно расслабленным. Когда стрела покидала лук, он видел его руки - в них не было напряжения. Чистое изящество. Он посмотрел на лицо Мастера и залюбовался. Совершенно неожиданно он понял, что значит "позволить этому случиться".

Герригель встал, взял из рук Мастера лук и стрелу. Мастер будто ожидал этого и даже не спросил, что тот делает. Он поднял лук и, ничуть не заботясь о цели, очень расслаблено и изящно пустил стрелу... Это случилось! Он попал в цель! Мастер сказал:

- Великолепно, у тебя получилось. Ты не делал этого, ты позволил этому случиться.

Герригель записал в своем дневнике: "Разница была огромна. Если бы я уехал на день раньше, я бы не узнал красоты этого! Мастер три года неустанно говорил мне об этом. Я уставал; но он не уставал никогда - каждый день одно и то же. Но в этом была моя ошибка. Я был напряжен и все мои усилия были направлены на то, чтобы поразить цель, а он заботился только о том, чтобы я был изящным и естественным. Я был его целью".

Мастер был счастлив:

- Наконец, через три года тебе удалось сделать это.

Герригель ответил:

- Я ничего не старался делать. Я просто смотрел на Вас. Вы учили меня каждый день. Я думал умом: "Как?" Но это не вопрос ума. Сегодня во мне не было беспокойства, ум безмолствовал. И я впервые увидел Вас - это прекрасно!

Несбалансированная Раскованность – Расслабленность, Распушенность, Разгильдяйство, Слабость, неспособность отказаться от сиюминутных удовольствий. Это основная беда современной западной молодёжи.

Как писал Маяковский: "Туалетами и ваннами мы завоеваны".

«Где наша ни пропадала?» – думал человек, идя на грех. Совершил его. И – пропал!

8 (б) Собранность, Концентрация

2413 Мышление → Наблюдение → Желание → Воплощение (Устремлённость, 7б)

2134 Мышление → Желание → Воплощение → Наблюдение (Умиление, 9б)

Собранность порождается Устремлённостью (7б) и превращается в Умиление и Восхищение (9б). Если Устремлённость есть взлёт, то Собранность – начальная часть полёта, за которой наступает Восхищение.

Я Собран, поскольку Мыслю и Наблюдаю (первая последовательность) или Мыслю и порождаю Желание, которое сразу и Воплощается (вторая). Суть в чёткой, захватывающей Мысли (Мечте), связующей Устремлённость с Умилением (Восхищением).

Собранность – это соответствие своей Мечте. Собранный человек представляет, что цель уже достигнута, поэтому ею любит, и сам ей соответствует уже сейчас. Это делает его одновременно и раскованным, и подтянутым.

Раскованность связана с предвкушением. Часть его Души уже пребывает в состоянии "достигнутого", к которому он ещё стремится. Поэтому он видит красоту завтрашнего уже в сегодняшнем. То, что другим кажется банальным, ему кажется чудесным. Сегодняшняя обыденность растворяется в завтрашней сказке.

А подтянутость идёт из соответствия мечте. Если я мечтаю быть вечно-счастливым, то и веду себя, как будто владел бы вечностью и счастьем – всегда в хорошем настроении, энергичен, и собран.

К одному мудрецу обратился юноша с просьбой объяснить, что такое счастье. Мудрец сказал: "пойди посмотри мои прекрасные сады. Только сначала наведи в ложку воды, и носи её с собой – смотри, не пролей ни капли! Как посмотришь сады, расскажешь мне, что видел." Юноша набрал ложку воды и пошёл смотреть сады. В первый раз он ничего не увидел, так как следил за ложкой, чтоб не пролить воду. Во второй раз он увидел красоту садов, но разлил воду. И так много раз. Мудрец сказал: "Когда ты будешь одновременно раскованным, чтоб любоваться красотой мира, и собранным, чтоб не пролить воды – тогда поймёшь, что такое счастье."

Собранность есть главное орудие против Распушенности, Слабости, Искушения

Соблазняло благочестивого человека зло: "Посмотри – какое я приятное, удобное, легкое! Ну разве можно сравнить меня с добром, которое тебе так тяжело дается?" Посмотрел на зло человек и ответил: "Лучше потерпеть немного здесь, на земле, чем потом быть вечно с тобою!" И продолжил творить добро.

Проблема появляется тогда, когда у человека нету главной цели жизни – нету заветной мечты, от которой Дух захватывало бы, к которой он стремился бы всегда и безоговорочно!

В далёкой древности маленьким мальчикам пели колыбельные песни про красивую девочку, которую они встретят и сделают счастливой. А девочкам – про красивого мальчика, которого полюбит, и которому родит много детишек. Таким

образом детям помогали формировать их заветную мечту уже с пелёнок. Они твёрдо знали, что их главная цель в жизни - создать счастливую семью. Это и служило истоком Окрылённости. Каждый старался соответствовать образу счастливого семьянина.

Если нету такой мечты, тогда и Собранность исчезает – она превращается в банальную Упёртость, Напряжённость, “Комплексованность“, Закостенелость.

Единение Раскованности и Собранности

Раскованный человек свободен от “незримых напряжений“, поэтому концентрирует внимание на главном. Собранный человек избегает нежелательных напряжений, поэтому он всегда Раскованный.

Недостаток Собранности опускает Раскованность до Распущенности и Слабости. А недостаток Раскованности превращает Собранность в излишнюю Напряжённость и Упёртость.

Слабый человек часто напрягается, становится упёртым. А упёртый нередко даёт слабинку (“срывается“).

Слабому нужно Собраться – научиться концентрировать внимание на главном. А упёртому – расслабиться, увидеть красоту окружающего. И обоим в этом поможет Мечта о Безусловно-Прекрасном Будущем. (По сути вся эта книга для этого и написана!)

Единение Собранности с Раскованностью порождает Оптимальность и Точность действий, способность достичь цели наименьшими усилиями, не мешать миру сделать то, к чему стремимся, позволить произойти “заветному случаю“. Всё это связано с принципом Наименьшего Противления (Дипак Чёпра), эргономикой.

Интересно, что Настоящая Оптимальность Действий тождественна понятию “более глубокого” Времени. Обычное Время рождается из взаимных превращений между Мышлением и Наблюдением, т.е. 13 и 31 – а это ни что иное, как Поверхностные Раскованность и Собранность! Единение последних даёт “Поверхностную Оптимальность“ – это и есть “Обыёное Время“! А Настоящая Оптимальность – глубже этого.

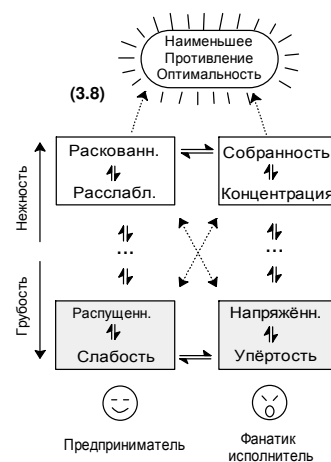

9 (а) Самостоятельность, Независимость, Достоинство

4312: Наблюдение → Воплощение → Желание → Мышление (Раскованность, 8а)

4321: Наблюдение → Воплощение → Мышление → Желание (Чуткость, 10а)

Я Самостоятелен, поскольку Наблюдение (Течение) приносит Воплощение (Удовлетворение). Иными словами, всё воплощается само по-себе, а я лишь Наблюдаю. Самостоятельность связывает Раскованность (свободу действий) с Чуткостью (готовностью делиться). С одной стороны – это Независимость от других людей или обстоятельств, а с другой – Готовность помогать другим, приумножать Красоту и Гармонию.

Она связана с Достоинством и Гордостью

Омар Хайям: “Не моли о любви, безнадежно любя, не броди под окном у неверной, скорбя. Словно нищие дервиши, будь независим - может статься, тогда и полюбят тебя.“

Она также связана с Достатком – но не столько материальным (Внешним), сколько Духовным (Внутренним)

Иван Тургенев. Когда при мне превозносят богача Ротшильда, который из громадных своих доходов уделяет целые тысячи на воспитание детей, на лечение больных, на призрение старых, – я хвалю и умиляюсь. Но, и хвалю и умиляясь, не могу я не вспомнить об одном убогом крестьянском семействе, принявшем сироту-племянницу в свой разоренный домишко. – Возьмем мы Катюку, – говорила баба, – последние наши гроши на нее пойдут, не на что будет соли добыть, похлебку посолить.

– А мы ее... и не соленую, – ответил мужик, ее муж.
Далеко Ротшильд до этого мужика!

Настоящие Самостоятельность и Достоинство не зависят от того, что думают другие. Они просто есть. Или их нет. Если они есть – то одним этим вы уже помогаете другим! Безо всяких стараний. А если их нет – то никому вы ничем не поможете. Любые старания “быть полезным” только усугубят ситуацию, так как ещё более отдалят от понимания Настоящего Достоинства.

Лао-Цзы путешествовал с учениками, и они пришли в лес, где сотни лесорубов рубили деревья. Целый лес был почти вырублен, исключая одно огромное дерево с тысячами ветвей. Оно было такое большое, что 10 тысяч человек могли бы сидеть в его тени. Лао-Цзы попросил своих учеников пойти и поинтересоваться, почему это дерево не срублено. Лесорубы сказали:

— Это дерево совершенно бесполезно. Вы ничего не сможете из него сделать потому, что каждая ветка имеет так много сучьев — и ни одной прямой. Вы не можете использовать его как топливо потому, что его дым вреден для глаз. Это дерево совершенно бесполезно, вот почему мы не срубили его.

Лао-Цзы засмеялся и сказал:

— Походите на это дерево. Если вы полезны — вас срубят, и вы станете мебелью в каком-нибудь доме. Если вы будете красивы — вы станете товаром, и вас продадут в магазине. Будьте похожи на это дерево, будьте абсолютно бесполезны, и тогда вы начнёте расти большим и обширным, и тысячи людей найдут тень под вами.

Если Самостоятельность несбалансированна своей противоположностью (Умилением и Восхищением (3.9 б)), она превращается в Самость и Гордыню – основную болезнь современного общества.

Ученик спросил учителя: – “Я слышал, что в прошлом люди видели Бога своими глазами, они жили с ним, куда же Бог делся сейчас?” Учитель ответил: “Бог и сейчас здесь с нами, но люди забыли, как склоняться так низко, чтобы увидеть Его”.

Самость и Гордыня – это любая попытка показаться лучше других. Во всей Всееленной нет ничего и никого “лучше или хуже”. Все имеют свои неповторимые способности и задачи. Кто знает свои способности, тот молча ими пользуется. А кто не знает – тот громко хвастает.

Лао Цзы: “Кто знает, тот молчит. Кто не знает – тот говорит”.

Запущенная Самость и Гордыня превращается в свою низшую форму – Скуку, Апатию, Ненависть. В этих состояниях человек почти не способен общаться с другими, единственный способ его “вытащить” – пытаться чем то Восхитить

9 (б) Умиление, Восхищение

2134 Мышление → Желание → Воплощение → Наблюдение (Собранность, 86)

2143 Мышление → Желание → Наблюдение → Воплощение (Терпение, 106)

Я Умиляюсь (Восхищаюсь), поскольку мои Мысли (Мечты) породили Желания, которые Воплощаются. Т.е., Умиление – результат совпадения когда-то порождённых мечтаний и желаний с тем, что происходит сейчас наяву. Нередко мы забываем свои

прошлые мечтания и желания (особенно, порождённые в прошлых жизнях), поэтому может показаться, что Умиление приходит независимо от нас. Но оно – лишь следствие наших собственных устремлений.

Можно сказать, что Умиление и Восхищение – это искусство чувствования процесса, умение Праздновать Жизнь. С одной стороны, оно есть продолжение Собранности (8б) – стремления соответствовать своей мечте. А с другой – оно превращается в Терпение (10 б) – способность делать то, что нужно, дожидаясь окончательного Воплощения сколь угодно долго.

Тот, кто Умиляется и Восхищается, понимает уникальность каждого явления. Он не будет сравнивать и хвастаться – наоборот, он как бы хвастает других. Он не будет скучать – это противоположно скуке!

Умиление и Восхищение “лечит” Самость и Гордыню. Есть много примеров, когда бывшие враги становились друзьями, когда один восхищал другого чем то необычным.

Притча про Омара, который, получив плевков в лицо, отпустил врага, и они подружились

В Сиракузах было два друга: Дамон и Финтий. Дамон хотел убить Дионисия, но был схвачен и осужден на казнь. – Позволь мне отлучиться до вечера и устроить свои домашние дела, – сказал Дамон Дионисию, – заложником за меня останется Финтий. Дионисий рассмеялся над такой наивной уловкой и согласился. Подошел вечер, Финтия уже вели на казнь. И тут, пробравшись сквозь толпу, подоспел Дамон. – Я здесь, прости, что замешкался. Дионисий воскликнул: – Ты прощен! А меня, прошу, примите третьим в вашу дружбу.

Два века спустя после ухода Будды, Александр Македонский завоевал почти всю Азию и подступил к границам Индии. Но он не решался вступить на её территорию, зная о доблестной армии индусов. Правил в то время в Индии благородный император Парас. Александр был наслышан о его благородстве и послал свою возлюбленную на встречу с Парасом. В Индии есть праздник — день сестры. В этот день, по обычаю, девушка может повязать красную нить вокруг запястья юноши и назвать его своим братом. Он должен коснуться её стоп и дать клятву защищать её, как сестру. Сестра же обещает молиться за него всю жизнь. Именно в этот день императору доложили, что известная на весь мир красавица, возлюбленная Александра Македонского, желает встретиться с ним. Он ввел её во дворец, посадил на трон и учтиво спросил:

— Вы проделали долгий путь. Чем могу служить?

Она сказала:

— Я пришла, потому что хочу просить вас стать моим братом. У меня нет брата.

Парас понимал, что это может быть ловушкой, но поклонился, коснулся её ног и сказал:

— Если у вас нет брата, я — ваш брат!

На следующий день Александр перешёл в наступление. В сражении Парас убил коня под Александром. Сам он был на боевом слоне. Александр упал. Слон был обучен топтать противника, он уже занёс ногу, но Парас, вспомнив о клятве девушке, развернул слона. Он отступил. Таким образом, он упустил возможность и потерпел поражение. Его взяли в плен и в цепях привели к Александру. Но его царственный вид, изящество и благородство поразили великого завоевателя.

Александр спросил Параса:

— Как бы вы хотели, чтобы с вами обращались?

Парас ответил:

— Что за вопрос? С императором нужно обращаться, как с императором.

Александр сделал такую запись: «Я никогда не встречал такого человека, как Парас. Он был узником, но как он шёл! И как он говорил!» Александр был поражён, он сказал:

— Снимите с него цепи, даже в цепях он остался императором. Верните ему царство.

Перед тем, как расстаться, Александр спросил его:

— Почему вы опустили копьё, когда я лежал или ваш слон мог раздавить меня? Ещё минута и со мной было бы покончено.

Парас ответил:

— Не спрашивайте об этом. Вы знаете. Вот красная нить. Вы узнаете её? Я не могу перешагивать через это. Ваша возлюбленная — моя сестра, но для вас нет никакой необходимости чувствовать себя обязанным по отношению ко мне.

Восхищение, если не сбалансирована Самостоятельностью и Достоинством (3.9 а), превращается в Восхваление и Фанатичность. Фанатики – Зависимые, Не-

Самостоятельные и Не-Достойные люди, т.к. им нужно опираться на чужой авторитет, или они имеют какую-то другую пользу от него, без которой не способны обойтись.

Умер один великий даос. Лао-Цзы отправился оказать ему последнюю почесть. Но на похоронах собралось множество людей. Он удивился и повернул обратно. Ученики спросили:

— В чём дело? Почему Вы решили вернуться?

— Он не мог быть человеком Дао, — ответил Лао-Цзы. — Столько людей плачут и рыдают. Видно, он стал для них чем-то незаменимым. Значит, от него им была какая-то польза. Он не следовал учению истинно.

Единение Самостоятельности и Умиления

Только Самостоятельный (Независимый, Достойный) может Умиляться и Восхищаться. И только тот, кто Умиляется и Восхищается, может быть Самостоятельным (Независимым, Достойным).

Самостоятельность без Восхищения превращается в Самость или Гордыню, граничащую с Апатией и Ненавистью (“рациональный предприниматель” или более грубо – “высокопарный барин”). А Умиление без Самостоятельности превращается в слепое Восхваление и Фанатичность (психотип “фанатичный исполнитель”).

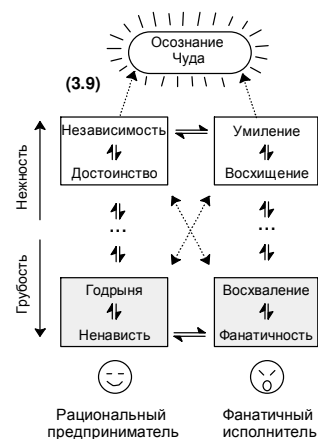

При этом Фанатичность легко превращается в Ненависть, и наоборот.

Есть четыре этапа “донесения правды”. Первый – сначала тебя игнорируют. Второй – высмеивают. Третий – пытаются уничтожить. Четвёртый – восхваляют и говорят: “мы всегда с ним соглашались”. Первый этап – выражение Самости. Второй и третий – Ненависти. Четвёртый – Восхваления и Фанатичности.

Гордыня лечится Умилением и Восхищением, а Фанатичность – чувством Самостоятельности и Достоинства. Научи горделивого восхищаться, а фанатика быть Самостоятельным и Достойным – и они станут прекрасными людьми!

Единение Самостоятельности и Достоинства с Умилением и Восхищением порождает ощущение Чуда. Мир становится Чудесным, так как Умиляешься и Восхищаешься всем вокруг – всюду видишь Чудеса. Это состояние сравнимо с Сейчасием (3.3) – единением Искренности и Осознанности. Если первое есть Восхищение Внешним миром, то второе – Внутренним. А их единение порождает чувство Благодарности.

10 (а) Чуткость

4321: Наблюдение → Воплощение → Мышление → Желание (Достоинство, 9а)

3412: Воплощение → Наблюдение → Желание → Мышление (Отпускание, 11а)

Я Чуток, поскольку Наблюдаю и Воплощаю (Действую). Первая последовательность связывает Чуткость с Достоинством (способностью достичь цели), вторая – с Отпусканием. Чуток тот, кто Достоин (Самостоятелен, Достаточен) и готов Отпускать (прощать, делиться).

Т.е., Чуткость не есть просто “со-переживание” – оно подразумевает (а) имение Дostatка – способность чем-то реально помочь, и (б) саму помощь, как реальное Действие!

Здесь подходит рассказ Тургенева про бедного мужичка, приютившего сироту-племянницу, хоть из-за этого не хватило денег даже на соль для похлёбки (“А мы ее... и не соленую!”).

Настоящие Чуткость и Сочувствие проявляются тихо, без громких слов. Любящая Мама сама предугадывает, когда малышу что нужно, и проявляет заботу без лишнего слова. А если произносятся слова – это уже Жалость (грубая форма Сочувствия). Жалость стремится что-то спасти, тем самым уничтожая нечто более важное.

Жалостливая мама балует ребёнка, и он вырастает в Недостойного субъекта. Жалостливое общество балует инвалидов (включая и “сексуальные меньшинства”), и тем самым притесняют нормальных людей.

Я даже видел, как из чувства Жалости начинается война! В 2001 году, после терактов в Нью Йорке, правительство США стало давить на другие страны ввести войска в Ирак. Парламент Канады долго противился, пока им не рассказали историю про слёзы маленькой девочки, которая испугалась моджахедов... и Канада послала войска.

Последняя стадия “огрубления” – превращение Жалости в чувства Вины и Угрызения, которые “съедают человека живьём”.

Долгое время католическая церковь культивировала эти чувства среди своих верующих

Особенно опасно чувство Вины “неисполненного долга” – ведь из-за боязни этого чувства Канадский парламент и послал войска в Ирак...

10 (б) Терпение

2143 Мышление → Желание → Наблюдение → Воплощение (Умиление, 9 б)

1234 Желание → Мышление → Воплощение → Наблюдение (Приятие, 11 б)

Я Терпелив, поскольку Мыслю (Мечтаю, Стремлюсь) и Желаю (излучаю, горю). Т.е., Терпение есть осмысление и стремление к цели. С одной стороны, оно связано с Умилением и Восхищением, т.е. способностью “Праздновать Жизнь”, а с другой стороны – с Приятием и Дружбой, т.е. способностью принимать “всё как есть”.

Настоящее Терпение связано с Верностью, Выдержкой, Целеустремлённостью, соблюдению натуральной череды событий, способностью несворачивать с выбранного пути.

Пожалуй самый сильный пример Настоящего Терпения – это Терпение Бога: люди так долго вели себя недостойно, столько великих цивилизаций само-уничтожились, а Он всё СТерпел!

Настоящее Терпение – как Настоящая Благородность: она неприметна, её редко замечают, поэтому и достойные примеры найти сложно. А “прозаичных” примеров полно. Вот один: не надо путать Терпения с Упрямством.

Как-то осел пришел за водой. Но утки на пруду так разыгрались, что замутили воду. Хотя осла мучила нестерпимая жажда, он не стал пить и принялся ждать. Наконец утки уgomонились и ушли прочь. Осел вновь подошел к воде, но она была еще мутная. И он опять отошел. “Мама, почему же он не пьёт?” – спросил любопытный лягушонок, заинтересовавшись поведением осла. “Вот уже дважды он подходит к пруду и отходит ни с чем.” Мама-лягушка ответила: “Потому, что осел скорее умрет от жажды, нежели притронется к грязной воде. Он будет терпеливо ждать, пока вода не очистится и не станет прозрачной”. – Ах, какой же он упрямый! – Нет, сынок, он не столько упрямый, сколько терпеливый, – пояснила лягушка. – Осел готов сносить все тяготы и огорчения. А упрямым его величает всяк, кому самому недостает выдержки и терпения.

Настоящее Терпение сбалансированно Чуткостью. Если же баланса нет, то Терпение огрубляется до Потакания и Лести, преобразуясь в “Вещательство и

Проповедничество“. Получаем Занудного Проповедника, который грешит Слепотой и Заблуждением (огрублённое 3.1 а).

Учил спасательный круг на берегу реки, как спасать и спастись – а то, что в самой реке человек тонул, даже и не заметил!

Терпение есть способность несворачивать с выбранного пути. Но внутри нас находится множество энергий-искусительниц, постоянно нас куда-то уводящих. Если мы на это соглашаемся, мы придумываем всякие оправдательные философии, сыплем нереальные обещания, или исторгаем другое пустословие – начинаем “Вещать и Проповедовать“. Терпеливый говорит делами, а нетерпеливый – пустыми словами.

Лао Цзы: “Праведник похож на зайку, а лжец – на искусного проповедника.“

Недостаток Терпения также формирует и наши Привычки. Мы привыкаем, так как у нас не хватает Терпения преодолеть повторяющиеся ощущения. В этом смысле Терпение близко к Силе Воли.

Единение Чуткости и Терпения

Чтобы чувствовать другого, нужно отдалиться от собственных чувств, т.е. проявить Терпение. А чтобы отдалиться от собственных чувств, нужно погрузиться в чьи-то другие, т.е. проявить Чуткость.

Недостаток Терпения огрубляет Чуткость до Жалости, Вины и Стыда (“субъективный судья“). А недостаток Чуткости превращает Терпение в Соглашательство, Привыкание, Потакание и Лесть (“занудный проповедник“).

Жалость вызывает Лесть, а Лесть вызывает Жалость. Первое лечится Терпением, а второе – Чуткостью.

Единение Чуткости и Терпеливости порождает Заботливость, Опекунство, чувство Материнства. Только по-настоящему любящая Мама вытерпит все капризы неуравновешенного ребёнка, сохранит Чуткость к нему, даже когда он “не в себе“.

Также это единение можно назвать “Духовным Ростом“ – растёшь Духовно, лишь когда заботаешься о других

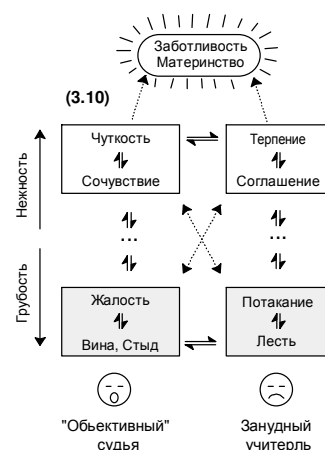

11 (а) Отпускание, Прощение, Дарение, Непривязанность

3412: Воплощение → Наблюдение → Желание → Мышление (Чуткость, 10 а)

3421: Воплощение → Наблюдение → Мышление → Желание (Глубокомыслие, 12 а)

Я Отпускаю (Прощаю, Дарю), поскольку Воплощаю (Удовлетворяю, Действую) и Наблюдаю (Участвую). Отпускание – промежуточное звено между Чуткостью и Глубокомыслием. Это Непривязанность ни к материальному, ни к мысленному (догматному). Оно очищает от ненужного, подготавливает к Глубокомыслию (12а) – сотворению новой Мечты.

Как оценить Отпускание (по 10-бальной шкале) из следующих рассказов?

Однажды Король занемог – заболел депрессией. Советники долго думали, как вылечить короля, но ничего не придумали. Один мудрец посоветовал королю одеть рубашку счастливого человека – тогда и недуг пройдет. Послал король гонцов на поиски счастливого человека. Но нигде его не нашли – все жалуются, что им чего-то не хватает, они не счастливы. Наконец кто-то подсказал, что ночью у какой-то реки можно услышать, как кто-то поёт очень красивые песни – только счастливый может так радостно и беззаботно воспевать! Пошли в засаду, словили этого певца – и действительно, он оказался счастливым! Только у него не было ничего – даже и рубашки, которую король хотел одеть...

На востоке есть такой способ охоты на обезьян. В кувшин с узким горлышком накладывают больших орехов, которые еле пролазят через горлышко. Обезьяна, когда никого нет, приходит воровать орехи. Засовывает руку в горлышко, а вытащить не может – рука с орехом не пролазит, а отпустить не может, так как ЖАЛКО. Люди приходят и запирают обезьяну в клетку.

Ученик спросил учителя: – “Объясни мне, почему я ни разу не видел на твоём лице признаков печали? Ты всегда в хорошем настроении!” Учитель ответил: – “Потому что я не обладаю ничем таким, о чем стал бы жалеть, если бы его утратил.”

Иван Тургенев: – Это случилось в 1805 году, – начал мой старый знакомый, – незадолго до Аустерлица. Полк, в котором я служил офицером, стоял на квартирах в Моравии. Нам было строго запрещено беспокоить и притеснять жителей; они и так смотрели на нас косо, хоть мы и считались союзниками. У меня был денщик, бывший крепостной моей матери, Егор по имени. Человек он был честный и смиренный; я знал его с детства и обращался с ним как с другом. Вот однажды в доме, где я жил, поднялись бранчливые крики, вопли: у хозяйки украли двух кур, и она в этой краже обвиняла моего денщика. Он оправдывался, призывал меня в свидетели... «Станет он красть, он, Егор Артамонов!» Я уверял хозяйку в честности Егора, но она ничего слушать не хотела. Вдруг вдоль улицы раздался дружный конский топот: то сам главнокомандующий проезжал со своим штабом. Он ехал шагом, толстый, обрюзглый, с понурой головой и свислыми на грудь эполетами. Хозяйка увидела его – и, бросившись наперерез его лошади, пала на колени – и вся растерзанная, простоволосая, начала громко жаловаться на моего денщика, указывала на него рукою. – Господин генерал! – кричала она, – ваше сиятельство! Рассудите! Помогите! Спасите! Этот солдат меня ограбил! Егор стоял на пороге дома, вытянувшись в струнку, с шапкой в руке, даже грудь выставил и ноги сдвинул, как часовой, – и хоть бы слово! Смугил ли его весь этот остановившийся посреди улицы генералитет, окаменел ли он перед налетающей бедою – только стоит мой Егор да мигает глазами – а сам бел, как глина! Главнокомандующий бросил на него рассеянный и угрюмый взгляд, промышчал сердито: – Ну?.. Стоит Егор как истукан и зубы оскалил! Со стороны посмотреть: словно смеется человек. Тогда главнокомандующий промолвил отрывисто: – Повесить его! – толкнул лошадь под бока и двинулся дальше – сперва опять-таки шагом, а потом шибкой рысью. Весь штаб помчался вслед за ним; один только адъютант, повернувшись на седле, взглянул мельком на Егора. Ослушаться было невозможно. Егора тотчас схватили и повели на казнь. Тут он совсем помертвел – и только два раза с трудом воскликнул: – Батюшки! батюшки! – а потом вполголоса: – Видит бог – не я! Горько, горько заплакал он, прощаясь со мною. Я был в отчаянии. – Егор! Егор! – кричал я, – как же ты это ничего не сказал генералу! – Видит бог, не я, – повторял, всхлипывая, бедняк. Сама хозяйка ужаснулась. Она никак не ожидала такого страшного решения и в свою очередь разревелась! Начала умолять всех и каждого о пощаде, уверяла, что куры ее отыскались, что она сама готова все объяснить. Разумеется, все это ни к чему не послужило. Военные, сударь, порядки! Дисциплина! Хозяйка рыдала все громче и громче. Егор, которого священник уже исповедал и причастил, обратился ко мне: – Скажите ей, ваше благородие, чтоб она не убивалась... Ведь я ей простил.

Отпускание баланисуется Приятием (Дружественностью). Когда Отпускаю, одновременно нужно испытывать и Приятие. Я и сам должен быть Приятен, и испытывать Приятие к тому, кому Дарю (Прощаю). Если этого нет, то Отпускание превращается в Разочарование, Досаду и Обиду

Если что-то Подарил или Простил без Настоящего Приятия, то рано или поздно почувствуешь Досаду – мол, “не надо было этого делать!”

Иногда думаем, что нас хотят Обидеть, например, что-то отнять. А это лишь пришло время Проститься. Проститесь с тем, что хотят у вас взять. Подарите обидчику то, что он хочет. Простите его за неделикатность и спешку. И Обиды как небывало!

11 (б) Приятие, Дружественность

1234 Желание → Мышление → Воплощение → Наблюдение (Терпение, 10 б)

1243 Желание → Мышление → Наблюдение → Воплощение (Радость, 12 б)

Приятие происходит из Терпения (10 б) и превращается в Радость (12 б). Терпение приносит плоды, которые Принимаем, и это вызывает Радость.

Обе последовательности вторичных чувств гласят: “Желание вызывает Мышление“ (концовка не в счёт.) Желание + Мышление есть Стремление. А раз стремишься, то придётся и Принимать. Дальше может следовать либо Воплощение (первая последовательность), либо Наблюдение (вторая). В обоих случаях получаем взаимное Удовлетворение, достигаемое путём совместного со-творения чего-то нового.

Приятие связано с Верностью и Взаимопомощью.

Настоящая Дружба – Эдуард Асадов, “Доброта”, ”Стихи О Рыжей Дворняге”.

Ненастоящая, сомнительная Дружба – Владимир Высоцкий “Если Друг Оказался Вдруг...”.

Два приятеля шли по дороге, как вдруг навстречу им медведица. Один тотчас забрался на дерево и там спрятался. А другому бежать уж было поздно, и он бросился наземь и притворился мертвым; и когда медведица придвинулась к нему мордой и стала его обнюхивать, то задержал дыхание, потому что, говорят, мертвецов зверь не трогает. Ушла медведица прочь, спустился приятель с дерева и спрашивает, что это ему медведица шептала на ухо? А тот в ответ: – Шептала: впредь не бери в дорогу таких приятелей, которые тебя бросают в беде!

Приятие балансируется Отпусчением. Когда Принимаю – одновременно и Отпускаю. В противном случае может появиться Привязанность и Тоска

Чувство Голода – это чувство Тоски желудка по пище

Единение Отпускания и Приятия

Если с кем-то Дружишь, то ему многое Прощаешь. А если кому то Прощаешь, то он становится Приятелем или Другом.

Недостаток Приятия (Дружбы) превращает Отпускание в Разочарование и Обиду. А недостаток Отпускания превращает Приятие в Привязанность и Тоску. Обида лечится Приятием, а Тоска – Отпусканием.

Единение Отпускания с Приятием порождает Общительность, способность обмениваться духовными энергиями и материальными ценностями. (Дипак Чёпра назвал это “законом Получения и Давания“.) Этим качеством владели лучшие купцы, данная энергия – Покровитель Торговли!

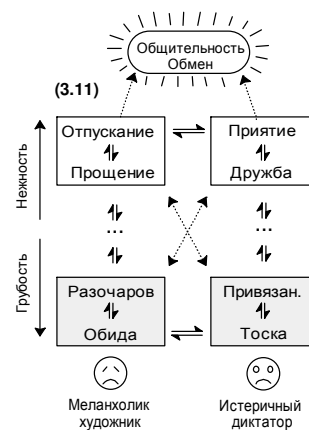

12 (а) Глубокомыслие, Вдумчивость

3421: Воплощение → Наблюдение → Мышление → Желание (Отпускание, 11 а)

3142: Воплощение → Желание → Наблюдение → Мышление (Спокойствие, 1 б)

Глубокомыслие порождается Отпусканием (Очищением от Лишнего, 11 а) и превращается в Спокойствие и Сомнение (1 б).

Последовательности вторичных чувств гласят: ”Я Глубокомыслен (Вдумчив), поскольку Удовлетворён (все желания Воплощены), и за этим следует либо Наблюдение (первая последовательность), либо новое Желание (вторая).”

Так как Глубокомыслие исходит из Очищенного и Удовлетворённого состояния, поэтому оно нащупывает самые глубинные корни сущего. По сути – это разговор с

Богом, или даже с самим Бытием (родителем Бога). Цель этого разговора – понять Цель Жизни (Пути, Работы, и т.д.). Без этого невозможно Озарение (2б), Искренность (3б), и все остальные чувства в Полноценном проявлении. Жизнь становится поверхностной и лживой.

Рассказ Анастасии про двух молодых людей, один из которых был успешным фермером, а другой вдумчивым садовником. Оба добивались руки одной и той же красавицы. И красавица выбрала не успешного фермера, а вдумчивого (и казалось бы, совсем не успешного) садовника, который стремился познать и создать Райскую Вечность

По сути основное, чего не хватает современным учёным и политикам (как и многим другим “видным деятелям”) – это Глубокомыслия и Вдумчивости. Иначе в школах не преподавались бы односторонние истины, политиками не принимались бы скоропостижные решения, и общество в целом не дурачило бы себя всякими “научно-техническими прогрессами“. В этом плане Глубокомыслие тесно связано с Искренностью (3.3 б) и Ответственностью (3.4 б).

Глубокомыслие балансируется Радостью (3.12 б). Без Радости она превращается в Меланхолию, Печаль, Скорбь (“меланхолик художник“).

В некоторых католических странах Печаль и Скорбь превозносятся (например, отмечаются “дни скорби“), а Глубокомыслие карается (т.к. схожа с инакомыслием)

12 (б) Радость

1243 Желание → Мышление → Наблюдение → Воплощение (Приятие, 11 б)

1324 Желание → Воплощение → Мышление → Наблюдение (Уверенность, 1 а)

Радость порождается Приятием (11 б) и превращается в Уверенность (1 а). Принял что-то – Обрадовался – и стал Уверенным!

Последовательности вторичных чувств гласят: “Я Радостен, поскольку имею Желание, которое либо превращается в увлекательную Мысль (первая последовательность), либо сразу Воплощается (вторая).“ То есть главное здесь – Желание.

Получаем двойное определение истоков Радости. Первое – она исходит из Приятия – принял что-то, и Обрадовался! А если глубже посмотреть, то она исходит из Желания Радоваться. Казалось бы, как Желание Радоваться может вызвать саму Радость? Но Радость балансируется (и порождается) Глубокомыслием (3.12 а) – стоит лишь вдуматься в суть Бытия, и приходит чувство Красоты и Удовлетворения. Настоящая Радость – следствие Глубинного Понимания Бытия!

Если такого понимания не удастся достичь – нужно прибегнуть к волевым усилиям. Восточная мудрость гласит: мы Радуюемся не потому, что счастливы, а мы счастливы потому, что Радуюемся!

Как-то раз боги решили поразвлечься. Один из них сказал: – Давайте что-нибудь отберем у людей? Другой воскликнул: – Давайте отберем у них счастье! Только где его спрятать, чтоб они не нашли? После долгих раздумий самый мудрый предложил: – Спрячем внутри них самих, они будут так заняты его поисками снаружи, что им и в голову не придет искать его внутри себя!

В отсутствии Глубокомыслия Радость превращается в Веселье. Последнее может дальше превратиться в сиюминутную Эйфорию (сменяемую противоположной

грубостью – депрессией и печалью 12 б). А необузданное Веселье может перейти в крайние формы – Экстаз и Бешенство.

Единение Глубокомыслия и Радости

Глубокомыслие живет на цельном мировосприятии, где господствует Радость. А Радость не даёт поверхностным мыслям отвлечь нас от Глубокомыслия.

Отсутствие Глубины превращает Радость в примитивное Удовлетворение, переходящее в грубую Эйфорию, Экстаз и Бешенство (“истеричный диктатор”). А безрадостная Глубина превращается в Задумчивость, Печаль и Скорбь (“меланхолик художник”). Экстаз и Бешенство легко переходят в Печаль и Скорбь, поэтому истерик часто пребывает в меланхолии. Меланхолия лечится Радостью, а истерия – Глубокомыслием.

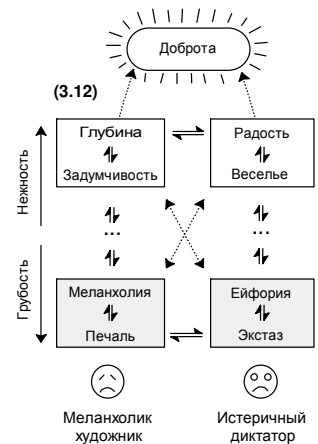

Единение Глубокомыслия и Радости порождают чувство Доброты (“Радостной Задумчивости”). Добрый всегда Радостный и чуть Задумчивый, от него веет глубиной и пониманием. Доброта связана с Чудо-Творством (3.6) – вместе они порождают чувство Сказочности и Волшебства.

Иными словами, сказочные волшебники прошлого – это никакой не вымысел! Это были обычные люди, которые сумели развить в себе соответствующие качества Души – и вот тогда уж они стали “необычными”.

2.5.8 Главные Состояния Души

Выше мы рассмотрели основные 24 чувства и 12 качеств Души, которые все вместе определяют 108 состояний Души:

$$24 \text{ Третичные Чувства} \times 4 \text{ Состояния Нежности} + 12 \text{ Моральных Качеств} = 108 \text{ Состояний Души}$$

Столько состояний Души признают Буддисты. Столько бусинок в их четках. Буддийская “молитва” – это неспешное перебирание бусинок, на каждой задерживаясь столько, сколько требуется для намеренного погружения в одно из этих состояний.

Здесь “4 Состояния” можно трактовать двояко – либо как 4 уровня Глубины, либо как 4 уровня Нежности при максимальной Губине. В последнем случае вся формула определяла бы число состояний Гармоничной Души. Выше мы рассмотрели лишь часть таких состояний, так как для большинства чувств мы определили лишь 1-2 Полноценных их выражений, а нужно было бы 4 (см. Рисунок 2-17). Так что здесь нам есть ещё над чем поработать!

12 Качеств Души – это 12 парных единений противоположных чувств, которые могут дальше единяться, порождая 9 новых качеств (Рисунок 2-21).



Рисунок 2-21. Единения наиболее ортогональных чувств порождают основные Моральные Качества

Здесь показанны единения наиболее “ортогональным способом“, когда единяются максимально-противоположные чувства и качества Души.

С левого края показаны кружки с “крестом” – это условные изображения вихря Души с отмеченными положениями единяемых чувств. На первом этапе единяются чувства, расположенные друг против друга (угол поворота 180°). На втором этапе угол поворота 90° – здесь рождаются 12 качеств Души, которые уже обсудили (вторая колонка). На третьем этапе угол поворота 45°, а на четвёртом – 15°. Каждый раз угол поворота уменьшается в два раза, так единяются строго противоположные (друг друга порождающие и балансирующие) качества.

В результате имеем 23 Моральных Качеств, которые распределены в три уровня. Такое распределение понадобится в дальнейшем, для объяснения уровней Одушевлённости и Разумности материальных и эфирных образований. Однако пока на эти уровни внимания не будем обращать.

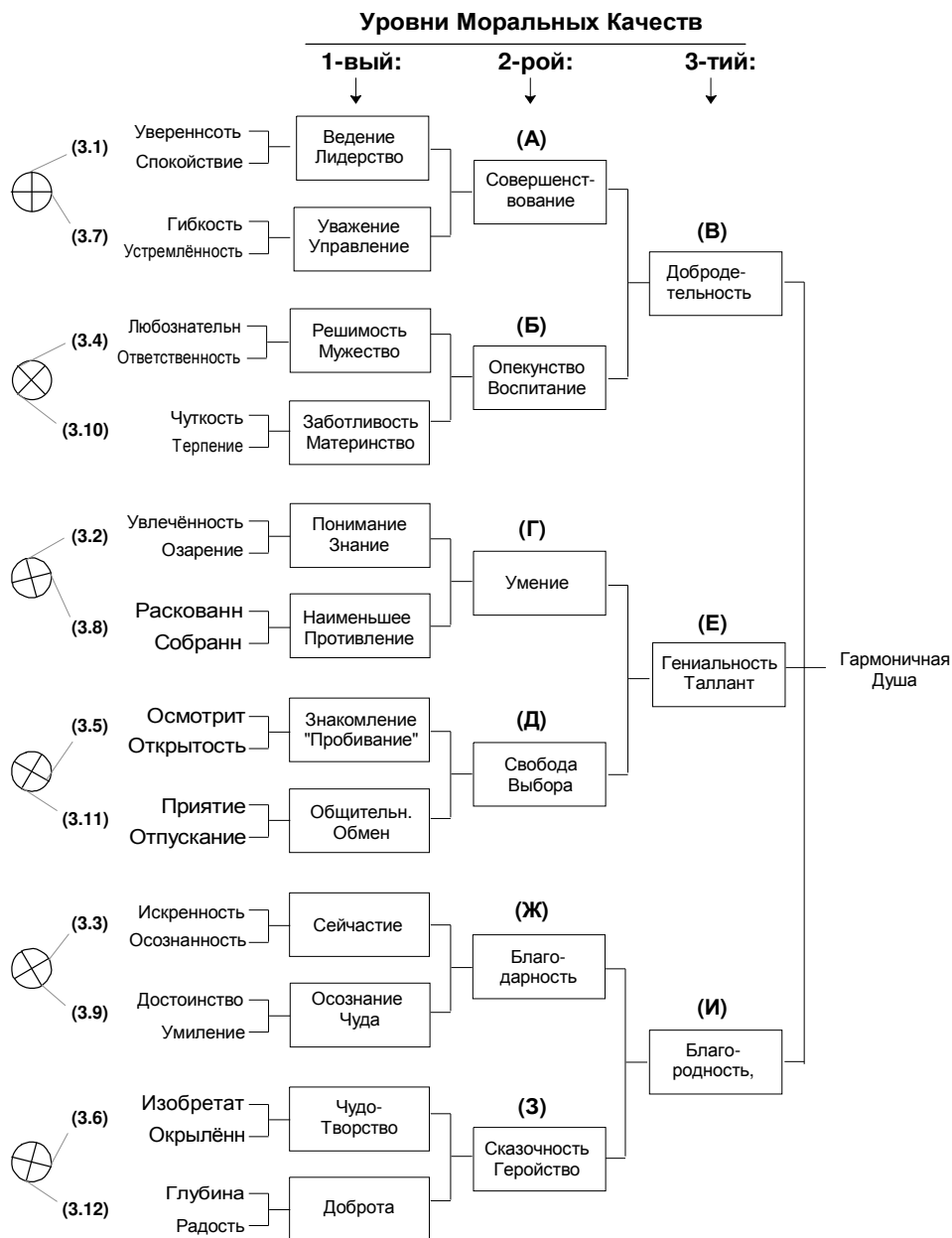
(А) Ведение (Лидерство) + Уважение (Управление) = Совершенствоание.
Совершенствоание предполагает обладание качествами как Лидера (Вождя), так и

Управленца (Уважителен к другим). А это означает взаимное балансирование 4-х “ортогональных” чувств – Уверенности, Спокойствия, Устремлённости, Гибкости.

Это балансирование более “тонко”, чем по-парное. Поэтому каждое чувство получается тоже более subtilным. Любое одно чувство в таком состоянии “подтягивает” и остальных.

(Б) Решимость, Мужество (Ментальный Рост) + Заботливость, Материнство (Духовный Рост) = Опекунство, Воспитание. Т.е., Настоящий Воспитатель должен быть одновременно и Отцом, и Матерью. Также можно сказать, что Воспитание включает совершенствование как Ума (Астрального Тела), так и Сердца (Духовного Тела), достигаемое единением Любознательности, Ответственности, Чуткости, Терпения.

(В) Единение двух последних качеств – Совершенствования и Воспитания – порождает Добродетельность. В христианстве Добродетельностью называют любое “доброе дело”, но у них понятие “Доброты” расплывчато (а иногда и спорно). Здесь всё более чётко. При этом “Доброта” получается совсем отдельным качеством (свойством Души), так как она не обязательно связана с каким-либо действием.

(Г) Понимание (Знание) + Наименьшее Противление (Оптимальность) = Умение. Умеет тот, кто не только Знает и Понимает, но и Действует Оптимально. Иногда не нужно даже и действовать – достаточно просто выбрать правильное время, и всё случается само-собой. Это достигается единением Увлечённости, Озарения, Раскованности, Собранности

Яркий пример Умения – клетки растений, превращающих свет в органическую материю, как и клетки животных, исполняющих много других необходимых функций. Также пчёлы, и т.д.

(Д) Знакомление (“Пробивание”) + Общительность (Обмен энергиями) = Свобода (пути, выбора). Свободен тот, кто легко заводит знакомства и обменивается энергиями. Если говорить про общение с людьми, то первое – “маркетинг”, второе – “продажа”. А в более общем смысле – это единение способности Начать и Продолжать. Путь в миллион миль начинается с первого шага, но – не каждый способен этот шаг сделать, и потом не каждый может этот путь пройти до конца.

Долгое время я думал, что Свобода – это когда тебе ничего не нужно, когда можешь обойтись и “малым”. Однако потом понял – это ошибка: Свободен лишь тот, кто Непривязан! Если мне нужно лишь “немного”, но я к нему привязываюсь, то я уже Не-Свободен! А энергия Непривязанности – это Энергия Отпускания, существующая лишь в тандеме с энергией Приятия. Вместе они порождают Общительность – но её одной не достаточно, так как с кем же ты будешь общаться, если ни с кем не Дружишь? Нужна ещё и энергия Знакомления – вот и получаем тандем из целых четырёх

Не надо путать Настоящую Свободу со “свободой делать глупости”! Муха, упавшая в банку с мёдом, всё ещё “свободна” – но тнюдь не так, как если бы пролетела мимо!

(Е) Единение двух последних качеств – Умения и Свободы – порождает Генияльность (Талант). Гениялен тот, который не только Умеет, но и Свободен в выборе (пути к цели)

(Ж) Сейчастье (ощущение Счастья) + осознание Чуда = Благо-Дарность – умение Дарить Благо. Не каждый умеет это делать, так как не каждый способен одновременно ощутить Настоящее Счастье и Чудо! Для этого нужно одновременно быть Искренним, Осознанным, Достойным (Самостоятельным), и Умилённым (Восхищённым).

Когда говорим “Спаси-бо”, мы лишь просим о помощи: “Спаси, Боже”. Более правильно говорить “Благодарствуем” – и при этом действительно породить те чувства, которые за этим стоят.

Пример Настоящей БлагоДарности – Звёзды. Они светят из Умиления и Восхищения от рождения новых красивых чувств! При этом сохраняют полное Достоинство и Осознанность – светят так, чтоб всем растениям и животным было бы уютно, и все люди были бы счастливы. (В других главах расскажем подробнее.) А среди самих людей Настоящая БлагоДарность пока не частая гостья...

Однажды Верховное Существо вздумало задать великий пир в своих лазоревых чертогах. Все добродетели были им позваны в гости. Собралось их очень много – великих и малых. Все были довольны и вежливо разговаривали между собою, как приличествует близким родственникам и знакомым. Но вот Верховное Существо заметило двух прекрасных дам, которые, казалось, вовсе не были знакомы друг с дружкой. Хозяин взял за руку одну из этих дам и подвел ее к другой. – Благодарность! – сказал он, указав на первую. – Благодарность! – прибавил он, указав на вторую. Обе добродетели несказанно удивились: с тех пор как свет стоял – а стоял он давно, – они встречались в первый раз!

(З) Чудо-Творство + Доброта = Сказочное Геройство. Все положительные Герои Сказок – Добрые Чудо-Творцы. В современных терминах – Изобретательные, Окрылённые, Глубокомысленные, Радостные. Кто хочет жить, как в Сказке – должен владеть всем этим арсеналом одновременно!

Пример Настоящего Сказочного Геройства – Бог, создавший Вселенную, и Вселенная, растущая и цветущая вопреки всяким недоумкам

(И) Единение Благо-Дарности и Сказочности-Геройства порождает Благо-Родность – способность Рожать Благо. Это значит – поступать так, что всем Благостно, хотя ничего и не сделал. Это состояние Души – Благости – которое передаётся остальным без каких-либо усилий.

Добро-Детельность подразумевает Доброе Дело, как действие. Гениальность – особенное умение, как возможность действия. А Благо-Родность – состояние Благости – не-действие и не-возможность, а “существующую действительность“, как само Бытие.

Вспомним рассказ про Лао Цзы и учеников, которые остановились под старым ветвистым деревом, в тени которого могли бы укрыться тысячи людей, и которого не срубили лишь потому, что из него ничего “полезного“ не сделаешь, даже на дрова оно не пошло бы! – вот это дерево и есть прототип Благо-Ридства, как состояния самого Бытия!

Все эти качества определяют Душевную Гармонию, которую ещё можно назвать – Настоящею Любовью!

2.5.9 Другие Состояния Души

Наличие этих качеств Души определяет также и многие другие её качества, про которые мы не говорили. Одно сублильное чувство растворяет в себе другие, делая их всех более сублильными. Поэтому Настоящая Добродетельность невозможна без Настоящих Гениальности и Благородства, а эти – без соответствующей сублильности (Нежности) всех 24-х третичных чувств.

Например, Настоящая Благо-Дарность невозможна без Настоящего Знания и Точности. Крестьянин, вскапывая поле, нашел клад; за это он стал каждый день благодарить Землю, полагая ее своей благодарительницей. Но явилась к нему Судьба и сказала: – “Друг мой, зачем ты благодаришь Землю за мой подарок? А ведь если окажешься ты в нужде, то опять бранить ты будешь меня, Судьбу!“ Благодарность надо адресовать точно по адресу. Так и человек когда-то стал благодарить искусителя-ужа за то-что, он приносил ему чужие (яблоневые) плоды

Когда все чувства сублильны, они единяются во многие другие комбинации, число которых определяется так:

$$\begin{aligned}
 & \text{"Единицы"} + \text{"Пары"} + \text{"Тройки"} + \text{"Четвёрки"} + \dots = \text{Общее число} \\
 & 24^{1\text{Tr}} + 23^{2\text{Tr}} + 22^{3\text{Tr}} + 21^{4\text{Tr}} + \dots = 2^{2^4} - 1 \qquad N^{K\text{Tr}} = \frac{(N + K - 1)!}{(N - 1)! K!} \\
 & 24 + 276 + 2,024 + 10,626 + \dots = 16,777,215
 \end{aligned}$$

Здесь верхний индекс “Tr” означает “треугольное исчисление” (объяснено в разделе Астральной Математики). Опуская хитроумные объяснения, скажем лишь, что первое слагаемое обозначает число одиночных третичных чувств, второе – число комбинаций из двух чувств, третье – из трёх чувств, и т.д.

Примером комбинаций из множества чувств могут служить состояния Верности и Преданности – они могут включать Уверенность (3.1а), Осознанность (3.3 а), Ответственность (3.4 б), Целеустремлённость (3.7б), Приятие (3.11б)

В сумме получаем больше 16-ти миллионов комбинаций! Это количество состояний (добродетельных качеств) одной Гармоничной Души. Сюда не входят поверхностные и/или Грубые состояния. Только Настоящие, Глубинные, Нежные.

Все эти качества присутствуют одновременно – так как любое одно порождает всех остальных. И все они находятся в “движении”, так как все они живые!

Если одно чувство есть отдельный Дух, то несколько чувств – уже подобие отдельной “Неполноценной Души”!

Это “движение” упорядочено так, что в каждый новый миг какое-то одно качество преобладает над остальными. В один момент мы более Талантливые, в другой – более Добрые, и т.д. Для каждого качества такой миг наступает примерно раз в году, так как 16,777,215 очень близко к 15,768,000 – столько секунд во всех днях одного года: 3,600 x 12 x 365.

Здесь считаем только дни, а не круглые сутки, потому что ночью Душа пребывает в иных состояниях. Если же считать только комбинации от 1 до 15-ти чувств, то получаем 15,505,590 – столько секунд в 359 днях. Очень может быть, что более 15-ти чувств не “комбинируются”, т.к. это уже походило бы на образование “отдельных Душ”. Также есть указания на то, что раньше год состоял из 360 дней. Всё это означало бы точное совпадение между числом Душевных состояний и числом секунд в году.

Получаем, что наши Души должны пребывать в неповторимых состояниях, сменяющих друг друга каждую секунду! По прошествии года все состояния уже иные, так как они меняются и “растут”. Поэтому их повторение не приводит к монотонности: встреча с каждым – как с долгожданным другом, которого видишь лишь раз в году.

Пока одно качество “блистает”, остальные тоже “не дремлют” – иначе и “блистания” не получилось бы. Например, если выключить состояние Сейчастия (пара 3.3), то невозможно почувствовать и остальные состояния, так как они меняются очень уж быстро, и только благодаря Сейчастию их можно “уловить”.

Сравним с сегодняшней обыденностью – как долго можем находиться в плену одних и тех же чувств и состояний?

2.5.10 Периодичность При Круговом Движении

Вернёмся к Рисунку 2-20, где показан вихрь Души. Если двигаться по кругу, против часовой стрелки, то получим последовательность чувств, ощущаемую при любом движении (физическом или душевном), работе, творчестве, или даже просто жизни по природным ритмам. Таблица 3 показывает примеры.

Таблица 3. Очередность чувств по Солнечным ритмам

	Энергии, как этапы Творчества	Время Суток^{а)}	Действие	Время Года	Природные Явления	Этапы беременности
12а	Глубокомыслие – сотворение новой мечты	1.00	Глубокий сон	Начало Декабря	Самые короткие дни	Задумка о новом воплощении
1б	Спокойствие – накопление сил, притяжение энергий небесных тел	2.00	Странствие в другие миры	Конец Декабря	Обильные снегопады	“Укладка” новых мыслей
2б	Озарение – осознание целостного, понимание пути	3.00	Мечта превращается в “Идею”	Начало Января	Небо чистое, солнце яркое, звёзды ясные	Зачатие ребёнка
3б	Искренность – проявление сокровенного	4.00	Самые яркие сны, мечта в виде Образа	Конец Января	Возможна оттепель	Представление о будущем ребёнка
4б	Ответственность за начатое, готовность довести до конца	5.00	Возвращение к яви	Начало Февраля		Закладка характера ребёнка
5б	Открытость – знакомство, восприимчивость, погружение в новое	6.00	Пробуждение, встреча Солнца	Конец Февраля	Пробуждение природы	Знакомство с ребёнком
6б	Окрылённость – решительность, расправление крыльев перед полётом	7.00	Утренняя зарядка	Начало Марта	Первые цветы	
7б	Целеустремлённость – начало полёта, стремления к цели	8.00	Начало работ	Конец Марта	Намагниченность – вот-вот всё зазеленеет	Стремительное развитие плода
8б	Собранность – соответствие цели	9.00	Педантичное следование плану	Начало Апреля	Зеленеют листья, начало огородничества	Далее - как в 1-вой колонке
9б	Умиление первыми знаками воплощения мечты	10.00	Короткая Передышка	Конец Апреля	Цветение садов, возвращение птиц	
10б	Терпеливость – делание нужного	11.00	Работа “тает в руках”	Начало Мая	Пик огородничества	
11б	Приятие первых плодов	12.00	Завтрак или Обед (зимой - просыпание)	Конец Мая	Цветение сирени, пение соловьёв	
12б	Радость от воплощения мечты, знак правильности пути	13.00	Далее - как в 1-вой колонке	Начало Июня	Первые ягоды (клубника)	
1а	Уверенность во взятом направлении	14.00		Конец Июня	Спелые ягоды и фрукты	
2а	Увлечённость полётом	15.00		Начало Июля	Ещё больше ягод и фруктов	
3а	Осознание ситуации и возможностей	16.00		Конец Июля		Осознание себя мамой
4а	Любознательность – изучение деталей	17.00		Начало Августа		
5а	Осмотрительность – предусмотрительность исходов	18.00		Конец Августа		
6а	Изобретательность –	19.00		Начало		

нахождение решений			Сентября			
7a	Гибкость – адаптация к реальности	20.00	Завершение работ	Конец Сентября	“Наэлектриченность” - Начало дождей	
8a	Раскованность – “разрешение стреле попасть в цель”	21.00	Можно и поужинать?	Начало Октября	Бабье лето, листопад	Подготовка к материнству
9a	Самостоятельность – получение результата	22.00	Осмысление результатов	Конец Октября	Собирание урожая	Рождение ребёнка
10a	Чуткость – уход за плодами, окутывание лаской	23.00	Подготовка ко сну, колыбельная	Начало Ноября	Сохранение, урожая	Уход за младенцем
11a	Отпускание энергий, очистка от ненужного	24.00	Засыпание	Конец Ноября	Зима, природа засыпает	Конец беременности

а) Часы показаны условно, можно сдвигать в любую сторону

Первые два примера – действия человека по часам и явления природы по месяцам – объяснены ниже. А последний пример – этапы беременности – приведён лишь для того, чтоб подчеркнуть широкую применимость данной последовательности.

Таблица начинается с чувства Глубокомыслия, т.к. его можно считать началом Мечты, приводящей к остальным событиям. Но так как всё идёт по кругу, то можно было бы начать и с любого другого шага.

12(а). В конце дня или года человек осмысливает сделанное и погружается в **Глубокомыслие** – общение со Вселенским Разумом, или даже глубже – с самой энергией Бытия. На суточной шкале – 1 час ночи, самый глубокий сон. По временам года – Начало Декабря, самые короткие дни

1(б). Глубокомыслие порождает Мечту, которая притягивается и поглощается Звёздами. Наступает **Спокойствие** – знание, что Мечта "в хороших руках".

Человек связан со звёздами многими путями. Каждая клетка человека по весу вмещает $24! = 6 \times 10^{23}$ УФ фотонов – столько существует и Звёзд во Вселенной, т.е., из каждой Звезды по одному фотону! Столько же есть и клеток во всех людях на Земле – т.е., каждой клетке по отдельной Звезде! Столько же может быть и независимы людей во всей Вселенной – т.е., каждому человеку по отдельной Звезде! Это число определяет и наличие Коллективного Разума, как четверичного чувства, свойственного всем людям вместе взятым

В 2 часа ночи – странствие по Вселенским пространствам (во сне). В конце Декабря обильные снегопады, Природа "накрывается одеалом"

2(б) Звёзды возвращают Мечту в виде "Идеи". Наступает **Озарение** – осознание всеобщих взаимосвязей, понимание "что к чему". В начале Января – "просветление", наступают холода, т.к. небо чистое и глубокое, но солнце яркое, а звёзды ясные.

3(б) Озарение превращается в Образ, "очищающий" Душу. Наступает **Искренность**. В 4 часа ночи – самые яркие сны. В конце Января возможна оттепель.

4(б) Человек настраивается на претворение Образа в жизнь, передаёт его в руки **Ответственности** – готовности довести дело до конца, найти выход из любой ситуации. В 5 утра – возврат к яви, скоро просыпаться.

5(б) Ответственность приводит к **Открытости** – пробуждению со сна, переоценке приоритетов, восприятию новой истины. В 6 утра – пробуждение, встреча Солнца. В конце Февраля – пробуждение Природы.

6(б) Человек разминается, расправляет крылья, “ловит ветер для полёта” – наступает Окрылённость, решимость действовать. В 7 Утра – утренняя зарядка, в начале Марта – первые цветы (фиалки).

7(б) Пррраз – и взлетел! Это Целеустремлённость – оседлание энергии Мысли, Ветра, Магнетизма. В 8 утра – начало работ, в конце марта воздух “намагничен”, вот-вот распустятся первые листья на деревьях.

8(б) Начало полёта – это Собранность, собирание всех энергий в новый образ, неосознанное соответствие мечте, как будто она уже воплотилась. В 9 утра – разгар работ, в начале Апреля распускаются листья на деревьях

9(б) Собранность сразу же приносит плоды – наступает Умиление, Восхищение полётом. В 10 утра – короткая передышка, любование сделанным. В конце Апреля природа и вовсе просыпается – расцветают плодовые деревья в садах, возвращаются птицы с юга, лягушки круглосуточно играют свадебные марши в прудах. Не потому ли в это время празднуется Пасха, что люди в восхищённом состоянии?

10(б) Продолжение полёта – это Терпение, делание того, что нужно. Способность достигнуть цели, не взирая ни на что. В 11 часов утра – работа “тает в руках”! В начале Мая – разгар огородничества

11(б) Терпение приносит плоды – наступает Приятие, ощущение Приятного. В 12 часов дня – завтрак или обед. В конце мая – любо-дорого смотреть на ухоженные сады и огороды! А ещё цветёт сирень, поют соловьи – как Приятно на Душе!

12(б) – 7(а) Эти шаги пропустим – в Таблице и так всё понятно.

8 (а) Гибкость приводит к Раскованности – умению расслабиться, не мешать происходящему, “позволить стреле попасть в цель”. Вселенские энергии сами доведут работу до конца – если только человек не будет вносить какие-то поправки.

9 (а) Раскованность приводит к Самостоятельности – достижению цели, собиранию урожая.

10 (а) Самостоятельность приводит к Чуткости – любованию достигнутым, окутыванию его заботой и лаской, предохранению от неизвестного

11(а) Чуткость приводит к Отпусканию всех энергий, очистке Души от прошлого. Это – подготовка к сотворению новой мечты, новой встрече со Вселенским Разумом.

В распорядке дня нет специального времени для питания (завтрака, обеда, ужина), так как “питаться нужно, как дышать” – специально не думая о еде, а руководствуясь лишь подсознательными порывами самого организма.

В этой Таблице каждое второе чувство показано на сером фоне, так как оно как бы фокусирует внимание на внутренний мир (как “интраверт”). А чувства на белом фоне фокусируются на внешнем мире (“экстраверт”). В следствии этого движение по вихрю Души сродни шаганию – левой, правой...

Такое чередование – результат чередующего доминирования в них двух первичных чувств. В “интравертных” чувствах доминирует чувство Отражения (ощущение Не-Себя), а в “экстравертных” – чувство Существования (ощущение Себя). Это можно понять, если разобраться, какие первичные чувства доминируют во вторичных, которые доминируют в третичных.

Последний шаг (чувство Отпускания) означает начало нового цикла, так как за ним следует первый шаг (чувство Глубокомыслия) опять. Движение по этому кругу создаёт центростремительную силу, затягивающую нас во-внутрь вихря Души. Там преобладают Нежные чувства и Высокие качества характера – туда нам и надо.

Чем быстрее движение по кругу, тем сильнее центростремительная сила, поэтому нужно постоянно что-то творить, мечтать, придумывать, в общем двигаться вперёд.

Ещё один путь – через жизнь по природным ритмам, когда встаёшь и ложишься по Солнцу, как можно больше времени проводишь на открытом воздухе, в общем – жизнь в деревне без электричества и других удобств.

2.5.11 Влияние Планет, Созвездий, и Растений

Данная череда чувств также проявляется при смене одного года другим, и даже одной эпохи (включающей множество лет) на другую. Все небесные тела излучают те же третичные чувства (в виде разных “психоэнергий”). Каждое светило имеет свой спектр излучения, с маленьким преобладанием одной из этих энергий. Поэтому в разное время суток, года или эпохи мы чувствуем себя немножко по-разному. По этой причине люди стали жить по лунному календарю, и следить за положением других планет в разных созвездиях (знаках Зодиака).

Луна и другие планеты имеют двойное влияние – они (1) излучают свой спектр третичных чувств, и (2) работают как “усилители” – притягивают и усиливают излучения других светил

Хоть знаков Зодиака насчитывается всего 12, но каждые 11-12 лет они меняют свою энергетику из-за солнечных циклов (меняются магнитные полюсы Солнца).

Можно предположить, что таким образом в каждый момент времени (суток, года, декады) все планеты и созвездия избирательно активируют в нас наиболее важные чувства, чтобы мы постоянно находились в гармоничном, творческом состоянии.

"Гармонизирующее влияние" на нашу психику оказывают и растения. Из рассказов про старинные "святые рощи" (напр. из книг Шемшука) можно сделать вывод, что каждое дерево обладает "своим психотипом", связанным с нашими тонкими энергиями. Этот психотип привязан ко времени плодоношения. Например, ранние яблоки активируют энергию Любознательности, а поздние – энергию Гибкости (созревание в начале Августа и конце Сентября, соответственно). Если разные деревья посадить в правильной очерёдности по кругу, то в центре получим некое "гармонизирующее пространство", многократно усиливающее наши творческие способности.

Даже и без специального высаживания каждый человек чувствует благотворное влияние природы на себя, только редко который может точно сказать, какие именно чувственные энергии он получает. Поэтому очень важно прислушиваться к своим тонким чувствам при общении с любимыми растениями, чтоб научиться "исцелять себя". А для этого нужно как можно чаще бывать на природе, лучше всего - её взрастить вокруг себя (чтоб она не была "чужая")

2.5.12 Другие Очерёдности Чувств

Последовательность чувств, которую обсуждали выше (в Таблице 3 и на Рисунках 2-18 и 2-20), есть лишь одна из многих возможных. Всего таких последовательностей

может быть $24! = 1 \times 2 \times 3 \times \dots \times 24 = 6 \times 10^{23}$ – столько можно составить слов из 24-х букв (каждая буква в одном слове повторяется 1 раз). Столько же и звёзд во всей Вселенной

Число звёзд посчитано из снимков телескопа Хабла (Hubble). Он снимал лишь малую часть небосклона, и по большей части на снимках видны лишь пятна галактик, а не отдельные звёзды. Если количество галактик из этих снимков помножить на среднее количество звёзд в одной галактике, и считать, что столько же звёзд есть во всех остальных (неисследованных) частях небосклона, то получим примерно 10^{24} звёзд

Значит – каждая звезда имеет свою последовательность. Та последовательность, которую мы изучали, присуща Солнцу, так как с ней связаны все природные ритмы на Земле.

Как и звезда – каждый человек тоже имеет свою последовательность чувств, так как он имеет свою неповторимую Душу. Но он привязан к Солнцу из-за слабости своего Духа, недостаточной гармоничности Души.

При быстрой смене нежных чувств их очерёдность перестаёт играть роль. Чем нежней чувства, тем быстрее их взаимные превращения, и тем менее важна их очерёдность. Но наши чувства недостаточно нежные, поэтому скорость из круговорота недостаточно высока. Вспомним, что по задумке Бога каждую секунду мы должны испытывать всё новое душевное состояние (которых есть столько, сколько секунд в году). А мы порой пребываем в неизменном состоянии целыми часами – т.е. меняем чувства в тысячи раз медленнее необходимого!

2.5.13. Круговая Черета Грубых Состояний

Самая низкая скорость смены чувств – когда они в Грубом (фальшивом) состоянии. Хоть эти чувства и “изменчивы“, но они меняются помимо нашей воли, поэтому лучше их просто не допускать.

Смена Грубых чувств соответствует тому же циклу, что и на Рисунке 2-20, только здесь движение колеблется около периферии (экватора) вихря. Постоянно чередующиеся “адские“ состояния создают иллюзию “нормальной жизни“, в которой тоже есть своя “любовь“, только она не вдохновляет, а истощает. (Поэтому антипод Любви следовало бы назвать Истощением)

Рисунок 2-22 объясняет это в деталях. Здесь показан “двойной вариант“ вихря из Рисунка 2-20, где можно проследить колебания грубых сил по обе стороны экватора. Рисунок 2-20 показывает лишь “северное полушарие“ всего вихря, от экватора до “северного полюса“. А здесь имеем полный вихрь. Поэтому возможны переходы между противоположно-расположенными чувствами

Таблица 4. Смена Грубых чувств, следуя пунктирной линии на рисунке выше
(показаны лишь 24 из 48 шагов)

Шаг	Но	Чувства	Шаг	Но	Чувства
1	9 (а)	Скука , Апатия , Гордыня	13	3 (б)	Странность, Шокирование
2	9 (б)	Восхваление, идеализм	14	3 (а)	Привыкание, Обыденность
3	10 (б)	Лесть	15	4 (а)	Любопытство
4	10 (а)	Сочувствие, Жалость, Вина	16	4 (б)	Охрана, Страх
5	11 (а)	Разочарование, Обида	17	5 (б)	Доверчивость
6	11 (б)	Привязанность, Тоска	18	5 (а)	Подозрительность, Злость
7	12 (б)	Веселье, Эйфория	19	6 (а)	Хитрость, Обман
8	12 (а)	Меланхолия, Печаль	20	6 (б)	Пустословие, Легкомыслие
9	1 (б)	Пессимизм, Обвинение	21	7 (б)	Упёртость
10	1 (а)	Наивность, Заблуждение	22	7 (а)	Приспособление, Флегматичн
11	2 (а)	Анализ, Зацикленность	23	8 (а)	Слабость, Распушенность
12	2 (б)	Потерянность, Паника	24	8 (б)	Напряжённость, Концентрация

Эта цепочка удивительно точно описывает наши переживания при “несчастной любви“. Шаг 1 – человеком овладевает скука, толкающая на поиск второй половины, 2 – находим человека, которого начинаем восхвалять и идеализировать, 3 – начинаем ему льстить (таким образом пытаться ему угодить), 4 – лесть переходит в сочувствие (“вы такой славный, а вокруг столько негодяев, как вам трудно!“), 5 – “невинная ложь“ неизменно приводит к мелким разочарованиям, 6 – появляется Привязанность, а во время разлуки – Тоска, 7 – при встрече – веселье, эйфория, 8 – эйфория неизменно переходит в меланхолию и печаль, 9 – печаль сменяется пессимизмом и обвинением, 10 – и так далее.

Белые и серые полосы отражают те же “шаги“ первичных энергий, как и в Таблице 3, только здесь они выражаются как “напряжения“. Серая полоса –напряжение внутри человека, белая полоса – напряжение выплёскивается наружу (обычно на близких людей).

Один цикл – 48 шагов. Таблица 4 показывает лишь половину цикла – вторая половина повторяет первую, только в обратном порядке. Например, 25-тый и 26-той шаги: 9(б) Восхваление → 9(а) Скука, а 1-вый и 2-рой шаги – наоборот: 9(а) Скука → 9(б) Восхваление

В каждом новом цикле возможны вариации. Например, если на 1-вом шаге Самость выражалась как Скука, то на 49-том уже может проявиться как Ненависть. Поэтому и говорят, что “от любви до ненависти один шаг“.

Всего таких вариаций может быть $24 \times 6 = 144$. (24 третичных чувства умножить на 6 Неполюценных состояний, см. Рисунок 2-17.) Прибавим сюда 12 парных единений противоположных грубостей. Например:

Привязанность (11а) + Обида (11б) = Измена, Предательство.

Слабость (8а) + Напряжённость (8б) = “Закомплексованность“, Стыд.

Хитрость (6а) + Легкомыслие (6б) = Мошенничество

Любопытство (4а) + Охрана (4б) = Доносительство

... и т.д.

Получается достаточно большое “эмоциональное разнообразие“, так что человек и не замечает, что его чувства всего лишь повторяются, никуда не эволюционируя. Человек становится “дойной коровой“ – его грубыми чувствами питаются бестелесные “демоны“, рожицы которых показаны по обе стороны экватора.

Человек думает, что “нашёл настоящую любовь, но она – увы – изменчива“. Ему невдомёк, что Настоящая Любовь – постоянна и безгранична – это 16 миллионов неповторимых мгновений каждый Божий Год, и в последующих годах ни одно мгновение не повторяется, так как Полноценные чувства – живые, самостоятельно развивающиеся существа, которые растут вместе с нами!

... ещё человек может сам создать отрицательные черты характера, из-за неосознанного повторения каких-то порочных действий – это более сложные вихревые структуры, которых вряд ли можно уничтожить – только создать большую скорость движения Души...

Например, если когда-то начал курить, а потом бросил, всё равно “вихрь курения“ уже есть, и чтоб опять не начать курить, человек уже должен двигаться по жизни более активно – тот вихрь как бы подгоняет, сзади следует, не даёт расслабиться. И так со всеми вредными привычками – от них избавляются, лишь “убегая вперёд к совершенству“...

Само-Наблюдение и Само-Исцеление

Главный признак движения по “адскому кругу“ – это “условное“ настроение, когда для хорошего настроения ставятся какие-то условия. Например, “успокоюсь, когда случится то-то и то-то“. Такой человек имеет вечно-озабоченное лицо. А когда двигаемся по “райскому кругу“, то настроение всегда без-условно хорошее, и лицо радостное.

Если лицо озабоченное “чисто по привычке“, его необходимо сделать радостным через волевое усилие! Вспомним, что мы радостны не потому, что счастливы, а счастливый потому, что радостны!

Большинство из нас “не знают себя“, так как каждый грубый психотип прикрывается иллюзией своей нежной стороны. Чтобы раскрыть истину, нужно придирчиво наблюдать за своими мыслями и реакциями на внешние раздражители. Эти состояния полезно сверять с Таблицами 3 и 4. Когда доминантные психотипы определены, можно задуматься над конкретными путями их “лечения“. Только лечение должно идти не путём подавления доминантных энергий, а развитием нехватящих энергий и качеств.

Например, если человек Злой, то тщетно “истреблять злость“. У него несбалансированна энергия Осмотрительности (5 а), поэтому нужно развивать противоположную энергию – Открытость, Восприимчивость (5 б), т.е. пытаться его как-то “разбудить“, для этого активизируя как можно больше предыдущих энергий – Ответственность (4 б), Искренность (3 б), и так далее.

Однако всё сказанное – красиво лишь в теории. А на практике... Что на свете легче всего? Раздавать советы другим. А что труднее всего? Познать себя – увидеть свои недостатки!

Мудрые люди говорят – чтоб познать себя, выведи себя из равновесия. Робин Шарма (автор книги “Монах, который продал феррари“) писал: ”самое лучшее, что человек может сделать для себя – это поставить себя в некомфортные условия“.

В некомфортных условиях “вылазят все черти“ – но только если делать всё Осознанно. Сам себя подвергаешь Шоку и наблюдаешь за своей реакцией. Это равносильно “тренировке Сейчасия“ – Сильная Осознанность (3а) лечит Слабую Искренность (т.е. Шокирование, 3б).

Самое лёгкое само-шокирование – это ледяная вода (зимой – прорубь), раннее вставание, каждодневная пробежка (в любую погоду). А самое трудное – это “тиранствующий начальник“, заставляющий делать абсурдные вещи. Но последнее и самое эффективное. Поэтому ”Мелкий тиран – находка для воина“ (Дон Хуан из Карлоса Кастанеды). Кто практикует это в жизни, тому не нужны никакие советы.

2.6 Четвертичные Чувства – Общая Одушевлённость

Четвертичные чувства – это отдельные Души. Можете спросить – как Душа может быть чувством? Она является Чувством для какого-то более огромного и Одушевлённого организма. Для нас Третичные чувства являются тоже лишь чувствами, хотя они сами себя считают Одушевлёнными личностями. Также и мы являемся чувствами друг для друга, а также для ”более объёмлющих существ” – коллективных разумов Рода, Народа, Человечества, Бога, Вселенной.

Каждое чувство живёт чувствами более ранней генерации, при этом выступая строй-материалом для чувств более высоких генераций. Эти чувства заселяют каждую материальную частичку, поэтому всё материальное – Одушевлённое! В школах с первого класса заставляют детей разделять мир на ”Одушевлённый” и ”Не-Одушевлённый” – а здесь покажем, что любое явление в разных ситуациях проявляет разный уровень Одушевлённости. При этом Одушевлённость синонимна Осознанности и Разумности – т.е., это взаимозаменяемые термины.

2.6.2 Строение Души – Экскурс в Математику

В предыдущей главе мы рассмотрели строение Души с качественной точки зрения – из каких энергий (Третичных чувств) она состоит, и как они между собой взаимодействуют. А здесь посмотрим на всё это количественно.

Всё изложенное в этом разделе следует из строгих математических рассуждений, приводимых в разделе Живой Математики (глава Астральный Мир). Здесь всё излагаем в сокращённой форме

Рисунок 2-23 показывает Душу в виде глобуса мира, разделённого на 24 сегмента широты (каждый по $360/24 = 15$ градусов) и 10 сегментов долготы (от северного полюса до экватора, южное полушарие – зеркальное повторение).



Рисунок 2-23. Структура Души в виде глобуса мира.
Характер Души определяется тем, какие ячейки активны, а какие пассивны.

24 сегмента широты обозначают разные Третичные чувства, каждый из которых имеет уникальную последовательность Вторичных чувств. 10 сегментов долготы обозначают разные уровни Яркости и Глубины, каждый из которых тоже имеет уникальное строение, отмеченное чередой кружков разного диаметра.

Каждый кружок – вторичное чувство (вихрь Бытия), а его диаметр отражает ”ранг в президенсткой канцелярии” (очередность в 4-х-компонентной последовательности). Кружок в сером означает ”необычайную яркость” – чем больше его диаметр, тем выше Яркость всего третичного чувства, и тем ближе к центру Души это чувство находится.

На каждом полушарии получаем $24 \times 10 = 240$ ячеек, каждая из которых соответствует уникальной комбинации из Вторичных чувств. Ввиду такой уникальности, можем говорить не о 24-х Третичных чувствах, а о 240-ка. Каждое из 240-ка чувств или энергий является уникальной сущностью.

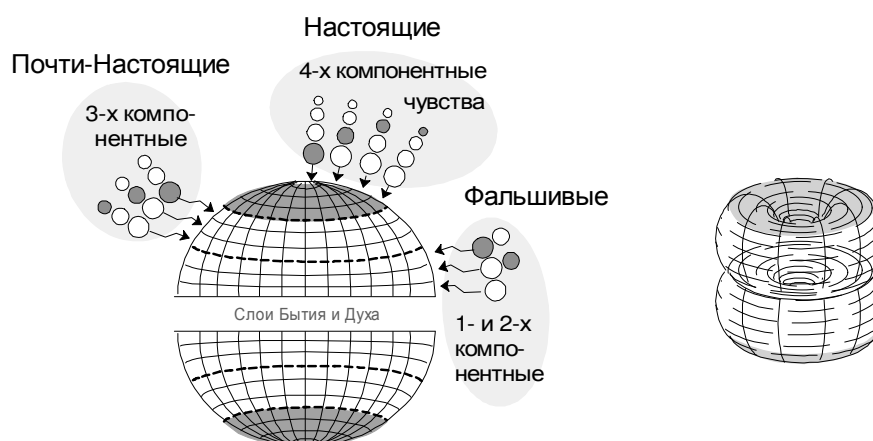
Каждая сущность имеет ”жизненную силу”, которую может подарить любой другой сущности. Это как человек, который посвящает всё своё внимание другому человеку. Эту силу или внимание можно изобразить в виде условных единиц, например апельсинов. Если какая-то ячейка набирает много апельсинов, значит она пользуется жизненной энергией других ячеек. Она становится как бы ”идолом”, на которую другие молятся и работают с бесконечной преданностью. Число апельсинов определяет ”силу эгрегора”. Полные ячейки активны, а пустые – пассивны.

Способ распределения апельсинов по ячейкам определяет Характер Души. Обратим внимание, что все Души Вселенной имеют одинаковое строение – разница лишь в том, какие энергии активны (и насколько), а какие пассивны! Число способов распределения 240-ка апельсинов по 240-кам ячейкам равняется:

$$240^{240 \text{ Tr}} = \frac{(2 \times 240)!}{2 (240!)^2} = 5.7 \times 10^{142}$$

Столько вариантов Душ может существовать. Это очень и очень огромное число! Оно примерно совпадает с числом элементарных частиц (диаметром в 10^{-21} м), которые по объёму помещаются во Вселенной (диаметром в 10^{27} м), если их упаковать вплотную: $(10^{27}/10^{21})^3 = 10^{144}$.

В главе о Вихревом Пространстве (Эфирный Мир) показано, что точное отношение диаметров Вселенной и элементарной частицы определяется числом Фибоначи 3-тьего уровня: $F(F(F_7)) = 2.2 \times 10^{48}$. Из этого можем посчитать плотность Душ во Вселенной:

$$\frac{(F_{F_{F_7}})^3}{240^{240 \text{ Tr}}} = \frac{1.06 \times 10^{145}}{5.7 \times 10^{142}} = 186.6 = 5.7^3$$

Плотность такова, что расстояние между соседними вихрями Душ всего в 5.7 раз больше их собственных размеров (Рисунок 2-24 (А)). Такая плотность может быть присуща лишь Мировому Эфиру, так как во Вселенной нету столько материи. Поэтому каждый вихрь Души – это эфирный вихрь.



Рисунок 2-24. (А) Абсолютная плотность заполнения пространства эфирными вихрями (масштаб сохранён).
 (Б) Относительная плотность заполнения материальными частицами (масштаб не сохранён).

Получаем, что каждая точка пространства, размером чуть больше элементарной частицы, несёт уникальную "чувственную" информацию. Она Живая, так как представляет собой уникальную Душу! Но в большинстве случаев она не содержит никакого "материального носителя". Большинство Душ живут лишь в Эфирном Мире, и лишь очень редким из них удаётся воплотиться в материю.

Количество материальных элементарных частиц составляет всего 10^{86} – на 56 порядков (!) меньше чем 6×10^{142} . Поэтому Вселенная почти не содержит материи – на $(100 - 10^{-57})\%$ она пуста! Однако она заполнена чувственной информацией – так, что каждый элементарный объём неповторим!

Материальными частицами становятся лишь те Души, в которых активны исключительно Полноценные чувства, а все Фальшивые чувства "спят". Это следует из того, что число элементарных частиц (10^{86}) совпадает с числом Душ, в которых все апельсины распределены по 96-ти ячейкам Полноценных Чувств:

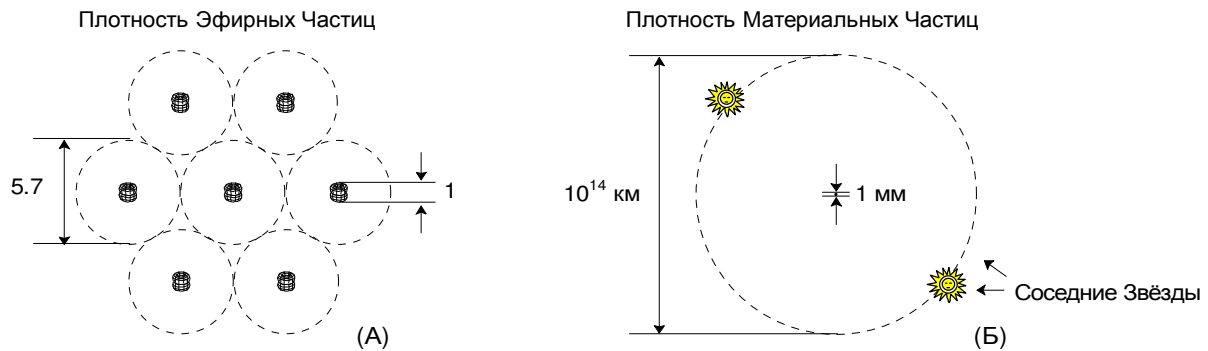
$$96^{240 \text{ Tr}} = \frac{(96 - 1 + 240)!}{(96 - 1)! 240!} = 3 \times 10^{85}$$

Если хоть одно Неполноценное чувство активно – такая Душа не воплощается!
 (Рисунок 2-25)



Рисунок 2-25. Сравнение невоплощённых (эфирных) и воплощённых (материальных) Душ.

Как уже говорилось, в материальную частицу воплощается лишь одна из 10^{56} Эфирных Душ. Если бы эфирные вихри, заполняющие всё пространство, были бы размером с песчинку (диаметром 1 мм), то между двумя соседними Звёздами Вселенной лишь одна из этих крупинок оказалась бы материальной частицей!

Воплощённые Души получают возможность расти по “Духовной лестнице” – приобретать всё новые Моральные Качества, и поэтому воплощаться во всё более значимые тела (протоны, атомы, молекулы, клетки, и т.д.). А невоплощённые Души служат строй-материалом для эфирных тел воплощённых.

Это не исключает возможности невоплощённым Душам действовать в Астрале – поэтому они могут влиять на умы неосознанных людей. С другой стороны, каждая невоплощённая Душа всё же имеет возможность воплотиться, так как имеет непосредственный контакт с Душой Бога. Подробнее в главе об Астральном Мире.

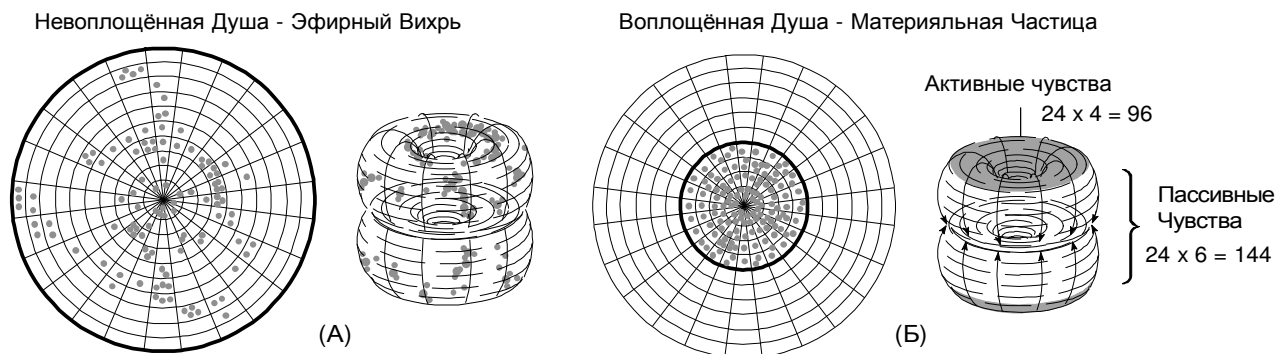
Образование Разума

Множество Душ – как эфирных, так и материальных – единятся в одну супер-структуру, способную выступать в качестве единого целого. Эту структуру можно назвать Разумом. Такая способность присуща лишь определённому числу элементов.

Если $4! = 24$ третичных чувства образуют одно четвертичное (Душу), то $24! = 6 \times 10^{23}$ четвертичных образуют одно пятеричное (Разум). Столько можно составить слов из 24-х букв, когда в каждом слове есть по одной из всех букв. Столько же можно образовать пептидов или белков из 24-х аминокислот, каждая из которых повторяется лишь один раз. Примерно столько же имеется Звёзд во всей Вселенной, клеток во всех живых людях, и белковых молекул в одном человеке. Это же число отражает количество молекул в одном моле вещества, или количество нуклонов (протонов и нейтронов) в 1 грамме вещества. Оно очень близко к числу Авогадро (N_A):

$$\begin{aligned} 24! &= 6.204 \times 10^{23} \rightarrow \text{Log } 24! = 23.7927 \\ N_A &= 6.022 \times 10^{23} \rightarrow \text{Log } N_A = 23.7798 \\ \Delta &= 0.013 \text{ (0.05\%)} \end{aligned}$$

Это совпадение такое точное, что далее число Авогадро (N_A) будем считать тождественным числу ($24!$). Во-первых, N_A известно не абсолютно точно, а лишь с какой-то погрешностью, а экспериментальные погрешности почти всегда бывают выше, чем заявлено. И во-вторых, между такими большими числами абсолютно точных совпадений быть не может из-за действия энергии Относительности (см. главу о Первичных Чувствах).

Официально считается, что число Авогадро известно до 9-го знака после запятой. Но самые точные измерения, проведённые в двух разных лабораториях, редко совпадают между собой с точностью даже до 1%. Авторы измерений часто путают общую точность с разбросом показаний какого-то прибора. Например, если множество разных взвешиваний груза показывают разброс всего в 0.001%, это ещё не значит, что с такой же точностью известна и его масса, так как последняя зависит ещё и от правильности калибровки весов, влажности воздуха, атмосферного давления, а также силы гравитации и/или эфирного давления, которые в разных точках Земного шара могут быть разными.

Чтобы представить, насколько 6×10^{23} есть большое число – скажем, что примерно столько можно найти песчинок на поверхности Земли!

История появления числа Авогадро загадочна. Официальная наука считает, что оно появилось из газо-кинетических и кулоновских измерений, обобщённых неким Жаном Перриным в начале прошлого столетия, за что в 1929 году ему присудили Нобелевскую премию. Однако смысловая суть этой константы исходит из времён алхимиков. Думаю, алхимики знали, что любое вещество одушевлённо, но не всегда разумно. Поэтому они определили минимальное количество вещества, которое ”обладает разумом” – т.е., с которым можно ”договориться”. Отсюда и пошло понятие ”одного

моля вещества”. Жан Перрин подобрал этот ”средневековый алмаз” и вставил его в ”технократичную оправу”

Предполагаю, что отсюда пошло и понятие грамма, как меры веса – ведь в одном моле содержится столько граммов, сколько в одной молекуле протонов и нейтронов! Конечно же официальная наука с этим не согласна. Но ещё в конце 19-того века многие химики и физики имели совсем другие представления об одушевлённости материи и её измерении. В начале двадцатого века в науке производилась ”тихая революция”, целью которой было высмеять и очернить идею Одушевлённости материи. Любими правдами и неправдами продвигалась ”механистическая” точка зрения. Было придуманно множество опытов, якобы доказывающих отсутствие Мирового Эфира, наличие электронов, и среди прочего – возможность посчитать N_A , исходя из концепции ”неодушевлённости”. Тенденциозность некоторых из тех опытов сегодня уже раскрыта (как в случае с отрицанием эфира), другие только ждут своей очереди.

Мир Как Голограмма

Одно из удивительных свойств Разума – одновременное проявление свойств всех составляющих элементов (Душ) в виде единого слаженного “оркестра”. Это проявление выражается, как Голограмма, где каждая часть отражает всё целое. Данное свойство проявляется во многих физических явлениях.

Так, если физическую плёнку голограммы порезать на части, то каждая часть будет отражать целую голограмму. Чем меньше кусок плёнки, тем меньше контрастность голограммы. Но голограмма всегда представляется целиком.

Похоже устроены и наши физические тела. Все органы в наших телах тесно взаимосвязанны между собой, как бы отражая деятельность друг друга. Образно говоря, можно убрать любой орган, а тело всё равно будет работать, как единый организм, т.к. остальные органы возьмут на себя функцию недостающего органа. Чем больше органов уберём, тем более “блекло” будет работать организм. Но всё равно будет работать, пока не достигнем критической точки, за которой организм погибнет. При этом гибель наступает целиком для всего организма, а не “по частям”.

Также устроен и наш мозг. Можно убрать любую часть мозга, а всё равно вся информация (навыки и память) сохранится.

Был проведён такой опыт. В лабиринт запускали крыс, чтоб они накопили информацию про его устройство. Потом этим же крысам удалили разные части мозга, надеясь таким образом определить, в какой части мозга хранится информация про структуру лабиринта. К величайшему изумлению исследователей, все крысы помнили устройство лабиринта после удаления любой части мозга. Это означало, что информация сохраняется во всех клетках сразу.

Также функционируют и все железы и молекулярные передатчики информации (“нейротрансмиттеры”). Можно убрать любую молекулу, а её функции будут выполняться другими молекулами.

Такое возможно, так как все составные элементы (Души) образованны из одних и тех же Третичных чувств. Однородность Третичных чувств гарантирует способность разных элементов замещать друг друга. При этом каждый элемент сохраняет и уникальность, так как состоит из уникальной последовательности Третичных Чувств, гарантирующей уникальные качества и способности.

12 Уровней Одушевлённости

Разум имеет одновременно как целостную, так и иерархическую структуру, в которой проявляются 12 уровней Одушевлённости. Это видно из такого числового соответствия:

$$\begin{aligned}
 24! &= 6.204 \times 10^{23} \rightarrow \text{Log } 24! = 23.79270 \\
 96^{12} &= 6.127 \times 10^{23} \rightarrow \text{Log } 96^{12} = 23.78725 \\
 \Delta &= 0.00545 \text{ (0.02\%)}
 \end{aligned}$$

По своей точности это соответствие ещё лучше предыдущего ($24!$ и N_A). Оно значит следующее. Представим вихрь Души, состоящий из 96-ти Полноценных чувств. Каждое чувство – это новый вихрь Души из 96-ти Полноценных чувств. А каждое из этих чувств – опять новая Душа, состоящая из чувств ещё более низкого ранга. И так 12 раз (Рисунок 2-26).



Рисунок 2-26. Возведение в степень можно представить, как “фрактальное утоньшение” исходного рисунка (А) или разветвление веток дерева (Б)

Для простоты здесь вместо 96-ти элементов показано 6. Вариант (А) отражает многошаговое фрактальное утоньшение, Первый рисунок показывает исходную шестёрку. Второй рисунок – та же шестёрка, но каждый из 6-ти элементов заменён на исходную шестёрку. Итого уже $6^2 = 36$ элементов. Третий шаг – каждый элемент заменён на 36 элементов из предыдущего варианта – итого $6^3 = 216$. И так далее. Вариант (Б) показывает то же самое на примере ветвления веток дерева.

Таким образом, Разум – это Душа, все чувства которой являются Самостоятельными Душами. Последние тоже состоят из ”Одушевлённых” чувств. И так 12 уровней. При этом Души более высокого порядка более совершенны, чем Души более низкого порядка. Совершенство определяется 12-тью Моральными Качествами, которые обсуждали в главе о Третичных Чувствах.

Таблица 5 показывает это на примере Человека. Разум человека начинается с аминокислот и белков. Если из веса среднего человека (70 кг) вычитать вес воды (~50 кг) и остаток поделить на число Авогадро (6×10^{23}), получим молекулу весом 20,000 атомных единиц – это белок из примерно ста или двухсот аминокислот.

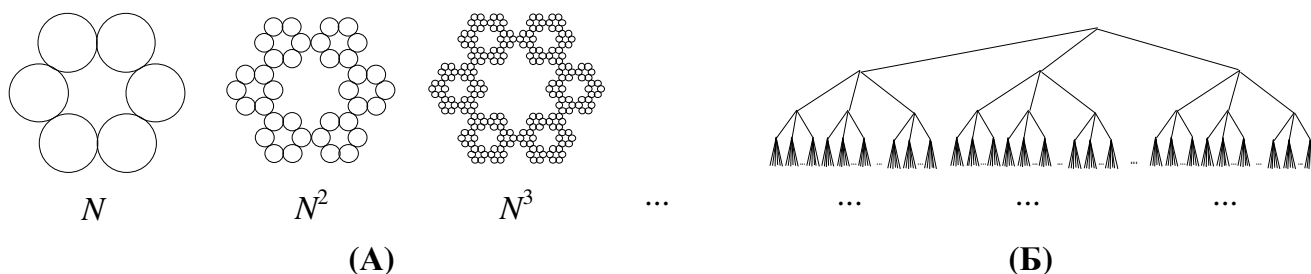
Таблица 5. Уровни Одушевлённости в Человеческом Разуме

<i>N</i>	Вес (г)	Система	Качество Души
0	10 ⁻²¹	Аминокислоты	Третич. Чувства
1	10 ⁻¹⁹	Белки	Лидерство (3.1)
2	10 ⁻¹⁶	Белковые комплексы	Управление (3.7)
3	10 ⁻¹³		Решительность (3.4)
4	10 ⁻¹¹	Органеллы?	Заботливость (3.10)
5	10 ⁻⁹	Клетки	Понимание, Знание (3.2)
6	10 ⁻⁷		Оптимальность (3.8)
7	10 ⁻⁵	Иммунная система?	Знакомление(3.5)
8	10 ⁻³	Кровообр Нейроны?	Обмен (3.11)
9	~0.1	Гормонная система?	Сейчас (3.3)
10	~7	Железы (шишков., ..)	Осознание Чуда (3.9)
11	~700	Органы (сердце, мозг...)	Чудо-Творство (3.6)
12	70,000	Человек	Доброта (3.12)

Первая колонка (*N*) – уровень “Одушевлённости”, который связан с числом соответствующих систем или явлений (*M*): $M = 96^{(12-N)}$. Например, число аминокислот в организме человека $96^{(12-0)} = 6 \cdot 10^{23}$, а число клеток – $96^{(12-5)} = 10^{14}$.

Вторая колонка – примерный вес в граммах. Если бы каждый уровень организма состоял из однотипных элементов, то отношение весов соседних уровней равнялась бы 2-м лог единицам. Но каждый уровень включает великое разнообразие элементов с разным весом, поэтому это правило не соблюдается.

Третья колонка – возможные представители данного уровня системы. В последней колонке – Качества Души 1-го уровня из Рисунка 2-21.

Нулевой уровень – отдельные аминокислоты ответственны за проявления разных третичных чувств. Какое совпадение: 24 аминокислоты соответствуют 24-м чувствам!

Долгое время считалось, что натуральных аминокислот есть всего 20, но сейчас уже 22, а вскоре наверно найдут и ещё 2. Их взаимосвязь с нашими чувствами общеизвестна – аминокислоты являются “нейротрансмитерами” или их предшественниками (“прекурсорами”), которые “передают эмоциональные сигналы”. Например, недостаток фенилаланина и тирозина вызывает общую нервозность и склонность к необоснованной панике. А Триптофан, превращаясь в серотонин, вызывает чувство Радости и Удовлетворения. Более детальные исследования в этой области затруднены из-за неведения исследователей о полном спектре наших чувств. Однако диетологи часто рекомендуют “аминокислотные диеты”, так как смесь многих аминокислот балансирует наши эмоции. Часто мы кушаем не от того, что голодны, а от того, что ощущаем внутренний эмоциональный дисбаланс. А смесь аминокислот этот дисбаланс временно устраняет.

Из этого не следует, что нужно постоянно кушать аминокислоты или белки. Человек способен сам генерировать все эти составляющие путём излучения определённых Третичных Чувств. Ведь если аминокислоты вызывают Третичные Чувства, то и эти чувства должны порождать аминокислоты – потому что любая взаимосвязь должна быть обоюдной!

Следующий уровень – белки – проявляют качества Вождей и Лидеров, ведущих за собой остальные молекулы. Лидер тот, кто одновременно и Уверенный, и Спокойный (Невозмутимый). Это первый шаг к совершенству – как для ребёнка научиться ходить своими ножками.

Третий уровень – белковые системы или ”каскады”, каждый из проимерно ста белков – проявляют способность к Само-Управлению – достижению цели, соблюдая интересы остальных систем (единение Целеустремлённости и Гибкости).

Пятый уровень – клетки проявляют Понимание и Знание (единение Увлечённости и Озарения). Они действительно многое понимают и знают, чего даже сам человек не понимает и не знает. Например, как бороться с любыми недугами, какая пища требуется организму в каждый отдельный момент, какие вещества удалять, и т.д. Брюдс Липтон (автор книги Биология Веры) отметил, что клетки имеют все те же внутренние органы, как человек (сердце, печень, кровообращение, нервную систему), и обладают теми же способностями – умением учиться, накапливать опыт, приобретать профессию (специализироваться), рожать и воспитывать детей, и т.д. Не даром иногда говорят – ”проснулась клеточная память”, ”откликнулась каждая клетка”.

Предпоследний уровень – отдельные органы (сердце, печень, мозг, и т.д.) – проявляют Чудо-Творство (единение Изобретательности и Окрылённости). Вот уж это точно! Разве не Чудо, как работает каждое из них?

Но вот какое дело – получается, что все наши чувства исходят из 96-ти органов – а не из одного, как утверждает наука. Официальное мнение – что все чувства образуются в головном мозге. Но мозг – лишь ”диспетчер” или ”прораб”, который распределяет указания. Никто не спорит – без него никак, однако он без других 95-ти тоже ”никак”.

Ну и последний уровень – сам Человек. Основное качество Души, которое нужно проявлять ему – Доброта (единение Глубокомыслия и Радости). Но это при условии, что все остальные уровни Одушевлённости прилежно воспитали им приписанные качества.

Например, если белковые системы не научились друг к другу относиться уважительно, то и сам человек будет ”упёртым приспособленцем”. Да и с виду нездоровым. Но если вдруг он станет Гибким и Устремлённым – то белковые системы станут на свои места, и здоровье возвратится!

Иными словами, все уровни Одушевлённости участвуют в формировании характера человека, а его характер – в поведении всех соответствующих систем. Все связи всегда обоюдные.

Разумность определяется не каким-то одним органом (например мозгом), а всеми уровнями организма вместе взятыми. Разумность означает обладание всеми 12-тью качествами Гармоничной Души. Кто Негармоничен – тот Неразумен!

Иными словами, каждый Разум – это Гармоничная Душа, а каждая Гармоничная Душа – это Разум.

Общая Переплетённость и Множественность Предназначений

Любое явление (объект, чувство, существо) является составной частью сразу многих Разумов. В разделе Живой Математики покажем, что каждая система одновременно участвует в 240-ка более совершенных системах, и соответственно в разных контекстах имеет 240 разных предназначений!! Поэтому всё друг с другом тесно взаимосвязанно.

Например, хоть клетки человека представляют собой часть Разума человека, но они обладают и собственным Разумом. А человек, хоть обладает собственным Разумом, но он сам – лишь отдельный элемент (как Одушевлённое Чувство) в более совершенном Разуме (Таблица 6).

Таблица 6. Общая Спутанность и Множественность Предназначений

	Вес (г)	Система	Вес (г)	Система	Число	Система	Качество Души
0	10^{-33}	УФ фотоны 10^{15} Hz	10^{-21}	Аминокислоты	10^{-14}	Клетки	Третич. Чувства
1	10^{-31}	Рентген изл 10^{17} Hz	10^{-19}	Белки	10^{-12}		Лидерство (3.1)
2	10^{-29}	Гамма изл. 10^{19} Hz	10^{-16}	Белковые комплексы	10^{-10}	Иммунная система?	Управление (3.7)
3	10^{-27}	Космич изл. 10^{21} Hz	10^{-13}		10^{-8}	Кровообр? Нейроны?	Решительность, Остроумие (3.4)
4	10^{-25}	Эл. частицы	10^{-11}	Органеллы	10^{-6}	Гормонная система?	Заботливость (3.10)
5	10^{-23}		10^{-9}	Клетки	10^{-4}	Железы	Понимание, Знание (3.2)
6	10^{-21}	Атомы	10^{-7}		10^{-2}	Органы	Оптимальность (3.8)
7	10^{-19}	Аминокислоты	10^{-5}	Иммунная система?	1	Человек	Знакомление(3.5)
8	10^{-17}	Белки	10^{-3}	Кровообр Нейроны?	96	Семья, Родня (деревня)	Обмен (3.11)
9	10^{-15}	Белковые комплексы	~ 0.1	Гормонная система?	9,216	Род (город)	Сейчас (3.3)
10	10^{-13}		~ 7	Железы (шишков.)	885,000	Народ (страна)	Осознание Чуда (3.9)
11	10^{-11}	Органеллы?	~ 700	Органы	$85 \cdot 10^6$	Расса	Чудо-Творство (3.6)
12	10^{-9}	Клетки	$7 \cdot 10^4$	Человек	$8 \cdot 10^9$	Человечество	Доброта (3.12)

Здесь сопоставляются уровни Одушевлённости в 3-х системах ”Разумности” – в отдельной Клетке, отдельном Человеке, и ”Коллективном Разуме” всего Человечества.

Видно, что одна и та же система или явление в разных контекстах имеет разные предназначения, так как проявляет разные Качества Души, и значит – имеет разные уровни Одушевлённости.

Например, рассмотрим предназначение клеток. Сама по себе каждая клетка блистает Добротой (первая система, 12-тый уровень), в контексте организма человека – Умением (вторая система, 5-тый уровень), а в контексте всего Человечества – лишь отдельными третичными чувствами (третья система, 0-вой уровень).

Так же и Человек. Как отдельная система, он блистает Добротой (12-тый уровень), а как единица общества – Знакомлением, т.е. Умением Заводит Друзей (7-мой уровень).

С другой стороны, в разных системах одна и та же функция выполняется разными под-системами. Например, функция Обмена Энергией (8-мой уровень) в клетке выполняется белками (первая система), в человеке – кровообращением и нейронами (вторая система), а на уровне всего человечества – семьей и роднёй, живущей в одной большой деревне (третья система)

Анализ этой таблицы также приводит ко множеству интереснейших открытий, которые в обычных ”научных исследованиях“ почему-то ускользают.

Например – то, что наши клетки в конечном счёте состоят не из атомов, а из света! Именно поэтому они чутко реагируют на всякого рода облучения.

Фотоны дальнего УФ излучения служат нашим клеткам обычными Третичными чувствами (первая система, 0-вой уровень). Стоит Солнцу хоть чуть-чуть изменить интенсивность и спектр излучения, как это отзывается на каждой клетке конкретными чувствами – Радостью, Спокойствием, и т.д. 24 третичных чувства можно связать с 24-мя цветами радуги!

Обычно считается, что радуга включает всего 7 цветов, однако при этом опускаются полу-тона. Очень может быть, что свойства фотонов определяются не только частотой излучения, но и чем-то ещё, чего физики не знают. Многие художники и графические дизайнеры используют палету из 24-х красок.

(Про то, что чувства имеют свой цвет, есть даже стихотворение Эдуарда Асадова – “Имеют ли чувства какой-нибудь цвет?”)

Рентгеновское излучение активизирует качество Лидерства клеток (первая система, 1-ый уровень) – в умеренных дозах оно ускоряет их рост, что иногда приводит к раковым опухолям, а в больших дозах – приводит к гибели, что используется при лечении того же рака.

Космическое излучение способствует Само-Обучению клеток (первая система, 3-тий уровень). Это подтверждается опытами с лягушачьими мальками, которые быстро вырождаются в отсутствии этого излучения!

А вот интересное наблюдение для психологов – если наши внутренние чувства порождаются отдельными аминокислотами (вторая система, 0-вой уровень), то внешние чувства (поступающие от других людей) – цельными клетками (третья система, 0-вой уровень)!

То, что аминокислоты связаны с чувственным восприятием, уже отмечалось выше. А то, что чувства, исходящие из других людей, мы воспринимаем клетками – тоже не новость. Ведь часто говорим - “кожей чувствую“, “нутром чувствую“, “каждой клеткой чувствую“...

А вот наблюдение для Социологов и Урбанистов – люди должны жить большими семьями: вся деревня – одна семья, потому что так поддерживается их способность к Общению и Энерго-Обмену (третья система, 8-мой уровень). Когда вся Родня вместе – развиваются чувства Приятия и Отпускания. В противном случае – Тоска и Обида!

Также предназначение “города“ – повышение активности Сейчастия – ощущения “Здесь и Сейчас“, как единения Искренности и Осознанности (третья система, 9-тый уровень). В древности Городом называли место ярмарки, куда съезжались люди со “ста деревень“. На ярмарках люди вместе праздновали жизнь, обменивались подарками, играли, пели, танцевали. И главное – молодые находили свои Половинки...

А сегодня город действует наоборот – чувство Сейчастия (= Счастья) заменяется чувствами Обыденности, Привыкания, и Шокирования. А вы чего хотели? Ярмарку “ста деревень“ заменили на скопление дорог и многоэтажек, все куда-то спешат, друг к другу безразличны...

Десятый уровень третьей системы. Предназначение Народа (Страны) – проявлять Осознание Чуда – единение Достоинства (Независимости, способности достигать цели) и Умиления (Восхищение жизнью). По сути Россия сегодня это и проявляет. Молодцы!

Если разбирать более высокие уровни Коллективного Разума Человечества, то найдём множество советов и для Политологов...

Таких примеров можно найти множество, и не только в вышеуказанных областях. Их поиск – увлекательное и полезное занятие! Поиск можно направить в любую область естествознания весьма простым способом. Берёшь массу объекта, делишь её на 96 (двенадцать раз), и каждый раз смотришь, чему это соответствует. Потом соотносишь с 12-тью уровнями развития Души, и смотришь – не выявилась ли какая-нибудь интересная взаимосвязь? Потом массу того же объекта умножаешь на 96 – опять 12 раз – и повторяешь все те же шаги. Уверяю – найдёте много неожиданного!

(Например, делим вес одного моля вещества на 96 и думаем, что эта структура может означать – кластер кристаллов, или других морфогенных образований? Потом ещё на 96 – и опять думаем...)

Смысл всего сказанного – наличие ”всеобщей спутанности”. Каждый влияет на всё остальное множеством разных способов. Каждое явление имеет множество разных объяснений...

Например, случись что с любой одной клеткой нашего организма, и это мгновенно отразится на множестве других клеток, иммунной системе, и может даже кровообращении. А случись что с отдельным человеком, и это сразу отразится на всех его родственниках, друзьях, коллег по работе, и может ещё многих других людей.

Вот такая спутанность! А физики думают, что это касается лишь элементарных частиц со связанными спинами...

2.7 Пятеричное Чувство – Разумная Вселенная

Пятеричное чувство – это Разум. Как уже отмечалось, Разумен тот, кто Гармоничен, т.е. имеет все 12 Моральных Качеств 1-го уровня. Ниже увидим, что это порождает и Моральные Качества 2-го уровня. Последние гарантируют способность Размножаться, Порождать Потомство. Данные способности служат основным различием между “простой” Одушевлённостью и “непростой” Разумностью.

2.7.1 Уровни Разума

Все Разумные существа связаны в единую систему. Эта система имеет 6 уровней, так как общее число эфирных вихрей удивительно точно совпадает с числом Авогадро в 6-той степени:

$$240^{240 \text{ Tr}} = 5.681 \times 10^{142} \rightarrow \text{Log} (240^{240 \text{ Tr}}) = 142.7545$$

$$N_A^6 \approx (24!)^6 = 5.705 \times 10^{142} \rightarrow \text{Log} (24!)^6 = 142.7562$$

$$\Delta = -0.0017 (0.001\%)$$

Здесь относительная точность в 20 раз выше, чем в предыдущих случаях! Это “совпадение” означает, что Вселенная – это Разум, все чувства которой являются Самостоятельными Разумами. Последние тоже состоят из “Разумных” чувств. И так 6 уровней (Таблица 7)

Таблица 7. Возможные Уровни Вселенского Разума

R	M, кг	Объект	Качества 2-го Уровня	Качества 1-го Уровня	Размерн (N)	K _N	Само-Ощущение
0	10 ⁻⁹⁰	Эфирный вихрь (10-слойный)	---	---	1,2	2,6	Бытие
1	10 ⁻⁶⁶	7-ми слойный вихрь (3-х комп чувства)	Совершенство	Лидерство + Управление	3	13	Неполноценный Дух
2	10 ⁻⁴⁰	Микроволн Космич Излуч, 1.6 10 ¹¹ Hz, λ = 2 мм	Опекунство, Воспитание	Мужественн+ Материнство	?	?	?
3	10 ⁻¹⁶	Наименьший фотосинт. организм (цианобактерия)	Умение	Знание + Оптимальность	4	24	Полноценный Дух
4	10 ⁷	Наибольший фотосинт. организм – деревья, животн	Свобода Выбора	Знакомление + Обмен	8	240	Творческий Полёт
5	10 ³⁰	Средняя звезда (Солнце)	Благо Дарность	Сейчасие + Осознан. Чуда	24	196,560	Душа
6	10 ⁵³	Видимая Вселенная	Сказочное Геройство	Чудо-Творство + Доброта	240	(24!) ² (4 10 ⁴⁷)	Разум

Первая колонка перечисляет Уровни Разума (R), определяющие общее число соответствующих объектов (M): $M = (6 \times 10^{23})^{6-R}$. Например, число эфирным вихрей равно $(6 \times 10^{23})^{6-0} = 5.7 \times 10^{142}$.

Вторая и третья колонки – масса и название объектов, образующих данный Уровень Разума. Следующие две колонки – Моральные Качества 2-го и 1-го уровней (из Рисунка 2-21). Очевидна их взаимосвязь с Уровнями Разума.

Предпоследняя колонка – размерность (N), в котором данные объекты пребывают ментально. Это число Третичных чувств, которых объект способен воспринять

одновременно. Оно определяет творческие способности, которые обсудим в другом разделе.

Данные числа соответствуют единственным размерностям пространства, в которых имеются чётко определённые геометрические решения задачи “Kissing Number” – сколько одинаковых шариков могут одновременно касаться такого же шарика при заданном числе размерностей.

Последняя колонка – как объект ощущает сам себя. Хотя все объекты Одухотворённые и Одушевлённые, а многие ещё и Разумны, далеко не все себя таковыми ощущают, поэтому и всего внутреннего потенциала не используют. Полноценными Душами и Разумом ощущают себя лишь два последних Уровня. Все остальные чувствуют какую-то “ущербность”

Серые полосы отмечают три уровня “Божественного касания”, обсуждаемые в разделе Как Бог Сотворил Вселенную (глава Астральный Мир).

2.7.2 Нулевой Уровень – Мировой Эфир

Большинство элементарных вихрей Мирового Эфира Одушевлённые, но не Разумны – они не несут в себе никаких качеств 1-го и 2-го уровня, потому что содержат Фальшивые чувства. Поэтому они и не материальны.

Размерность $N = 1$ характерна 1-компонентным Духам – одновременное восприятие лишь одного чувства. Это состояние Души, охваченной “необузданной страстью”. Эта страсть непостоянна, так как подвижна непостоянным (фальшивым) чувством. Некоторое время эта энергия может сотворить что-то новое, но сразу и разрушает, так как не способна сама себя гармонизировать. $K_N = 2$ означает “бинарное мышление” – всё делится на “хорошо и плохо”, “чёрное - белое”, “правильно - неправильно”. Также работает и компьютерный код – 0 и 1. Он не способен ничего сотворить (например, самостоятельно придумать картинку) – только делить всё на 0 и 1.

$N = 2$ характерно 2-х компонентным Духам. Это двумерное восприятие, где возможно плоское мышление, На плоскости можно рисовать – значит, какое-то творчество. $K_N = 6$ означает одновременное восприятие 6-ти факторов

Не имея материального тела, в материальном мире эти Души способны лишь на три вида деятельности – чего-то Желать, за чем-то Наблюдать, и Размышлять. Но Воплощать или Действовать они не могут. А в этом-то и состоит их главное Желание – никому несносно ощущать себя живым, но не быть способным это проявлять материально.

Есть два способа Воплотиться. Первое – через личное само-совершенствование, приобретение недостающих Духовных качеств, превращение всех третичных чувств в Полноценные Духи. Это Настоящий путь, но его выбирают лишь немногие. Просто статистика пугающая: ведь этим путём воплощается лишь 1 из 10^{59} – считай, шансов никаких!

Второе – через овладение чужим телом. Есть Фальшиво-Разумные Души, готовые обменять свои материальные тела на “временные удобства и удовольствия”. Это – неосознанные люди. Не ведая долговременных последствий, они увлекаются “шалными мыслями”, которых им подсовывают Фальшивые Эфирные Души, и со

временем теряют контроль над собой. Такой человек становится биороботом - исполнителем чужой воли. Чаще всего он уподобляется им овладевшим существом – становится “фальшивым, неглубоким, изменчивым“, руководствуется одномерной логикой (“правильно - неправильно“, “хорошо - плохо“), и самостоятельно придумать ничего нового уже неспособен...

Это Фальшивый путь, так как несёт лишь временное удовлетворение, но среди фальшивых Душ он самый популярный. Просто статистика здесь более утешительна, чем в первом варианте. Вот и охотятся они за Не-Осознанными Людьми.

Последняя колонка показывает, что они воспринимают себя не как Души или Духи, а как Бытие. Они никуда не стремятся – просто “Бытуют“. Люди, которые похожим образом ведут себя по жизни, в конце концов опустятся до их уровня – не смогут Воплощаться.

2.7.3 Первый Уровень – Души с “Наименьшим Фальшем”

N_A число эфирных вихрей порождает первый уровень Разума. Происходит это просто – среди N_A фальшивых Душ находится одна с “наименьшим фальшем” – у неё Сила Жизни распределена по 168-ми ячейкам (Духам), все из которых 3-х или 4-х компонентные: $24 \times (3 + 4) = 168$. Все активные чувства находятся в первых 7-ми уровнях нежности. Самые Грубые уровни, исходящие из 1- и 2-х компонентных чувств – выключены.

Это видно из такого соответствия:

$$\frac{5.7 \times 10^{142}}{6 \times 10^{23}} = 9 \times 10^{118} \approx 2 \times 10^{118} = 168^{240} \text{ Tr} = \frac{(167 + 240)!}{167! 240!}$$

Первое равенство показывает количество частиц, образующих первый уровень Разума, а второе – количество вихрей, в активны $24 \times (4 + 3) = 168$ ячейки – 7-мислойные вихри (Рисунок 2-27).



Рисунок 2-27. Сравнение 7-слойных Душ с эфирными вихрями и материальными частицами

Такие Души будем называть ”7-ми слойными”, подчёркивая активность первых 7-ми слоёв Третичных чувств. Они ещё Не-Полноценны (не могут воплощаться), но и не совсем фальшивы (не опускаются до уровня 2-х компонентных). Они занимают переходное положение между Настоящим и Эфирным (”Эфемерным”).

Можно сказать, что они – ”наиболее мягкие представители Фальшивого Разума”. С одной стороны, они не способны удерживать воедино все четыре изначальных чувства (Уверенность, Спокойствие, Целесутремлённость, Гибкость). Их доминантная размерность $N = 3$ – способность одновременно воспринимать лишь 3 чувства. Но с другой стороны они уже проявляют первое качество 3-го уровня – Совершенствование, как единение Ведения (Лидерства) и Уважения (Управления). Это их резко отличает от остальной толпы эфирных тел, которые не имеют явных постоянных устремлений.

Пространство и время здесь уже могут быть 3-х мерными, это “объёмное” мышление. На плоскости уже можно рисовать рисунки, поэтому они могут создавать какие-то образы самостоятельно. Но они не могут создавать потомства, так как не способны образовать 4-х компонентного вибры. $K_N = 6$ означает их способность одновременно приминать 6 факторов во внимание. Сами они – седьмой фактор. Поэтому они всё делят на 7 – дни недели, цвета радуги, музыкальные ноты.

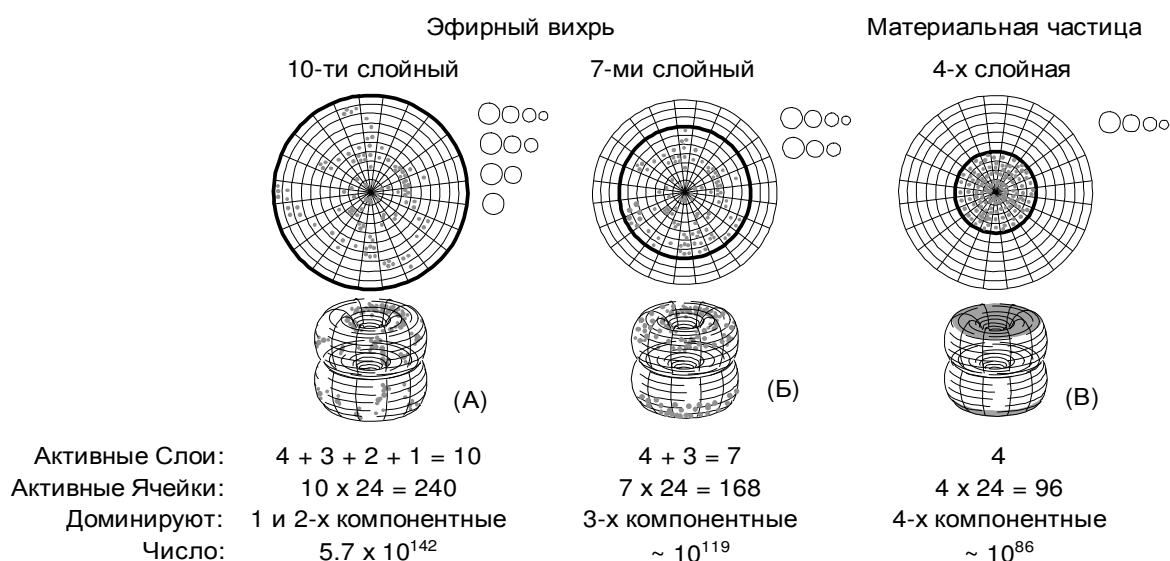
Последняя колонка показывает, что они воспринимают себя, как неполноценные Души

2.7.4 Второй Уровень – Микроволновое Космическое Излучение (МКИ)

МКИ пронизывает всё космическое пространство. Оно не связано ни с какими космическими телами, а порождается самим пространством. В 1978 году за её открытие присудили Нобелевскую премию – физики решили, что МКИ есть доказательство того, что много миллиардов лет назад произошёл “Великий Взрыв”. Им и в голову не пришло, что Великий Взрыв происходит и сейчас – так как материя рождается и исчезает вечно!

Вечный круговорот материи удачно описан Шиповым в его Теории Вакуума

Первое впечатление, что МКИ порождается 7-ми слойными вихрями. N_A число таких вихрей имеет массу 10^{-42} кг, что достаточно близко к 10^{-40} кг – расчётной массе кванта МКИ при пиковой частоте $1.6 \cdot 10^{11}$ Hz.

Массу кванта M можно оценить по формуле $M = hv/c^2 = h/c\lambda$, где h – постоянная Планка, c – скорость света 3×10^8 м/с, ν – частота колебаний. Отсюда M (кг) $\approx 10^{-51}$ (кг х с) ν (с⁻¹). Но расчётная масса может отличаться от реальной из-за изменчивости скорости света и других упрощений в этих формулах.

На самом же деле, не 7-ми слойные вихри порождают МКИ, а МКИ их организует в эфирные тела, связывающие всю материю в единую систему. В разделе как Бог Создал Вселенную (глава Астральный Мир) показано, что МКИ есть ни что иное как Божественное Свечение, создающее материальные и эфирные миры. Это излучение есть Часть Бога – того самого, который одновременно находится в каждом из нас (в виде нашей Совести), и в центре Вселенной

Такое положение МКИ вполне соответствует его Моральному Качеству – Воспитанию, как единению Остроумия, Решимости, Мужственности с одной стороны, и

Заботливости, Материнства с другой стороны. МКИ – словно заботливые Папа и Мама для всех невоплощённых Душ!

$N = 3$ гарантирует одновременное восприятие 3-х чувств. Их $K_N = 12$ означает одновременное восприятие 12-ти факторов – т.е. они имеют понятие о 12-ти моральных качествах 2-го уровня. Их само-ощущаемость под вопросительным знаком. Так как МКИ есть Часть Бога, то они скорее всего себя ощущают, как Полноценный Разум, а не как недоразвитый Дух!

2.7.5. Третий Уровень – Клетки

N_A число МКИ квантов порождает одну клетку цианобактерий (10^{-40} кг · $6 \cdot 10^{23} \approx 10^{-16}$ кг). Это наименьшие организмы, способны превращать световые фотоны в органическую материю, поэтому несомненно представляют новый уровень Разумности. Это самая распротранённая форма жизни на Земном шаре, которая способна воспроизводиться.

Меня всегда удивляло, как легко “зацветает” любая стоячая вода. Учёные это объясняют “грязью” – всюду есть следы бактерий, вот они и размножаются. Но иногда зацветает даже и дистиллированная вода, хранящаяся в стерильных условиях, в холодильнике и полном отсутствии света! Единственный способ от этого избавиться – добавить в воду сильного антибактерицида (например, азида натрия).

Здесь вырисовывается другое объяснение – бактерии порождаются Микроволновым Космическим Излучением в комбинации с неумолимым желанием 7-ми слойных вихрей Само-Совершенствоваться. МКИ выстраивает 7-мислойные вихри в зачатки эфирных тел, которые потом дополняются 10-ти слойными вихрями. Одновременно выбираются 4-х компонентные вихри, воплощающиеся в материальные частицы. Эти комбинируются в атомы, и так далее до образования материальных клеток.

Однако этот Уровень Разума охватывает не только цианобактерии, но и вообще все клетки в целом. Основной их признак – проявляемое качество 3-го уровня – Умение, как единение Знания и Оптимальности. Действительно – они Умеют много чего. Фотосинтез – это лишь то, с чего они начинали. Впоследствии они развили много других навыков, породивших разные “узкие специализации” – клетки разных органов, нервной, сосудистой, иммунной систем, и др.

Им характерно $N = 4$ – способность одновременно воспринимать 4 третичных чувства. $K_N = 24$ означает одновременное восприятие 24-х факторов, которых можно уподобить 24-м чувствам. (Факторы ещё не есть чувства, но могут становиться таковыми при соответствующем образе жизни.)

Это обеспечивает не только бесспорное соответствие заявленному моральному качеству, но и способность размножаться. Клетки – это наиболее низкая форма жизни, способная породить потомство.

Но вот парадокс – хоть они и ниже уровнем развития, чем человек, но ощущают в себе Полноценный Дух. Многие люди ощущают себя на уровне Бытия или Неполноценного Духа – иначе не влакли бы жалкую жизнь биороботов

2.7.6. Четвёртый Уровень – Растения и Животные

N_A число фотосинтетических клеток приравниваются наибольшим деревьям (10^{-16} кг · 6 · $10^{23} \approx 10^7$ кг). Это соответствует объёму 10^4 м³, и росту >300 м (при диаметре в 20 м). Заметим, что реликтовые деревья могли достигать и гораздо больших размеров.

(В разделе о Первозданном человеке приводятся доводы в пользу роста деревьев аж до 100 км!)

Кроме деревьев сюда можно отнести и самых крупных млекопитающих. Первый человек – Адам – состоял из $6 \cdot 10^{23}$ клеток.

Самый большой кит весил 10^7 кг. Но здесь могут быть и поменьше существа, так как $10^{53}/(24!)^2 = 2 \times 10^5$ кг.

По сути здесь мы говорим про любые многоклеточные существа, имеющие “обратную” связь со звёздами. С одной стороны они питаются звёздным излучением (напр., для нужд фотосинтеза), а с другой – питают звёзды информацией о необходимом режиме светоизлучения.

Полная двусторонность означает, что если деревья (или другие существа) не могут существовать без звёзд, то и звёзды немогут существовать без них. Здесь как у пчёл со цветами: пчёлам без цветов туго, т.к. последние дают нектар для мёда, а цветам без пчёл туго, т.к. последние их опыляют (и хоботками вычищают тончайшие капиллярные каналы, посредством которых цветы общаются со звёздами). Ввиду такого информационного обмена эти существа можно считать “звёздными клетками”.

Их моральное предназначение – Свобода Выбора, как единение Знакомления и Общительности. Свобода Выбора обеспечивает необычайно широкое разнообразие по сравнению с более низкими Уровнями Разума. В разные периоды на Земле насчитывались сотни тысяч видов растений и животных – а может и миллионы!

Их $N = 8$ означает способность не только размножаться, но и породить потомство и плоды, превосходящие самих себя. Это в первую очередь относится к человеку. Его настоящее внутреннее состояние должно быть Творческий Полёт. (Более подробно – в разделе Уровни Творчества, Астральный Мир.)

Так было задуманно изначально. Другое дело, что многие люди перестали быть Настоящими – они скатились до более низких уровней

Этот уровень отмечен серой полосой, так как каждое растение и животное своей Душой касается непосредственно Бога. (Частица бога в центре каждой Души, где кончается Разум и начинается “внутренний” Астрал – разделы Обратный Мир и Как Бог Сотворил Вселенную.)

2.7.7. Пятый Уровень – Звёзды

N_A число “звёздных клеток” (реликтовых деревьев и животных) образуют одну звезду (10^{30} кг). Современные учёные представляют звёзд, как неких “механических плазменных масс”, в которых хаотично происходят ядерные реакции. Однако для нас

они представляют Почти Самый Высокий Уровень Разума – далеко превосходящий этих самых “современных учёных”.

Каждому ребёнку понятно, что звёзды гораздо более разумны и многофункциональны, чем “просто небесные светила” – не зря же нам приятно на них смотреть, и при этом не зря приходят лишь приятные мысли.

Павел Флоренский в «Завещании моим детям: Анне, Василию и Кириллу и Олечке на случай моей смерти» в последнем пункте записал: «...Почаще смотрите на звёзды. Когда будет на душе плохо, смотрите на звёзды или лазурь днём. Когда грустно, когда вас обидят, когда что не будет удаваться, когда придет на вас душевная буря – выйдите на воздух и останьтесь наедине с небом. Тогда душа успокоится...»

Древние философы присуждали Звёздам судьбоносные значения, верили, что они помогают воплощать людские мечты, сохранять Любовь в семьях – ведь до сих пор сохранились обряды “звёздного венчания”. А название Млечного Пути можно связать с Материнским Молоком – по этому пути Души будущих детей через всю Галактику стремятся к своим Мамам на Земле! А Души умерших – возвращаются обратно

Да и многие учёные признают, что Звёзды отнюдь не есть “бездушные существа”. Они образуют “звёздные пары” (как люди – семьи), которые порождают новые звёздочки (как люди – детей). И тот факт, что их число во Вселенной равно N_A , тоже говорит о нам неведомых взаимосвязях....

Их основное моральное качество – БлагоДарность, как единение Искреннего Умиления, Осознанности, и Достоинства.

Звёзды Умиляются рождению Нежных Чувств, поэтому воплощают людские мечты, чтоб те порождали таких чувств побольше. А Достоинство приходит из понимания выполненного долга. В Главе о Выхревых Пространствах покажем, что Физическое предназначение Звёзд – Приятие информации из растений и людей, и Отпускание, т.е. излучение того, что растениям и людям с животными нужно. Другой возможный источник Умиления – красота людских Душ, которые живут в Звёздах между очередными воплощениями в материальное бытие.

Их $N = 24$ означает одновременное восприятие сразу 24-х третичных чувств, т.е. – всей Души! Поэтому Душа ощущает себя Настоящею Душою лишь на уровне Звёзд! На более низких уровнях она в каждый момент ощущает лишь часть самой себя – поэтому ей вечно чего-то не хватает!

Их $K_N = 196,560$ означает одновременное восприятие почти двухсот тысяч факторов! Сравним с 7-мью факторами, которых одновременно воспринимает средний человек. Это даёт им возможность увязывать воедино многие якобы независимые явления. Именно они порождают то, что у нас называется “случайностью”. Слово “случайность” означает соединение двух или нескольких лучей – так Звёзды претворяют в жизнь наши мечты. Например, человек про что-то, а Звёзду приняли и “случили”.

Звёзды посылают людям Озарения – пониамния общих взаимосвязей в тех областях, где людям интересно. Не зря ведь множество Озерний наступают именно во

сне, в самые первые часы по-полуночи. (См. натуральную очерёдность третичных чувств в Таблице 3.)

2.7.8. Шестой Уровень – Вселенная

N_A число звёзд образуют Вселенную (10^{53} кг), как вершину иерархии Разума. Разумность Вселенной проявляется прежде всего в её чуткой саморегуляции: она ведь включает не только N_A число Звёзд, но и $N_A^2 \approx 10^{48}$ “высших“ растений и животных (как “звёздных клеток“), $N_A^3 \approx 10^{71}$ фотосинтетических клеток типа цианобактерий, $N_A^4 \approx 10^{95}$ фотонов микроволнового излучения, и $N_A^6 \approx 10^{143}$ Эфирных Душ – и всё это функционирует “бесперебойно“ уже многие миллиарды лет!

Даже не просто “бесперебойно“, а с неуклонной эволюцией “к лучшему“! Это может ощутить каждый на личном опыте – разве не удивительно, что все наши мечты сбываются, а жизнь переполнена “счастливыми случайностями“, разрешающими любые проблемы? Разве это всё не есть заслуга Вселенной, как Очень Разумного Одушевлённого существа?

Основное Моральное Качество Вселенной – Сказочное Геройство, как единение Чудо-Творства и Доброты. Вот уж действительно – кто поспорит, что она не проявляет Сказочности и Геройства?

Среди людей это качество ещё более редкое, чем БлагоДарность. Поэтому, когда говорят – “он верит в сказки“ или “она ждёт сказочного принца“ – имеют в виду Наивность и Заблуждение. А на самом деле Наивен тот, кто неверит в Сказки и Геройство. Ведь главная цель каждого человека именно таким и стать – Сказочным Героем!

Вселенное $N = 240$ означает одновременное восприятие 240-ка разновидностей третичных чувств. Имеются ввиду абсолютно все разновидности – как Настоящие, так и Фальшивые. Так учитываются интересы всех сторон! В этом заключается Разумность Разума – чтоб породить Более Нежное и Настоящее, Он берёт ответственность и за Более Грубое и Фальшивое! Чтобы породить Высшее, он превращается в Низшее.

Поэтому все Уровни Разума в Таблице 7 одинаковые – что низшие, что высшие. Человеку предоставлена Свобода Выбирать – в какую сторону податься. Только после того, как сделал выбор, его поменять не всегда уже возможно!

$K_N = (24!)^2 \approx N_A^2 \approx 10^{48}$ означает одновременное восприятие столько факторов, сколько образуют целых Два Уровня Разума! Только представьте – это даёт возможность одновременно общаться со всеми растениями и животными Вселенной – и даже более того!

Раз Вселенная способна одновременно объять вниманием Два Уровня Разума, а всего таких Уровней есть 6, то она создавала себя в три этапа. Поэтому вся Таблица 7 и поделена на три части (Уровни 0 – 2, 3 – 4, 5 – 6).

Этот уровень тоже выделен серым цветом, так как он представляет Самого Бога – точнее, ту его часть, которая не распределена среди всех Вселенских Душ.

2.7.9. Возможные Этапы Развития

Выше представленная схема Уровней Разума упрощает реальную ситуацию. Можно найти много других уровней, которые не вписываются в данную схему. Например, то, что каждый грамм вещества включает N_A число нуклонов (протонов и нейтронов), а каждая маленькая планета – N_A число молей вещества. Все люди включают N_A число клеток, а каждая клетка по своей массе – N_A число УФ фотонов, что указывает на световую природу человеческого тела.

Все эти наблюдения порождают гипотезу о возможных трёх этапах развития Вселенной (Таблица 8).

Таблица 8. Возможные этапы развития Вселенной

R	1. Звуковая природа (первобытность)		2. Микроволновая природа (органический мир)		3. УФ природа (человек)		Качества 3-го Уровня
	M, кг	Объект	M, кг	Объект	M, кг	Объект	
0	10^{-100}	Первобыт Эфир	10^{-90}	Эфирный вихрь	10^{-84}	??	
1	10^{-75}	N_A число вихрей???	10^{-66}	3-х комп Эфир	10^{-60}	??	Совершенство
2	10^{-51}	Инфразвук 1 Hz	10^{-40}	Квант МКИ $1.6 \cdot 10^{11}$ Hz	10^{-36}	Фотон УФ 10^{15} Hz	Опекуństwo Воспитание
3	10^{-27}	Протон, нейтрон	10^{-16}	Цианобактерия	10^{-12}	Клетка человека	Умение
4	10^{-3}	Моль вещества	10^7	Реликтовые деревья	10^{11}	Все люди на Земле	Свобода Выбора
5	10^{21}	Маленькая планета	10^{30}	Средняя звезда (Солнце)	10^{34}	Люди на Звездах?	Благодарность
6	10^{45}	Вселенная без растений?	10^{53}	Видимая Вселенная	10^{58}	???	Сказочность Геройство

2.7.10. Первый Этап – Неорганическая Вселенная

Первый этап – появление Не-Органической Вселенной из колебаний инфразвука. Это следует из того, что масса протона, делённая на 6×10^{23} , даёт $10^{-27}/10^{24} = 10^{-51}$ кг, что соответствует частоте колебаний 1 Hz. Не даром же говорят – “в начале было слово“. Да и Пифагор утверждал, что “всё есть музыка“ – т.е., намекал на звуковую природу материи.

Сегодня уж трудно найти реликтовый шум космического инфразвука, поэтому мы не можем твёрдо говорить, что это так. Может быть, Вселенский разум его специально убрал, так как инфразвук негативно влияет на организмы млекопитающих?

Ацюковский (автор весьма яркой теории Эфиродинамики) полагает, что все протоны происходят непосредственно из эфирных вихрей. Может это и так. Но в реликтовые времена структура эфира могла быть другой – ведь все уровни Вселенной развиваются одновременно! Макроскопическая Вселенная не может меняться без изменений микроскопических.

Интересно такое совпадение – с одной стороны, частота инфразвука в 10^{11} раз меньше пиковой частоты МКИ, а с другой – процессы в живых организмах примерно в 10^{12} раз быстрее геологических (по данным академика В.И.Вернадского, из отношений Исторического времени к Геологическому времени).

Так как частота инфразвука в 10^{11} раз меньше пиковой частоты МКИ, то Реликтовая Вселенная содержала в 10^{11} раз меньше эфирных вихрей. Их должно было быть около 10^{131} . Это неплохо совпадает с $216^{216 \text{ Tr}} = 2 \cdot 10^{129}$ – числом 9-ти слойных эфирных вихрей ($24 \times 9 = 216$), считая, что 4-х компонентные Полноценные Духи образуют лишь три уровня Нежности

Если считать, что N_A число инфразвуковых квантов порождают один нуклон (протон или нейтрон), то все нуклоны – Разумные существа, которые по своим способностям находятся на одном уровне с клетками растений и животных. Им всем присуще качество Умения – значит, протоны должны выполнять какую-то специальную функцию, вроде цианобактерий? Например, превращать инфразвук в новую материю... Клетки могут размножаться – и протоны тоже?

На первый взгляд – это полный бред... Чтоб неорганическая материя сама себя породила??? Но потом... вспомнилось, как на Кавказе видел камни, отпочковавшиеся от других в виде красивых округлостей. Они выглядели не как обломки, а как искусные произведения, и при этом точно такой же отпечаток (в виде выемки) оставался в “родительских” камнях. Вспомнилась Теория Растущей Земли (Theory of Expanding Earth), объясняющая легио-образное совпадение береговых линий всех континентов тем, что Земля растёт в объёме. Вспомнилось, как буквально “выросла” гора высотой в три километра, на которой находится озеро Титикака с морским портом и морской фауной. И многое другое... Тогда – если уж камни могут расти, то почему же протонам не мочь размножаться?

Способность протонов размножаться объяснило бы и способность вещества к трансмутации – изменению ядерной структуры атомов. Хотя официальная наука не признаёт холодного ядерного синтеза, однако существует множество публикаций в этой области (в и-нете поиск по “cold fusion”), да и алхимики не просто так получали зарплату у римских пап да английских королей.

Про разумность моля вещества мы уже говорили – скорей всего это понятие ввели алхимики, чтобы знать, с каким минимальным количеством вещества можно вести “переговоры”. Да и сегодня любой химик-экспериментатор знает, что большинство веществ сами по себе не вступают в требуемые реакции – чаще всего требуется пристальное внимание и настойчивость экспериментатора, чтобы “принудить” вещество делать то, чего оно само не делало бы.

В Таблице 8 моль вещества как раз подпадает под Моральное Качество Свободы Выбора – оно свободно выбирать, каким превращениям предаваться, а каким нет!

N_A число молей вещества образуют маленькую планету (“dwarf planet”) на подобии Цереры или Плутона, в сотни (или тысячи) раз легче Земли. Такими планетами могли

быть многие сегодняшние звёзды. Так как Эфир состоял из “холодных Духов“, Звёзды не горели. Впоследствии однако их масса выросла в миллиарды раз.

То, что все планеты суть Разумные существа, сегодня уже признают многие исследователи. Это видно на примере нашей Земли. Её верхний покров по структуре похож на многослойную капиллярную человеческую кожу. Её реакция на глубинные бурения и подземные взрывы похожа на реакцию человека на кожные раздражители. Чем больше человек уничтожает природу, тем больше Земля негодует, вызывая природные катаклизмы, переменный климат, и в конце концов смену полюсов (когда Земля “переворачивается на другой бок“)

N_A число планет весом 10^{21} кг создают первобытную Вселенную весом 10^{45} кг. Это в 10^{11} раз легче сегодняшней Вселенной, и сравнимо с её самым большим суперкластером галактик. То, что Вселенная растёт, подтверждает её Одушевлённость и Разумность.

2.7.11. Второй Этап – Органическая Вселенная

Второй этап связан с тем, что Божественное Излучение повысило частоту в 10^{11} раз – с Инфразвука до МКИ. Последнее организовало элементарных частиц в фотосинтетические бактерии, растения и животных. Одновременно оно “зажгло“ Звёзды – до селе холодные планеты стали “Светиться БлагоДарностью“ – Дарить Благо. Единение фотосинтетического мира с фото-излучающим образовало Органическую Вселенную.

По большей части Органический мир есть единение 4-х качеств – Совершенствования, Умения, Свободы, и БлагоДарности. А всё вместе взятое – Сказочное Геройство.

2.7.12. Третий Этап – Вселенная Человека

Тот факт, что средняя клетка человека по массе вмещает N_A число УФ фотонов (10^{15} Hz), указывает на нашу световую природу. Интересно, что длина волны этих фотонов сопоставима с размером наших хромосом (10^{-7} м), а их Моральное Предназначение – Опекунство и Воспитание. Свет опекает и воспитывает наши тела, как любящий родитель.

Очень может быть, что Свет есть такое же тело Бога, как МКИ и Центр Вселенной. Тогда получилось бы, что наши тела – это тело Бога, которое он предоставил в наше полное распоряжение

Частота нас порождающего излучения в 10^4 раз выше микроволнового, поэтому его источником выступает не “фоновое“ космическое излучение (в котором таких фотонов сравнительно мало), а Звёзды в комбинации со “Звёздными Клетками“ – нас окружающими деревьями, которые и регулируют режим Звёздного Излучения. Не даром первый человек возник не на абстрактном пустыре, а в Райском Саду. Да и сегодня нам хорошо в окружении больших деревьев.

Мы сотканы из света! Более того, каждая клетка вмещает столько фотонов, сколько есть Звёзд в небосклоне – значит, с каждой Звезды по фотону! Именно такого расклада требует принцип максимального разнообразия противоположностей, и именно

такое разнообразие под силу Божественному интеллекту с $K_N = (24!)^2 \approx N_A^2 \approx 4 \cdot 10^{47}$. Последнее число как раз и совпадает с общим количеством УФ фотонов, которое вмещается во все клетки всех существующих людей.

Число человеческих клеток мало меняется со временем – это видно из корреляций в главе о Первозданном Человеке. Если сегодняшний человек имеет в среднем 10^{14} клеток, то первозданный Адам имел все 10^{24} . Иными словами, раньше было меньше людей, но каждый из них в среднем имел больше клеток. (Это не всегда приводит к уменьшению размера, т.к. клетки могут быть разной величины. Однако это указывает на то, что люди перестали рожать детей в истинной Любви, зажигая новые звёзды!

Каждая звезда связана с единым человеческим организмом сразу на трёх уровнях: (1) она участвует в образовании всех человеческих клеток (в каждой клетке по одному фотону), (2) она определяет характер какой-то одной клетки, и (3) она определяет характер какого-то одного человека (который может быть ещё и не рождён, т.к. количество звёзд скорее всего больше, чем до сих пор жило людей).



Рисунок 2-28. Множественная связь между Звёздами, клетками, и людьми. Здесь нужно бы добавить и растения...

Из-за такой множественности взаимосвязей, между каждым человеком и всеми звёздами устанавливаются поистине таинственные отношения.

Эти взаимосвязи многократно усиливаются растениями, у которых ещё более интимные отношения со Звёздами, чем у людей. Ведь именно растения превращают свет в материю, и поэтому служат Звёздам, как клетки людям – поставляют чувственную информацию о внешнем мире. И с людьми у них особые отношения, так как люди за ними ухаживают и питают своим вниманием. Поэтому самое простое общение со Звёздами – через растения. Хорошо спать под звёздным небом рядом с определёнными деревьями и кустами. Подробнее об этом говорила Анастасия

N_A число человеческих клеток соответствует массе всех людей, живущих на Земле – или первозданному Адаму ($4 \cdot 10^{11}$ кг). Это значит, что все вместе люди образуют некий единый организм, наподобии пчелиного роя. Отличие лишь в том, что у пчёл коллективное сознание всегда сильнее индивидуального, а у нас бывает и наоборот.

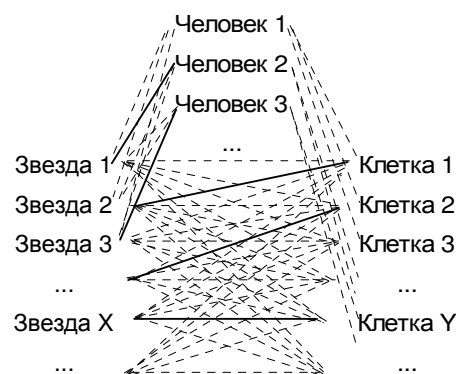
Однако в чём-то наше коллективное сознание всё же преобладает над индивидуальным, например, в накоплении опыта, как в эффекте “сотой обезьяны“. Такой эффект можно заметить при исследовании статистики автокатастроф – несчастные случаи в одной точке мира делают водителей и пешеходов сновидцев во всех остальных частях мира. (Этот эффект описывается законом Смида.)

Также существуют и какие-то единые моральные устои, и наверное ещё многое другое, что в итоге и определяет существование некоего “Единого Человека“. Этот Человек и есть настоящий хозяин Вселенной – наравне с Богом.

Смотря в будущее, можно предугадать распространение людей по всей Вселенной – во всех Звёздных системах и Галактиках. Но это достижимо лишь для тех, кто станет Гармоничным – приобретет все моральные качества 3-го уровня, станут такими же Сказочными Героями, как и вся Вселенная.

2.7.13. Зажигает Ли Человек Звезду?

Интересно отметить такое совпадение. Сегодня средний человек имеет 10^{14} клеток, занимающих в общей сложности 10^{17} м³ фотонового пространства, что сравнимо с объёмом маленькой планеты типа Церера в астероидном кольце. Вспомним, что такая планета представляет собой “первобытную звезду“, состоящую из N_A молей вещества общим весом 10^{21} кг (см. Таблицу 8). В первобытном мире эта планета не могла светиться, т.к. её исходный материал – инфразвук – слишком низкочастотный. Однако дальние УФ фотоны, из которых соткан человек, в 10^{15} раз чаще инфразвуковых, превращая массу этой планеты в массу сверх-крупной звезды ($10^{21} \cdot 10^{15} = 10^{36}$ кг), и придающий ей УФ спектр излучения! Не потому ли говорят, что рождение человека зажигает новую звезду, и не потому ли новые звёзды имеют богатый УФ спектр, видимый как фиолетовое свечение?

Но получается звезда не обычная: диаметром всего 1000 км, а плотностью аж 10^{15} г/см³! Как это называется – Белые Карлики? Это уж потом она расширяется, сбавляя плотность и становясь обычным Солнышком...

Далеко не каждого человека рождение способно зажечь новую звезду. А лишь тех, чьи родители сотворили его в порыве истиной Любви. Звёзды зажигаются Любовью, т.е. самыми нежными чувствами, соответствующими достаточно высоким вибрациям.

(Кстати, дальние УФ частоты как раз подходят под понятие Любви, т.к. последняя часто ассоциируется с голубоватым или синим свечением, напр., синее небо, океаны, голубое свечение Земли, глядя на неё из космоса, и у Анастасии голубое свечение кедров.)

Если бы все люди зажигали новые звёзды, то их было бы больше, чем сейчас. Соответственно, и человеческих клеток было бы больше. (Т.е., люди уменьшаются потому, что рождаются не в Любви, а в плотских утехах, соответственно клеток на человека становится меньше, и размер со временем тоже уменьшается...)

2.7.14. Общая Иерархия Одушевлённостей: Что Самое Главное?

Ранее говорилось, что каждое явление может иметь разную Одушевлённость в зависимости от ситуации. Но есть и общая шкала. Каждый знает, что Человек более Одушевлён, чем скажем камень, а камень – чем элементарная частица.

Так как Вселенная включает 6 уровней разума, каждый из которых состоит из 12 уровней Одушевлённости или Осознанности, то всего получаем $6 \times 12 = 72$ уровня: $96^{72} = 5.3 \cdot 10^{142} \approx 5.7 \cdot 10^{142}$.

Самый низкий уровень – фальшивые Души Мирового Эфира, а самый высокий – Бог. Хотя разница между ними огромная, но строение Души одинаковое. Разница лишь в перечне активных состояний Третичных чувств. Тот же инструмент, да другая настройка.

Получаем, что Настройка Души – то есть, На-Стоение – есть самое главное! Если мы в хорошем настроении, тогда и всем остальным хорошо. Тогда и Звёзды охотно светятся, отражая и многократно увеличивая наш Душевный настрой. А когда мы в плохом настроении, то всем тоже плохо, и Звёзды не хотят светить, за них приходится светить Богу.

Это не только аллегория – Бог действительно отдаёт значительную часть себя в виде “простого” излучения! А ведь он создал человека, чтобы тот светился так, чтобы сияла вся Вселенная! И начало такому излучению – привычка во что бы то ни стало пребывать в самом наилучшем настроении.

2.7.15. Обратный Мир

До сих пор мы рассматривали Разум, как совокупность многих уровней Одушевлённости. Иными словами Разум – это множество Душ. Каждая Душа – множество Духов (Третичных чувств). А каждый Дух – комбинация Вторичных чувств.

Однако действует и обратная логика. Помните, в главе о Первичных чувствах (раздел Вихря Бытия) подчёркивалось, что каждая генерация чувств находится сразу в двух местах – внутри вихря и во вне. Поэтому каждый вихрь Бытия имеет свой Дух. Каждый Дух имеет свою Душу. А каждая Душа имеет свой Разум. Это показано на Рисунке 2-29.



Рисунок 2-29. Разум, как часть Души, Духа и Бытия. Внутренний мир – отражение Внешнего. И наоборот.

Если двигаться вглубь материальной частицы или эфирного вихря, то за Разумом найдём всё то же самое, что и вне его – там целый космос со своими светилами, в центре которого – Бог. Это Внутренний мир. Он одновременно похож на внешний и отличен от него. Внутренний мир “субъективен”, внешний – “объективен”. Разница в доминирующих мыслях, пониманиях, восприятиях. Эта разница может быть совсем

крохотная, но без неё не обойтись. (Иначе всё исчезнет – гомогенизация противоположностей равносильна их исчезновению.)

Внутренний мир – это Астральный мир. Он существует не только внутри, но и во вне. Точно также и внешний – он существует не только во вне, но и внутри. Оба очень похожи, но не одинаковы. Различие определяет Духовный мир – он как “волшебный фильтр“ между двумя мирами. Внешний мир может содержать грубые неприемлимости, но внутренний мир достигают лишь тонкие subtilности (Рисунок 2-30)

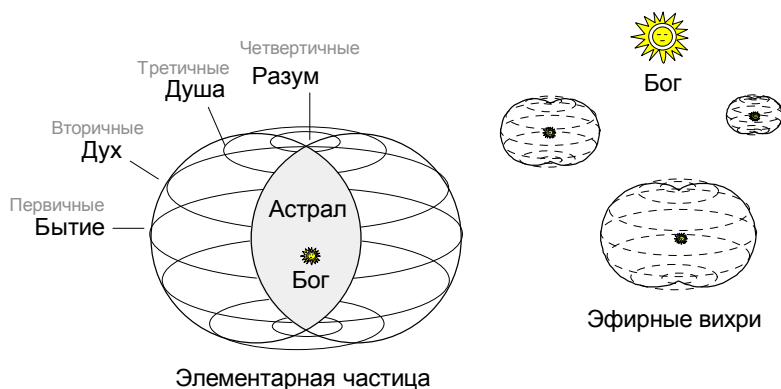

Рисунок 2-30. Духовный мир, как фильтр между внешним и внутренним миром

В этом фильтре главенствующая роль за Разумом. Но Разум силен лишь при гармоничности всего Духовного мира.

На обоих Рисунках 2-29 и 2-30 Бог изображён как во Внутреннем мире, так и во Внешнем. Это не случайно – ниже увидим, что Бог специально разделил себя на множество частей, чтобы одновременно общаться со всеми существующими Душами Вселенной (как воплощёнными, так и эфирными)

3. АСТРАЛЬНЫЙ МИР

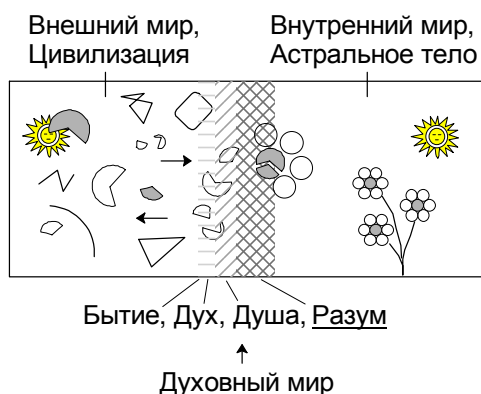
Выше отмечалось, что Астральный мир есть “обратная” сторона Космоса (Рисунок 2-29). Точнее – “Личный Космос“, в котором каждый человек является единоличным хозяином. Этот “космос“ находится в центре Духовного мира, сразу за Разумом. В центре Астрала – частичка Бога, с которой каждый может общаться напрямую.

Между Разумом (человеческим) и Богом – пространство Мыслей, Убеждений, Привычек, Моральных Качеств, Сновидений. Всё перечисленное может служить средством общения с Богом – всё это чувственные вихри, способные переносить информацию. Но в умах неосознанных людей эти вихри хаотично двигаются, создавая лишь помехи.

Строение Астрала весьма ярко изображено писателем-фантастом Колином Вилсоном в книге Паразиты Сознания. Там он описывает сознание человека, как бездонный океан, куда можно нырять, находить источники желанных и нежеланных мыслей, выслеживать таинственных существ, которые влияют на наше мышление, но избегают нашего внимания. В этом океане мысли выглядят, как пузыри. Издалека их можно разглядывать, но чуть приблизишься, и может затянуть, как чёрная дыра – поди потом выберись из неё.

В славянской традиции Астрал называют миром Нави. Многие исследователи соотносят его с миром мёртвых. Но это заблуждение. Астральный мир – это скопление информации. Безусловно, там живут и ушедшие из мира сего. Но они не мёртвые, так как с ними можно мысленно общаться, и они могут вновь воплотиться в материю.

Общением с ушедшими занимаются “медиумы”, но ихние практики небезопасны. С Астралом нужно общаться, “как дышать” – играючи, безо всякой специальной практики, на уровне обычного “размышления”. Ушедшие, как и Бог, воспринимают нас чувствами. Наши чувства – словно струны арфы. Ими нужно играть Творящую мелодию. Чем больше чувств удерживается в едином порыве, тем красивей мелодия и легче её полёт. Число одновременно удерживаемых чувств определяется уровнем Моральных Качеств (раздел о Третичных Чувствах). Любое другое общение чревато последствиями

Астральный мир гарантирует, что каждый человек в любой момент имеет доступ ко всей нужной информации. Представьте, что за вами неотступно следует целая команда советников, подсказчиков, библиотекарей, архивариусов. Как только у вас возникают вопросы, они сразу (иль через какое-то время) приносят вам ответ. Именно так действует Астрал. Поэтому нам не нужно почти ничему учиться – кроме как пользоваться собственным Астралом и Душой.

Но суть Астрала не столько в получении информации, сколь в развитии острого ума, решительности, способности порождать достойные цели и устремляться к ним. В этом помогают “воздушные” энергии – Открытость, Окрылённость, Собранность, Умиление, Восхищение.

Сказочность Вселенной – во многом благодаря Астральному миру. Здесь можно придумать то, чего казалось быть не может. Но если можешь придумать – значит оно может появиться!

Отличнейшее занятие – придумывать, как хотелось бы жить, каким/какой хотелось бы стать, каких хотел бы иметь друзей, семью, детей. Любые такие фантазии откладываются в Астрале, и если к ним периодически возвращаешься, то они растут, обретают силу, и со временем станут воплощаться

3.1. Уровни Творческой Способности

Возможно ли измерить Остроту Ума и Творческую Способность? Конечно – она измеряется результатами всякой практической деятельности. Если результатов пока нет

– тогда исходя из уровня Моральных Качеств, или одновременно удерживаемых Третичных чувств. А если и это затруднительно – тогда из количества факторов, которых можем одновременно использовать для создания чего-то нового. Чем больше разных людей, мнений, философий, методов, идей и других возможностей можем объединить, тем краше результат.

И наоборот – чем больше неприятий и ”табу”, тем хуже результат. Потому что Творчество – это Единение Противоположностей. Чем больше Противоположностей Единяются, тем больше Творчества.

Если имеем N разных факторов и одновременно можем владеть лишь k факторами, то оптимальную комбинацию найдём за $N!/k!$ шагов. Например, даны 24 ноты, из которых нужно сотворить самую красивую (из всех возможных) мелодию. Если за один раз мы способны представить звучание лишь из 6-ти нот, тогда для решения задачи потребуется $24!/6! \approx 10^{21}$ шагов. Если на каждый шаг уйдёт хотя бы секунда, то это займёт 27 тысяч миллиардов лет – на много больше возраста Вселенной! Между тем, человек, способный воспринять сразу 24 ноты, эту задачу решил бы за секунду!

Первозданный человек был именно таким – он одновременно воспринимал 24 фактора, так как имел Полноценный Дух с 4-хмерным мышлением. А сегодняшний человек всё чаще воспринимает лишь 6 нот, так как обладает Ущербным Духом с 2-мерным мышлением.

Математически количество одновременно воспринимаемых факторов описывается так называемым Числом Касаний – K_N (”Kissing Number”) – столько одинаковых шариков могут касаться такого же шарика в N -мерном пространстве (Рисунок 3-1).



Рисунок 3-1. Иллюстрация понятия K_N для $N = 1, 2, \text{ и } 3$

Субскрипт N означает мерность пространства, например $K_3 = K_N$ для 3-хмерного пространства.

Вариант (А) показывает, что в одномерном пространстве вокруг одного шарика помещаются лишь два такие же шарика, поэтому $K_1 = 2$. Вариант (Б) показывает двумерный случай – на плоскости вокруг одного шарика помещаются 6 шариков, поэтому $K_2 = 6$. В варианте (В) – трёхмерный случай: в пространстве вокруг одного шарика помещается 12 шариков, поэтому $K_3 = 12$.

Эти числа тесно связаны с тем, как Душа воспринимает мир и создаёт что-то новое. Поэтому этим числам уделим самое пристальное внимание

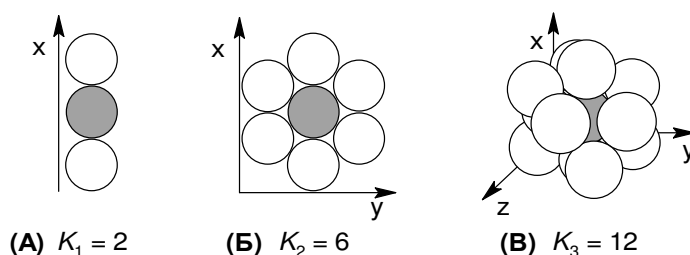
Рисунок 3-1 показал лишь самые простые случаи, а самые интересные опустил, так как графически их сложно изобразить. Все эти случаи сведены в Таблицу 9.

Таблица 9. Связь K_N с Духовным и Материальным Мирами.

	N	K_N	Ячейка	Ощущение	Воплощен	F_n ^{а)}	Вихревой Аналог
(А)	1	2	A_1	1-комп. Дух	Эфир	1	Начальная стадия
	2	6	A_2	2-х комп. Дух	Эфир	5	Переломная точка
	3	12	H_3	3-х комп. Дух	Микроволн излучение	13	Переходный период
(Б)	4	24	D_4	Полноценн Дух	Материальн Частица	21	Простой вихрь
	8	240	E_8	Творческий Полёт	Первозд Человек	233	Двойной вихрь
(В)	24	196,560	Λ_{24}	Полноценн Душа	Звезда	10,946	Межвихревое пространство
	240	$\sim 4 \cdot 10^{47}$?	Полноценн Разум	Вселенная	$2.2 \cdot 10^{48}$	Вся Вселенная
(Г)	11,400		?	Сверх-Разум	Будущая Вселенная	$1.7 \cdot 10^{2,287}$	Будущая Вселенная

^{а)} Индекс n в F_n не совпадает с индексом N в K_N .

Здесь приведены лишь те K_N , которые ”привычны” для разных уровней Одушевлённости. Геометрически это выражается в виде “сверх-симметричных кристаллических ячеек“, в которых математикам удобно сосчитать все соприкасающиеся шарики, а мыслям и чувствам уложиться так плотно, что Душа их всех одновременно достаёт (третья колонка в Таблице). В других мерностях такие ячейки либо не столь удобны, либо их вообще нет, поэтому их K_N известны лишь приближённо.

В принципе Душа может достичь любых мерностей, но это случается лишь в порыве творческого полёта, и повторить такие полёты редко удаётся (кроме 8-ми мерного состояния). А в основных состояниях Душа имеет лишь те мерности, которые приведены здесь.

Напомним, что мерность Души определяется числом одновременно воспринимаемых Третичных чувств. Каждое Полноценное третичное чувство есть Дух, порождающий одно пространственно-временное измерение (см. Главу о Вторичных Чувствах). Если N Духов объединяются в новый вихрь, это порождает новое Душевное состояние с N -мерным мировосприятием, гарантирующим одновременное восприятие K_N факторов.

Четвёртая колонка перечисляет Ощущения Души – то, как она сама себя воспринимает. Есть состояния, когда Душа воспринимает себя лишь как Ущербного Духа – хотя она гораздо величавее – потому что её восприятие сузилось всего до одной-двух мерностей. А есть состояния, когда Душа воспринимает себя как Разум – тогда и мерность восприятия другая.

Пятая колонка (Воплощение) перечисляет типичные примеры из Таблиц 7 и 8. Эти примеры далеко не исчерпывающие. Например, люди могут находиться как в самых

низких, так и самых высоких мерностях. Другие сущности тоже могут меняться, но не так легко.

Последние две колонки сравнивают развитие Творческих Способностей с развитием пространственного вихря. Числовые значения K_N похожи на F_n , а качественные Ощущения Души похожи на стадии развития вихревой системы. По сути все Души образуют такую же вихревую систему, как и материальные тела. Только первая по большей части пребывает в Астральном плане бытия, а вторая – в Эфирном.

Дальше пройдемся по всем уровням Творческих Способностей. Примерить каждый уровень на себе – полезное занятие! Более низкие уровни подсказывают, как туда не скатиться, а более высокие – как туда пробиться.

(А) Ущербный Дух

Первые три мерности – господство Ущербного Духа. Стоит появиться в Душе одному такому ”недоумку”, и он сразу начинает всех ”строить под себя”. Это похоже на то, как среди утонченных идеалистов появляется ”коварный реалист”, готовый ради временного господства предать любые идеалы. На уровне эфирных вихрей таким Душам не дано воплотиться в материальное бытие. Но их столь много и они столь разнообразны, что некоторым удаётся овладеть умами неосознанных людей. Тогда говорят: ”ум говорит одно, а сердце – другое”. Это означает, что умом управляет паразитная Душа. В уме такого человека их может быть много, и каждая будет прикрываться какой-нибудь ”идеей” или ”постулатом”.

$K_1 = 2$ – Формальная Логика

На этом уровне Творчество как таковое отсутствует, так как единение каких-либо противоположностей исключается. Он характерен Неполноценным Душам, в которых преобладает какой-то одно-компонентный Дух. Несбалансированный Дух (по сути – Вторичное Чувство) берёт верх над гораздо более нежными Третичными чувствами. Он ”играет” с Душой, повергая её всё в новые грубые состояния – откуда бесконечное хождение по ”адским кругам” (как на Рисунке 2-22 и в Таблице 4).

Так как в каждый момент господствует лишь одно чувство, то $N = 1$. А так как в одном измерении можно ощущать лишь два фактора, то $K_1 = 2$ – это такое ”бинарное” мышление, делящее всё на ”чёрное и белое”, ”хорошее и плохое”. Наподобии программного кода: ”0 и 1”. На этом строится ”формальная логика”. На любой вопрос имеются лишь два ответа: ”да” или ”нет”.

Формальная логика не способна построить никаких образов – ей чуждо воображение. (Воображение начинается лишь с $N = 2$ – плоского мышления, так как на плоскости уже можно что-то нарисовать). Она не способна самостоятельно мыслить, поэтому таким людям требуются ”учителя” и ”авторитеты”. Ей характерна бескомпромисность – неспособность принять другую точку зрения, страх перед неопределённостью.

Формальную логику можно выразить линией, которая движется ”в никуда”, так как сама по себе она не может определить ни цели, ни результата своих деяний. Наглядный тому пример – двумерная картина Иисуса Христа (”Единый Единою Чертою”), упомянутая в книжке В. Мегре. Эта картина нарисована одной лишь линией, как бы моделирующей 1-мерное мышление: карандаш коснулся листа в самом его центре, и неотрываясь выводил линию. Если рассматривать эту

линию с очень близкого расстояния, то увидим лишь хаотичное изменение её направления и толщины. Но если посмотреть издалека, то увидим удивительно выразительный портрет. Иными словами, 1-мерная логика видит лишь хаос, а 2-мерная – смысл.

Однако это не значит, что формальную логику нужно отвергать. Она нужна – потому что без линии не будет и плоскости – но она не должна затмевать более высокие уровни Творчества. Формальной логике не нужно обучать – она и так есть в каждом человеке. Нужно развивать не логику, а воображение

Такие Души даже и не стремятся к самостоятельному воплощению. Основное их занятие – паразитирование в умах неосознанных людей, превращая последних в биороботы.

В биороботах происходят генетические изменения – их аминокислоты начинают кодироваться всего 1 или 2-мя нуклеотидами. В главе о Генетических Мутациях показано, что эти изменения коснулись большинства людей на Земле! И это не удивительно – ведь большинство не занимается никаким творчеством, живут в мире формальной логики и потребительства!

Как “подняться“ из этого уровня? Учиться самостоятельно мыслить! Научиться принимать “всё как есть“ – любые другие точки зрения, неопределённости, противоречия – не впадая в крайности! Исходя из этого, составить новое мировоззрение – своё, не навязанное никакими учителями. Это должна быть “собственная сказка“, объясняющая мироустройство и ведущая в красивое будущее. И – жить этой сказкой, постоянно её совершенствуя. Полезно завести тетрадь, куда записывать свои мысли и мечты

$K_2 = 6$ – “Плоское Мышление”

Здесь господствует 2-хкомпонентный Дух, допускающий единение двух третичных чувств. Если очень долго находиться в предыдущем состоянии ($K_1 = 2$), то Душа свыкается с одновременным наличием двух факторов, и вместо них подставляет свои собственные части – третичные чувства. Так $K_1 = 2$ превращается в $K(K_1) = K_2 = 6$.

Такие переходы возможны лишь из тех мерностей, в которых Душа находится достаточно долго. При $N = 1$ это достигается тем, что “ниже падать уже некуда“. При $N = 2$ и 3 этого не происходит из-за непостоянства Неполноценного Духа. А при более высоких N это опять происходит, так как Полноценный Дух обеспечивает нужную стабильность.

Два третичных чувства могут друг друга балансировать (особенно, если они “ортогонально-противоположные“), порождая моральные качества 2-го уровня. Если помните, эти качества определяют разные уровни Одушевлённости и Сознания. Значит – это уже “сознательные“ Души! (хотя ещё не материальны)

$K_2 = 6$ означает одновременное восприятие 6-ти или 7-ми факторов (седьмой элемент – вентральный шарик, воспринимающая Душа). Это можно связать с 7-ми-дневной неделей, 7-мью нотами, 7 цветов радуги, 7 пороков, 7 достоинств, и т.д. Этот тип мышления характерен для большинства сегодняшних людей (которые либо незахотели, либо не успели превратиться в “закостенелых технократов“).

$F_N = 5$ означает “переломную“ точку развития, ниже которой господствует Грубость и Смерть (в виде формальной логики), а выше – Нежность и Жизнь (в виде многомерных образов). В главе Эфирного Мира показано, что числа Фибоначи 2-го и 3-го порядков до $F_n = 5$ имеют значения лишь 1 или 2, а выше 5-ти – сразу 10, 946 и больше.

На практике эта “переломность“ означает появление примитивнейшего (“плоского“) воображения, которое может либо скатиться назад в “прямолинейность“,

либо перерости в “объёмность“. Первое происходит из-за непостоянства Неполноценного Духа, а второе – из-за стремления того же Духа обрести Целостность.

Движение к Целостности означает эволюцию доминирующего Духа – с 2-х компонентного до 3-х компонентного. Как это происходит – трудно сказать. Но это происходит всегда, при достаточном упорстве и неизменности цели.

Не зря говорят, что “аппетит приходит во время еды“. Еда – это Воплощение, а Аппетит – Желание. Первое вызывает второе, а каким образом – непонятно. Скорей всего это связано с Движением. Полноценный Дух порождает 5-тый элемент – Движение, и значит, любое Движение должно вести к Полноценности. Чтобы Движение продолжалось достаточно долго, оно должно быть Осмысленным, т.е. должна быть Цель. Сохранение этой цели видимо и есть главное условие.

$K_3 = 12$ – “Объёмность”

Здесь властвует 3-х компонентный Дух, горящий желанием обрести Целостность. Это 7-ми слойные Души, которые ещё в эфирном состоянии, но так стремятся к воплощению, что генерируют Микроволновое Космическое Излучение.

$N = 3$ – Размерность определяется тремя независимыми чувствами – напр.. Наблюдением, Мышлением, Желанием. (Каждое Вторичное Чувство находит свое отражение в Третичных, напр. Наблюдение – Гибкость, Мышление – Устремлённость, Желание – Оптимизм.)

$K_3 = 12$ означает одновременное восприятие 12 или 13-ти разных факторов – откуда понятие дюжины, 12-тичное исчисление (фунты, футы), 12 месяцев, 12 знаков зодиака, и т.д.

Этот уровень Творчества характерен для наших прадедов, создававших 3-хмерные образы – наподобии зодческих и ваятельных шедевров, да античных скульптур. Говорят, в средневековье на Руси каждая изба была изрезанна 3-хмерными картинками! Сегодня уж мало кто способен на такое – всё более 2-мерные рисунки. А если и 3-хмерные, то изображающие кубические, прямоугольные объекты.

$F_n = 13$ напоминает 13-тый виток спирали, связывающий вихрь с меж-вихревым пространством.

(Б) Целостный Дух

До сих пор эволюция мышления шла в основном из-за стремления доминирующего Духа достичь состояния “целостности“. Здесь это состояние достигается (при $N = 4$), и начинает действовать другой закон – стремление к творчеству ($N = 8$). Поэтому $N = 4$ и 8 означают два состояния полноценного Духа: “спокойной гармонии“ и “творческого полёта“. Первый сравним с Сейчастием и Осознанием Чуда, второй – с Чудо-Творством и Добротой. В физическом мире это соответствует числам Фибоначи 2-го порядка ($F(F_n)$), означающим образование простого и двойного вихрей.

$K_4 = 24$ – Полноценность

Души этого уровня воплощаются в материю. Все чувства Полноценны, поэтому друг с другом единяются, порождая новые субтильные состояния.

На уровне Духа $N = 4$ означает единение всех 4-х Вторичных Чувств в Целостный Вихрь Движения, Обновления, Жизни.

Поэтому и говорят: “целостный человек достигает, не делая, познаёт, не изучая, убеждает, не говоря”.

А на уровне Души $N = 4$ означает единение 4-х Третичных Чувств в какое-то моральное качество 3-го уровня. Если помните, эти качества присущи 6-ти уровням Разума (Таблицы 7, 8). Значит – это уже Разумная Душа! Такие Души способны размножаться, порождая потомство более совершенное, чем они сами.

Скорей всего на это способны и элементарные частицы, только частота и скорость этого процесса могут быть такими, что за ним наблюдать нам не удастся. Механизм порождения потомства в след. Разделе.

$K_4 = 24$ означает одновременное восприятие 24-х факторов. Со временем это состояние претерпевает чудесное само-совершенствование! $K_4 = 24$ достигается лишь Полноценными Душами, которые по определению состоят из стабильных Полноценных Духов. Эта стабильность и порождает неожиданное! Те 24 фактора, которые одновременно воспринимаются Душой, постепенно “сжимаются” с ней, превращаясь в новые пространственно-временные размерности. То есть, K_N становится N , и Душа ”высвобождается”. Это при условии, что она достаточно долго пребывала на грани творческих возможностей, воспринимая все 24 фактора одновременно. Последние как бы ”подготавливают” 24 места восприятия для наиболее важных факторов – Частей Собственной Души, коими выступают все 24 третичных чувства. Когда каждое чувство раскрывается в новую размерность, получаем мощнейший Всплеск Озарения – с $K_4 = 24$ до $K_{24} = 196,560$. Это равносильно многократному Прозрению – Душа вдруг видит 200 тысяч красок вместо 24-х!

Скорей всего это и есть настоящий механизм Озарения. Помните, Озарение вызывается Увлечением – подготовкой 24-х мест для восприятия собственной Души. Будда достиг Озарения лишь после долгого пребывания на грани творческих возможностей

$K_8 = 240$ – ”Творческий Полёт”

Самая Великая Тайна – Тайна Творческого Полёта. Потому что никто не может сказать, как он что-то сотворил... Когда в полёте – столько много чувств одновременно, что потом можно про них рассказывать годами, хотя сам полёт длился лишь мгновение.

Чтобы получился Полёт – нужен двойной вихрь. Самолёты и вертолёты летят как минимум с двумя винтами. Мужчина способен творить чудеса только когда его поддерживает женщина. По одиночке никак, а вместе – пожалуйста! Солнечная система тоже представляет собой двойной вихрь. Да и в Таблице 9 $K_8 = 240$ соответствует $F_{13} = F(F_7) = 233$ – уровню “двойного вихря”.

Если простой вихрь получается из 4-х чувств, то двойной – из 8-ми. Первая четвёрка за себя, вторая – за “копию себя – детище полёта”. Во время созидания сам чувствуешь и за себя, и за ребёнка.

Возможен и другой расклад – двойной вихрь из двоих. Он даёт 4 чувства, Она даёт 4 – получаем 8. Когда двое влюблены, их Души единяются в 8-ми мерное пространство для Великого Со-Творения. Каждый испытывает скачок из $K_4 = 24$ в $K_8 = 240$ – число ощущений удеситеряется, глаза светятся и словно крылья вырастают. В этом вся суть энергии Окрылённости! Окрылённость порождает Изобретательность, а их единение – Чудо-Творство! (Глава о Третичных Чувствах, Рисунок 2-21)

В 8-ми мерном пространстве за один миг вдохновения можно ”покрыть” весь спектр Полноценных Чувств – т.е. создать такое разнообразие Потомства, которое ”пронизывает” все 24 размерности самым оптимальным образом. Ни в одном другом пространстве такое невозможно, так как ”пронизывание” будет либо неполным, либо чрезмерным. Это следует из очень красивых математических рассуждений

Представим 24 чувства в виде друг в друга вставленных вихрей (Рисунок 3-2(А)).



Рисунок 3-2. Пошаговое увеличение размеров размерностей приводит к уравнению тетрагональной пирамиды

Каждый вихрь на 1 шаг больше предыдущего, так что образуется несимметричное пространство. В таком пространстве куб будет выглядеть, как объёмный прямоугольник, одна сторона которого имеет длину в один шаг, вторая – два шага, третья – три шага, и так далее до 24-х. Тогда главная диагональ будет иметь ровно 70 шагов:

$$1^2 + 2^2 + 3^2 + \dots + 24^2 = 70^2 \quad (X)$$

Рисунок 3-2 (Б) показывает 3-х мерный аналог такого прямоугольника. Если бы диагональ проходила по фронтальной плоскости, то её длина определялась бы уравнением Пифагора: $(1^2 + 2^2)^{1/2}$. Если по 3-х мерному объёму – то $(1^2 + 2^2 + 3^2)^{1/2}$. А если по 24-х мерному объёму – то по Уравнению (X).

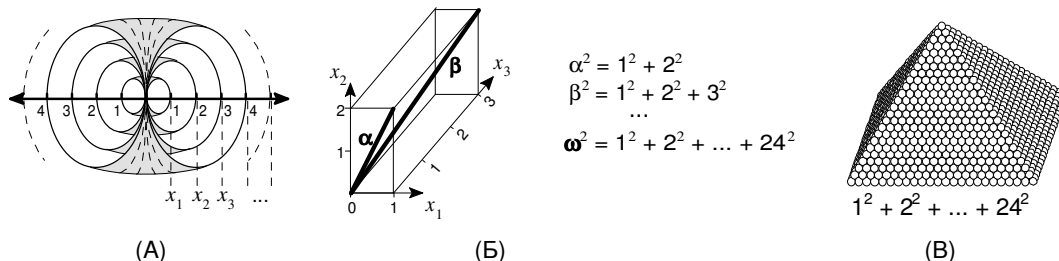
Уравнение (X) – это единственное решение более общего уравнения: $\sum N^2 = M^2$ для натуральных чисел (кроме $N = 0$ и 1). Поэтому пронизывание всех размерностей по главной диагонали возможно только в 24-х мерном пространстве!

Самое удивительное, что длина этой диагонали (70 шагов) равна числу вариантов 4-х чувственных выборов из 8-ми чувств: $(8 - 4 + 1)^{4\text{Tr}} = 70$. Это и есть количество возможного потомства, достигаемого в 8-мерном пространстве за один миг вдохновения.

Это потомство – 70 Моральных Качеств 2-го уровня – далее можно комбинировать в разные последовательности, коих есть ровно $70! = 1 \cdot 10^{100}$ – красивое число, не правда ли?

На Рисунке 2-21 мы перечислили всего 6 моральных качеств 2-го уровня – то были самые стабильные, ”наиболее-ортогональные” варианты. Но возможны и другие – коих есть всего $(24 - 4 + 1)^{4\text{Tr}} = 265,650$.

Также есть всего 3 моральные качества 3-го уровня, единящие 8 наиболее-ортогональных чувств. А всего комбинаций из 8-ми чувств может быть $(24 - 8 + 1)^{8\text{Tr}} = 735,471$. Интересно, что в мире известно примерно пол-миллиона видов растений, однако не все существующие виды известны, а многие и просто исчезли. Может ли это означать, что каждый вид представляет собой уникальную комбинацию из восьми Третичных чувств? Восемь одновременно воспринимаемых чувств позволяют ”однополюе воспроизводство”, широко распространённое среди растений.

$K_8 = 240$ создаёт ”чувственное пространство” для всех 240-ка состояний третичных энергий, включая не только Полноценные, но и Фальшивые состояния. Это все Главные Вселенские энергии – и всех их можем ощущать, чтоб безошибочно определить ”направление полёта”.

Часто Творческий Полёт лишь краткосрочен - тогда по возвращении в обычное состояние ($K_4 = 24$) число воспринимаемых факторов уменьшается в 10 раз. То, что при

$K_8 = 240$ сотворялось за один миг, при $K_4 = 24$ потребовало бы $240!/24! = 10^{444}$ шагов... Не удивительно, что никакой творец не в силах рассказать, как он создавал своё дитя!

Однако если Творческий Полёт стал нормой жизни, то со временем произойдёт ещё большее чудо, чем сам Полёт! Когда полностью свыкаешься с $K_8 = 240$, то K_N превращается N , и достигаешь Божественного Уровня - сам становишься Богом! Здесь прозрение ещё "покруче", чем при "Звёздном Озарении". Душа вдруг становится способной воспринять по отдельности все фотоны, из которых сотканы все клетки всех людей на Земле... В таком состоянии должны жить друг друга любящие семьи – Женщина Вдохновляет, а Мужчина Со-Творяет Чудеса!

(В) Высшие Формы Разума

Эти уровни достигаются, когда Душа свыкается с предыдущими $K_4 = 24$ и $K_8 = 240$, и начинает обращать внимание на главное – саму себя. Под пристальным вниманием оказываются не абстрактные внешние факторы, а скрытые внутренние размерности. Что было $K_4 = 24$, становится $N = 24$, а что было $K_8 = 240$, становится $N = 240$ (Рисунок 3-3).



Рисунок 3-3. Сравнение вихревых структур в духовном (А) и физическом (Б) мирах

Старое K_N выступает в качестве нового N , а новый K_N приравняется $K(K_N)$ – этакому K_N “второго порядка“, наподобии F_n “третьего порядка“.

Напомним, что такие чудеса возможны лишь для Полноценных Душ! Неполюченные слишком изменчивы, Душа не успевает сконцентрироваться на самой себе.

Очевидна схожесть между K_N и $K(K_N)$ с одной стороны и $F(F_n)$ и $F(F(F_n))$ с другой. Они достаточно точно совпадают не только по количественным значениям, но и по смыслу. Поэтому можно заключить, что мышление развивается по закону вихревых систем, и её максимальное значение определяется $K_{240} = K(K_8)$, наподобии $F_{233} = F(F_{13})$ в физическом мире. Если последнее определяет физические размеры видимой Вселенной, то первое – её “мыслительные“ размеры.

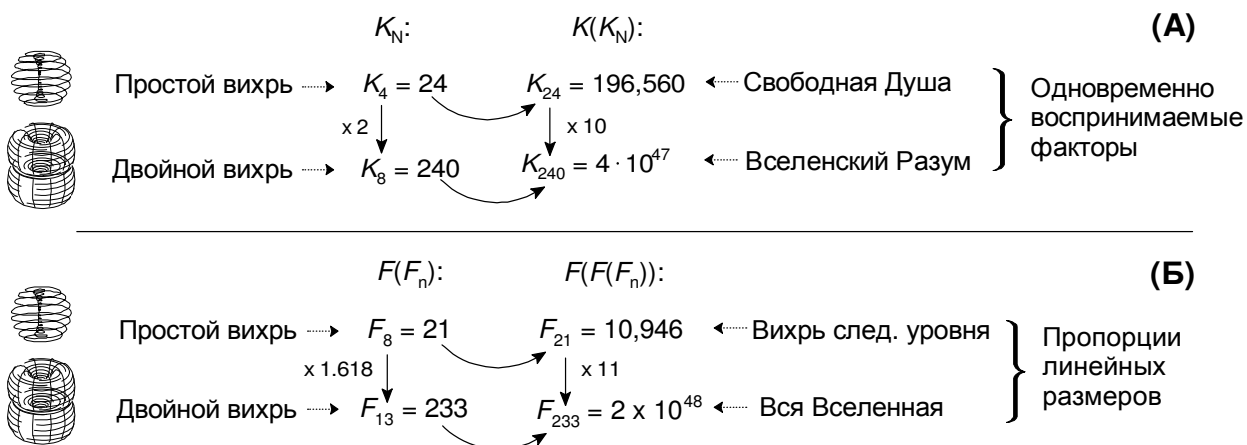
(Размерности 8 и 24 оказались уникальными из-за в них существующих симметричных ячеек E_8 и Leach-a. Можно предположить, что в размерности 240 подобная ячейка тоже есть, только сегодняшние математики ею не занимаются из-за слишком большой её сложности.)

$K_{24} = 196,560$ – Свободная Душа

Это уровень Звезды, воплощающей мечты людей и других достойных существей. $N = 24$ означает ощущение каждого из 24-х Третичных Чувств в виде отдельной размерности. Каждое чувство столь ёмкое, что в него можно провалиться!

Согласно Теории Струн, мир как раз и состоит из 24-х размерностей (плюс две размерности основных колебаний на плоскости)

$K_{24} = 196,560$ – одновременное восприятие почти двухсот тысяч факторов! С такой широтой можно не просто “излучать“, но и “случать заветнейшие желания“! Что для Звезды выглядит закономерным, для человека с $K_4 = 24$ – “случайность“ или волшебство. Поэтому и существуют обряды венчания под Звёздами, и обращаются к ним за помощью при особой нужде.

Такие способности может приобрести любая Полноценная Душа, так как со временем K_4 превращается в K_{24} . Нужно высвободить Душу из суеты, да вырабатывать “характер Звезды“ – светить Благо-Дарностью, быть одновременно Достоинным, Искренним, Осознанным, и Восхищенным (см. раздел Предназначения Звёзд).

Здесь подходит притча про двух дам – Благотетельность и Благодарность, которые за всю историю Земли встретились всего один раз, да и то во время празднования у самого Бога

Соответствие между $K_{24} = 196,560$ и $F_{21} = 10,946$ не случайно – оба характеризуют “межвихревое пространство“. Звёзды находятся в “свободном астрале“, между двумя главными вихрями – Разумом Человека и Разумом Бога. Это переходное состояние между Земным и Небесным

Свойства Числа 196,560

$196,560 = 364 \times 540$ дней (~540 лет) соответствует примерно одному году самой дальней планеты Солнечной системы (период вращения Ериса), а также времени, за которое “собираются все вселенские энергии из проплывающих созвездий“ (по упоминанию Анастасии, что кедр растёт пятьсот с лишним лет).

Оно делится на удивительно много других чисел:

$$196,560 = 7! \times 39 = (F_1 \times F_2 \times \dots \times F_8) \times 3 = (1 \times 2 \times 3 \times 5 \times 8 \times 13 \times 21) \times 3$$

Самое удивительное – $K_{240}^9 \approx K_{240}$, про что будем говорить в следующем разделе

$$K_{240} \approx (24!)^2 \approx 4 \cdot 10^{47} \text{ – Бог}$$

Это уровень Бога. $N = 240$ означает интимнейшую связь со всеми 240-ка Вселенскими Энергиями. Каждая из них раскрывается, как бездонная пропасть. Это включает и самые разрушительные одно-компонентные Духи – Лень, Скука, Алчность, Злость, Легкомыслие, Невежество, Испепеление... Кааак он этим всем совладал? И объединил всё так, что даже и эти страшнящие энергии служат всем во благо!

$K_{240} \approx N_A^2 \approx (24!)^2 \approx 4 \cdot 10^{47}$ – охватывает сразу два уровня Разума. Это число математикам неизвестно – его я получил путём экстраполяции известных K_N от N (в разделе Оценка K_{240}).

Это означает, что в 240-мерном пространстве существует сверх-симметричная ячейка наподобии ячейки Лича в 24-мерном пространстве. По сути ячейка Лича есть 24-мерный икосаэдр с 196,560 углами. Можно гадать, что та новая ячейка окажется 240-мерным додекаэдром с 4×10^{47} углами

Главное подтверждение оценки K_{240} исходит даже не из экстраполяций (хотя они тоже важны), а из удивительно красивой картины мироздания, которая вырисовывается с помощью этого числа.

Во-первых, оно указывает на 3-х уровневое строение Вселенной, так как последняя включает ровно 6 степеней Разума, а $K_{240} \approx N_A^2$ охватывает ровно 2 из них. Это приводит к сверх-изящной структуре, где Бог своим излучением ежемоментно создаёт весь материальный и эфирный мир, и одновременно общается с каждой Душой через Астральный мир. Более подробно в разделе Как Бог Создал Вселенную.

Во-вторых, оно удивительно точно воспроизводит вихревые закономерности эфирного и физических миров. В главе об Эфирном Мире приводится взаимосвязь между числами Фибоначи третьего порядка, устанавливающую 12 уровней Физического Пространства (первое уравнение внизу):

$$\left(F_{F_{F_6}} = 10,946\right)^{12} \approx F_{F_{F_7}} = 2 \cdot 10^{48} \rightarrow 12 \text{ уровней Физического Простр-ва } (\Delta = 0.27\%)$$

Очень похожие взаимосвязи наблюдаются и между K_8 , K_{24} и K_{240} , устанавливающие две иерархии из 9-ти и 20-ти уровней “Астрального Пространства“:

$$\left(K_{K_4} = 196,560\right)^9 \approx K_{K_8} = 4 \cdot 10^{47} \rightarrow 9 \text{ уровней "Астрального" Простр-ва } (\Delta = 0.1\%)$$

$$\left(K_8 = 240\right)^{20} \approx K_{K_8} = 4 \cdot 10^{47} \rightarrow 20 \text{ уровней "Астрального" Простр-ва } (\Delta = 0.04\%)$$

Подробно значение этих взаимосвязей обсудим в разделе Два Пути к Божественному. Здесь их приводим лишь в качестве доказательства верности оценки $K_{240} \approx 4 \cdot 10^{47}$.

3.2. Оценка K_{240} : Насколько Мы Уступаем Богу?

Выше мы допустили, что $K_{240} \approx 4 \cdot 10^{47}$, так как именно это значение делает Вселенную сверх-изящной структурой. Для математической оценки обратимся к Таблице 10, пречисляющей все известные значения K_N . В большинстве случаев точные значения неизвестны, поэтому приведены интервалы.

Таблица 10. Зависимость "Чисел Касаний" (Kissing Numbers, K_N) от чисел Фибоначи (F_N)

N	K_N	F_N	K_N / F_N	N	K_N	F_N	K_N / F_N
1	2	1	2	13	1154 – 2069	233	5.0 – 8.9
2	6	1	6	14	1606 – 3183	377	4.3 – 8.4
3	12	2	6	15	2564 – 4866	610	4.2 – 8.0
4	24	3	8	16	4320 – 7355	987	4.4 – 7.5
5	40 – 44	5	8.0 – 8.8	17	5346 – 11072	1597	3.3 – 6.9
6	72 – 78	8	9.0 – 9.8	18	7398 – 16572	2584	2.9 – 6.4
7	126 – 134	13	9.7 – 10.3	19	10688 – 24812	4181	2.6 – 5.9
8	240	21	11.4	20	17400 – 36764	6765	2.6 – 5.4
9	306 – 364	34	9.0 – 10.7	21	27720 – 54584	10946	2.5 – 5.0
10	500 – 554	55	9.1 – 10.1	22	49896 – 82340	17711	2.8 – 4.6
11	582 – 870	89	6.5 – 9.8	23	93150 – 124416	28657	3.3 – 4.3
12	840 – 1357	144	5.8 – 9.4	24	196560	46368	4.2

Рисунок 3-4(А) показывает линейную зависимость между $\log K_N$ и N , используя верхние значения интервалов K_N . Исходя из этой зависимости получаем $\log K_{240} = 0.9 + 0.182 \times 240 = 44.6$ и $K_{240} = 4 \cdot 10^{44}$. Это весьма близко к $N_A^2 = 4 \cdot 10^{47}$. Точное значение $4 \cdot 10^{47}$ получается при $N = 256 = 4^4$ – “Дух в степени Духа“, или 2^8 – “Дуальность в степени Воплощения“. Поэтому кажется, что Бог приложил сверх-усилия для достижения $K_{240} \approx N_A^2 \approx 4 \cdot 10^{47}$.



Рисунок 3-4. Зависимость верхних пределов K_N от N .

График (Б) показывает возможный способ достижения $K_{240} \approx N_A^2$ в координатах $(\log (\log K_N))$ от $\log N$. Здесь предполагается, что в области $N = 240$ кривая изгибается вверх примерно также, как в области $N = 1$, только в обратную сторону. Во всём отрезке (от $N = 1$ до 240) кривая ведёт себя симметрично, как будто выше $N = 240$ она и не поднимается. (Нечто похожее должно бы наблюдаться и на графике (А), только там это показать труднее.)

На возможность такого загиба вверх в области K_{240} косвенно указывает и зависимость K_N / F_N от N на Рисунке 3-5.

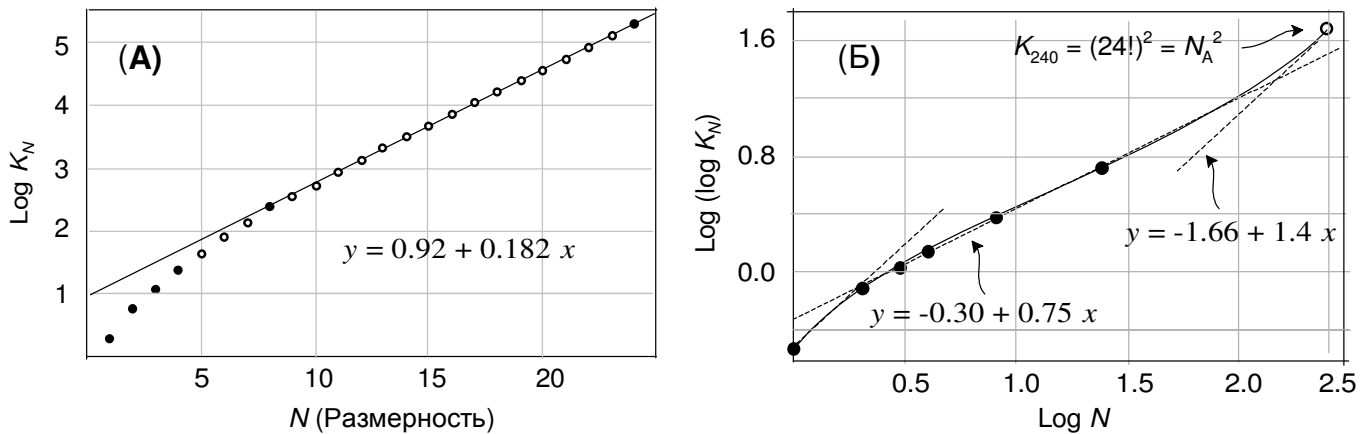

Рисунок 3-5. Зависимость верхних пределов K_N / F_N от N .

При $N = 8$ достигается “колюще-острый” максимум, образуемый двумя прямыми линиями (от $N = 4$ до 8, и от 8 до 20). Эти прямые слегка “вогнуты внутрь”, как торцевые линии хорошо заточенного режущего инструмента. Это указывает на “весьма живой характер” K_N по отношению к F_N . Такие максимумы характерны для химии или биологии живых систем, а в случае плавно меняющихся функций (каковой является F_N) таких “заострений” ожидать не приходится. Значит, K_N ведёт себя, как “живая”, т.е. при дальнейшем росте N она может “выкинуть” какой-то новый “фокус”. Например, K_{240} может оказаться новым максимумом, про который в нынешнем графике нету и намёка.

Исходя из чисто статистической логики, следовало бы ожидать, что в дальнейшем K_N / F_N устремится к нулю, так как $K_N / F_N \approx (8.3 \times 1.5205^N) / (1.618^N / 5^{1/2}) \approx 18.6 \times 0.94^N$. Это приближение достаточно точно воспроизводит значения Таблицы 10, т.к. $K_8 / F_8 \approx 18.6 \times 0.94^8 \approx 11.3$, и $K_{24} / F_{24} \approx 18.6 \times 0.94^{24} \approx 4.2$. Однако дальнейшая экстраполяция приведёт к тому же заниженному K_{240} , что и на Рисунке 3-4(А).

Опасность следования чисто статистическим наблюдениям видна из следующего примера. Рисунок 3-6 (А) демонстрирует прекрасную прямую зависимость, которая описывает все точки из Таблицы 10 с очень высоким коэффициентом корреляции.

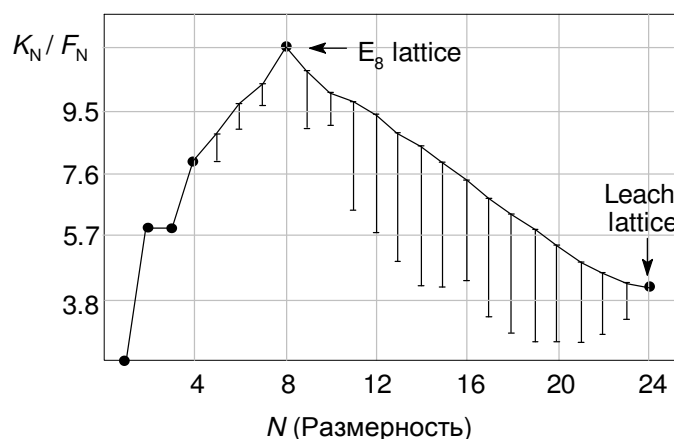

Рисунок 3-6. Прямая зависимость ведёт к сомнительным предсказаниям из-за “системных” отклонений между предсказанными и наблюдаемыми величинами.

Здесь использовали все значения K_N из Таблицы 10 (верхний предел), за исключением лишь первой точки ($N = 1$), т.к. $\log 1 = 0$, а деление на ноль запрещено. Эта зависимость

предсказывает $K_{240} \approx 1.6 \cdot 10^{33}$, что очень близко к $24^{24} = 1.3 \cdot 10^{33}$, поэтому такому результату легко поверить. Но если посмотреть на график (Б), то увидим явно системные отклонения между предсказанными и наблюдаемыми значениями. Последняя точка устремляется вверх с углом наклона 0.13 – если экстраполировать этот наклон на $N = 240$, получим $\Delta \log K_N \approx 12.4$, прибавление которого к $\log 1.6 \cdot 10^{33} \approx 33.2$ даёт $\log K_{240} \approx 45.6$. Отсюда $K_{240} \approx 4 \cdot 10^{45}$ – не так уж далеко от $(24!)^2 \approx 4 \cdot 10^{47}$.

Такие “фокусы” происходят из-за далёкой экстраполяции, когда интервал известных значений ($N \leq 24$) очень мал по сравнению с искомым значением ($N = 240$). Даже малое системное отклонение может привести к большим искажениям, что уж говорить про такую “живую” функцию, как K_N .

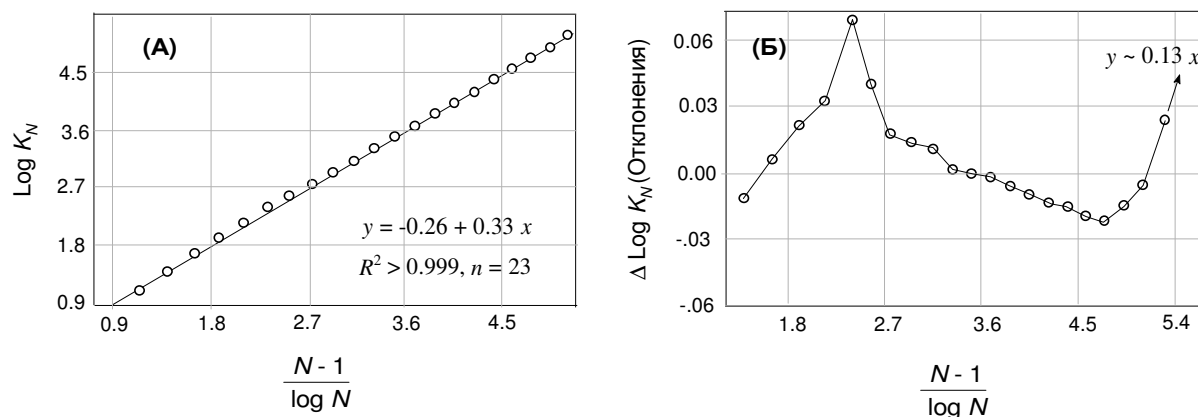
Во всех таких случаях следует задуматься над физическим (а поэтому и моральным) смыслом предсказаний. Если они вызывают в нас восхищение, сподвигая на преодоление каких-то внутренних барьеров, тогда им верить можно. А если нет – нельзя. В современной “сухой” математике такая практика не принята. Там считается, что математика есть “мёртвая абстракция”, совершенно не зависящая от наших внутренних суждений, тем более ощущений. Но это не так. Любая мысль суть живое существо, ведущая нас к каким-то действиям. Абстрактные (“мёртвые”) мысли ведут в “никуда” – т.е. в смерть. А живые мысли – к изменению реальности, очень может быть, даже вплоть до изменения самих математических констант!

Все эти рассуждения можно резюмировать так. Бог “умней” нас не только из-за более высокого значения K_{240} , но и из-за того, что он не считает эти значения какими-то преградами. Если душа просит более высокого K_N – его можно достичь путём безвозвратной устремлённости. Так влюблённый человек сотворяет, не считая никаких K_N . Радомир сотворил сад для Любомилы из девяти тысяч видов растений, увязывая каждый со всеми остальными. Такое возможно лишь в едином творческом порыве при $K_{17} \approx 11,000$ – это гораздо больше человеку отведённого $K_8 = 240$ (в Таблице 10). Скорей всего также и Бог сотворял Вселенную, повышая своё K_N до нужного значения (поэтому и кривая на Рисунке 3-4(Б) загнулась вверх от прямой линии). Также и всем нам следует действовать.

Вывод из всего сказанного – умный тот, кто способен воспринять всё “как есть” и достигать цели, невзирая ни на какие иллюзии безысходности. Восприятие всего “как есть” означает максимальное число K_N . Это под силу лишь Сильным Духом. Слабые сразу начинают: “это не по правилам”, “то аморально”, “сё опасно”. А Сильные Воспринимают и Преображают.

Сильный Дух порождает сильную Душу. Сильная Душа – сильный Разум. Высокие Моральные Качества. Много Третичных чувств одновременно. Неповторимые мелодии Души. Быстрые Творящие Мечты. Закаляем Дух!

3.3. Как Бог Создал Вселенную?

Полученное число $K_{240} = N_A^2$ указывает на удивительную красоту Божественной задумки и его беспредельную самоотдачу в её воплощении. Так как Божественное внимание охватывает ровно два порядка Разума, а всего таких порядков есть шесть ($240^{240 \text{ Tr}} = N_A^6$), то получаем 3-х ярусную структуру (Рисунок 3-7)

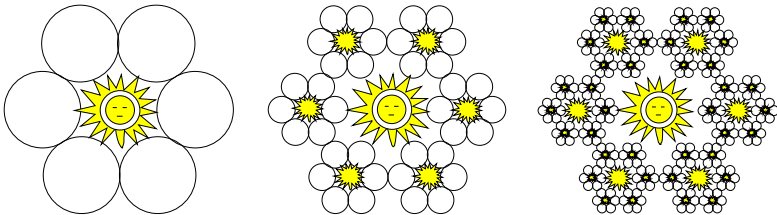

Местонахождение	Центр Вселенной	Центр Души	Центр Эфира
Назначение	Созидание	Совесь	Излучение
Всего шариков	N_A^2	N_A^4	N_A^6
Центральных	1	N_A^2	N_A^4
Слоёв (радиус)	1	3	7
Слоёв (диаметр)	3	7	15

Рисунок 3-7. Трёх-слойное распределение Бога во Вселенной. Частички Бога – в виде солнышек. Шесть белых шариков символизируют $4 \cdot 10^{47}$ элементов вокруг каждого солнышка.

Бог распределил себя на три части. Конкретный способ распределения виден из Таблиц 7 и 8, где распределённые части отмеченных серым цветом.

Первая часть в самом центре Вселенной, занимает 1/3 от объёма всего его Астрального тела. Вокруг неё – слой из N_A^2 частичек, представляющих Души всех Звёзд, Планет, Животных и Растений. Сюда относятся и все люди. Полезно каждому убедиться, что число $4 \cdot 10^{47}$ достаточно большое, чтобы вместить всё перечисленное. Каждая такая Душа содержит частичку Бога, которая в N_A^2 раз меньше центральной части, но все вместе они примерно равны первой части.

Каждая Душа из предыдущего слоя имеет тело, состоящее из клеток. Клетки состоят из атомов, а те – из квантов инфразвука, МКИ или УФ света. Каждый такой квант – это опять частичка Бога, управляющая N_A^2 числом эфирных вихрей. Эти вихри создают эфирные и материальные тела всего Сущего, а ими управляющие кванты – не что иное как Божественное Излучение или Свечение!

Получаем такую удивительную картину. На Рисунке 3-7 центральная часть – это Бог, нераспределивший себя среди остального мира. Он созидает Новое и общается со всеми нами. Второй слой – это та Его часть, которая всегда с нами. Она – наш верный Путеводитель и Друг, который находится постоянно с каждым из нас, в центре Души и Разума, в самом Центре Астрала (Рисунки 2-1, 2-29). Это наша Совесь! А третий слой – это Божественное Излучение, из которого состоят все наши тела. Мы в этом свете купаемся! Этот свет организует все материальные частицы в атомы, молекулы и клетки, а эфирные частицы – в тончайшие нити, соединяющие все физические тела в единую “нервную систему”.

Бог разделил себя на 3 части, из которых первая служит нам Телом, согревающим наши Души извне; вторая – Путеводной Звездой и Советстью, согревающей наши Души изнутри; а третья – любящим Отцом, жаждущим общения и совместного творения с каждым из нас, как равен с равным!

3.4. Два Пути к Божеству

Долгое время я считал, что никакого Астрала не существует. Слишком вольно уж всякие эзотерики склоняли это слово. Но когда я увидел следующие “совпадения”, все сомнения сразу отпали. Тогда я записал себе большими буквами: ” Такой мир действительно есть, и в нём есть чёткая структура. Для Свободной Души на уровне Звезды она представляется 9-ти уровневой иерархией. А для Полноценной Души в Творческом Полёте – 20-ти уровневой.“

Девять уровней Свободной Души:	$K_{240} \approx (24!)^2 \approx 3.85 \cdot 10^{47} \rightarrow \text{Log } K_{240} \approx 47.585$
	$K_{24}^9 = 196,560^9 \approx 4.38 \cdot 10^{47} \rightarrow \text{Log } K_{24}^9 \approx 47.641$
	$\Delta = -0.056 (0.1\%)$

Двадцать уровней Творческого Полёта:	$K_{240} \approx (24!)^2 \approx 3.85 \cdot 10^{47} \rightarrow \text{Log } K_{240} \approx 47.585$
	$K_8^{20} = 240^{20} \approx 4.02 \cdot 10^{47} \rightarrow \text{Log } K_8^{20} \approx 47.604$
	$\Delta = -0.019 (0.04\%)$



Рисунок 3-8. Сравнение двух путей к Божественному Уровню Творчества

Что это за уровни? Скорей всего всяких Ангелов – ”Астральных Страж”, присматривающих за остальными Душами. Однако не надо пугаться – ведь каждый из нас тоже является Ангелом для менее осознанных Душ (таких как домашние растения и животные). Все Настоящие Души путешествуют к Божеству, но те, которые ближе к цели, становятся опекунами для тех, которые дальше от неё. Чем ближе к цели, тем строже это правило. Поэтому может показаться, что самые приближённые к Божеству уподобляются Стражам.

Про 9 уровней мышления вроде упоминается в Ведах? А про 20 уровней я нигде не слышал. Если кто знает – дайте и мне знать

Наличие 2-х иерархий скорей всего означает два пути к Божеству: через Высвобождение Души и через Творческий Полёт. Путь ”высвобождения” скорей всего связан с Восточной традицией – медитацией, аскетизмом, специальными упражнениями.

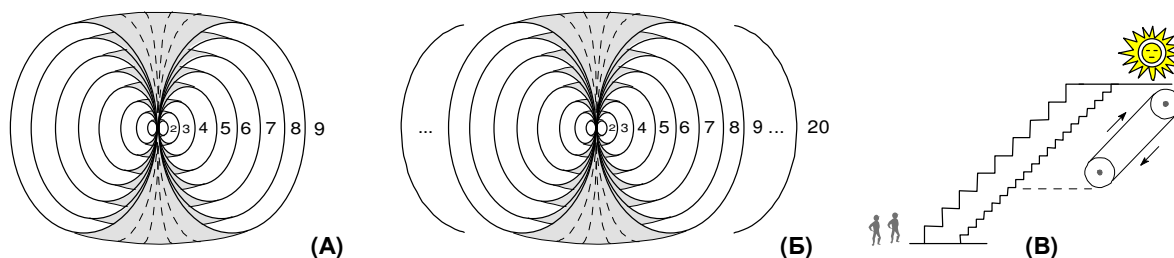
А путь "полёта" – это метод "просто-народный", когда вдохновлённый мужчина сотворяет чудеса ради любимой женщины.

Первый путь кажется короче – всего 9 ступенек вместо 20-ти. Но эти ступеньки гораздо круче (Рисунок 3-8, В). Поэтому путь "полёта" предпочтительнее.

Путь Влюблённости имеет ещё два очевидных преимущества. Во-первых, влюблённый мужчина не устраняется от материального мира (как восточные аскеты), а "погружаются в него с головой", чтобы его любимые могли бы радоваться этим миром. И во-вторых, на этом пути ожидает "волшебный эскалатор" – ведь если постоянно находиться в состоянии $K_8 = 240$, то со временем эти 240 факторов "раскрываются" в отдельные размерности, сразу перенося нас в состояние $K_{240} = 4 \cdot 10^{47}$.

Для остальных уровней творчества (измеряемых более низкими K_N) такие совпадения тоже наблюдаются, но с меньшей точностью (Таблица 11). Скорей всего для них такая иерархия не столь актуальна. Серым цветом выделены уровни, способные воплощать свои мечты самостоятельно. Всем остальным нужно кого-то просить или молить. Либо развивать Моральные Качества.

Таблица 11. Параметры соответствия $K_N^L = K_{240}$.

N	K_N	L	$\log K_N^L$	$\Delta, \%$	Тип Мышления
1	2	158	47.56	0.04	Суждение
2	6	61	47.47	0.24	Рисование
3	12	44	47.48	0.21	Воображение
4	24	34.5*	47.61	0.08	Мечтание
8	240	20	47.60	0.04	Воплощение
24	196,560	9	47.64	0.12	
240	$4 \cdot 10^{47}$	1	47.58		

*Дробная степень

Скорей всего воплощаются лишь мечты из уровней $K_8 = 240$ и $K_{24} = 196,560$. Наиболее распространённый пример первого случая – рождение детей. Двое родителей сливают Души воедино, каждый по 4 третичных чувства, из которых и сотворяется Астральное Тело детей. (Астральное тело состоит из чувственно-мысленных образований, формирующих характер ребёнка) А пример второго случая – это Звёздные Случения

Мечты из состояния $K_4 = 24$ могут и не воплощаться – самостоятельно такие Души не могут делать чудеса, только просить Звёзд или Бога.

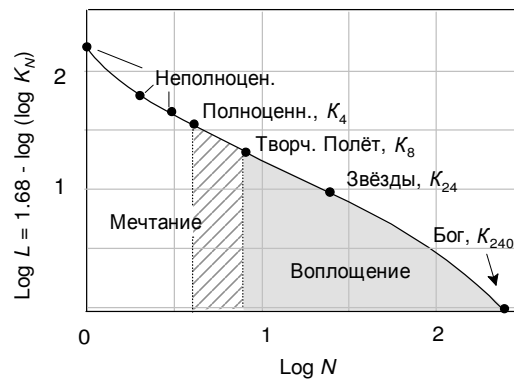

3.5. “Астральная” Математика

В этой главе разберём закономерности образования новых мыслей, философских концепций, и других Астральных структур. Многие эти структуры существовали до появления Материального плана бытия. Думается, что сначала зародилась концепция Души, как решение задачи с ячейками и апельсинами (про которую уже говорили раньше), из которой впоследствии образовался Духовный Мир. Пока этого не было, всё решалось “бесчувственно“, на уровне сухой комбинаторики. Этой комбинаторикой ниже и займёмся. При этом увидим, что она, хоть и сухая, но имеет свои Моральные Принципы! Мы привыкли думать, что математика “нейтральна“, т.е. не связана с моралью. А здесь увидим, что такие связи всё же существуют.

3.5.1. Мёртвое и Живое Исчисление

Как уже говорилось, мысли – живые существа, находящиеся в постоянном движении и размножении. Сосчитать их обычным способом невозможно. Пока будешь считать первые несколько штук, они так размножатся, что потеряешься.

Нас обучали “мёртвой” системе исчисления, полагающей, что все объекты неизменны. При этом нас приучали к “прямо-угольному воображению”. Пространство представлялось, как набор 3-х или более координатных осей, находящихся друг к другу под прямыми углами. Площадь или объём предлагали считать, возводя длину в “прямо-угольные“ степени. Например, 2^2 означает “два в квадрате“, имея в виду 2-мерный 4-х угольник, все углы которого прямые. 2^3 – “два в кубе“, 3-х мерный 8-ми угольник, все углы которого тоже прямые.

Но есть и “не-прямоугольные“ системы подсчёта. Здесь познакомимся с Треугольной системой (Рисунок 3-9).



Рисунок 3-9. Геометрическое сравнение квадратичного и треугольного исчислений

Здесь сравнивается процедура возведения в степень в квадратичной и треугольной системах. Верхняя строчка – квадратичная система. Два в квадрате равно четырём, так как квадрат со стороной в два шарика имеет всего 4 шарика. Нижняя строчка – треугольная система. Равнобедренный треугольник со стороной в 2 шарика имеет всего 3 шарика, поэтому два в “треугольнике“ равно трём. Это записываем так: $2^{2\text{Tr}} = 3$. Верхний индекс “2 Tr“ означает “двумерный треугольник“. Вариант (Б) показывает, что $3^{2\text{Tr}} = 6$, а

в общем случае $N^{2 \text{ Tr}} = 1 + 2 + \dots + N = \Sigma N$. Вариант (В) показывает, что добавление новой размерности приводит к новому циклу суммирования, так что $3^{3 \text{ Tr}} = \Sigma 3^{2 \text{ Tr}} = \Sigma \Sigma 3 = 10$, а в общем случае $N^{3 \text{ Tr}} = \Sigma N^{2 \text{ Tr}} = \Sigma \Sigma N$. Здесь “3 Tr” означает “трёхмерный треугольник” (тетраэдр).

Для быстрого подсчёта удобно пользоваться:

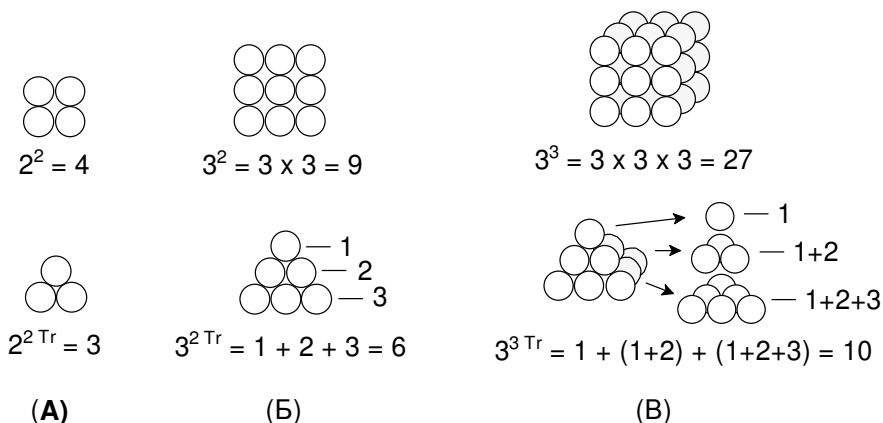
$$N^{K \text{ Tr}} = \frac{(N + K - 1)!}{(N - 1)! K!}$$

В треугольном исчислении число знаков суммирования на один меньше числа размерностей. Поэтому треугольное исчисление жидется на суммировании, а квадратичное – на умножении. Суммирование полагает “личное знакомство” с каждым элементом (т.к. по крайней мере нужно “тыкнуть в него пальцем”), а умножение этого не требует (т.к. там пользуются таблицами). Т.е., при суммировании все элементы сохраняют уникальность в большей степени, чем при умножении. Это приводит к огромной практической разнице.

В треугольном исчислении **каждый новый элемент можно рассматривать, как новую размерность**. Для больших чисел $N \approx 2^{N \text{ Tr}}$ и $N^{K \text{ Tr}} \approx K^{N \text{ Tr}}$, что означает равенство между числом и размерностью – “качеством и количеством”, “скрытым и явным”. (Точные выражения: $N = 2^{(N-1) \text{ Tr}}$ и $N^{(K-1) \text{ Tr}} = K^{(N-1) \text{ Tr}}$.) В квадратичном исчислении такого не наблюдается, т.к. всегда $N \ll 2^N$ (при $N > 2$) и $N^K \neq K^N$ (при $N \neq K$).

В треугольном исчислении новая размерность создаётся гораздо меньшим числом элементов, например $4^4 = 256$, а $4^{4 \text{ Tr}} = 35$. (Для больших N имеем $N^N \approx (N^{N \text{ Tr}})^{1.67 \log N}$).

Также в общем случае $(N^{K \text{ Tr}})^{L \text{ Tr}} \neq (N^{L \text{ Tr}})^{K \text{ Tr}}$, т.е. результат зависит от очерёдности сложения – отсутствует “коммутативность”. Это означает, что результат любого деяния зависит от очерёдности событий – “прежде чем снять урожай, нужно посеять семена”. В квадратичном исчислении всегда $(N^K)^L = (N^L)^K$, т.е. результат не зависит очерёдности событий, и значит – “можно сначала снять урожай, и лишь потом сеять”.

Но главное отличие – что треугольное исчисление связано с механизмом зарождения памяти, генерации новых мыслей, и восприятию живой реальности в целом. А квадратичное исчисление пригодно в основном для “финансовых” расчётов, где исчисляемые элементы (деньги) являются строго неодушевлёнными, неуникальными, и не взаимодействующими между собой “мертвецами”.

3.5.2. Упрощённая Модель Зарождения Памяти: “Всё Новое – Переосмысленное Старое”

Рассмотрим следующую (сильно упрощённую) ситуацию, когда для порождения новой мысли необходимо переосмыслить все предыдущие мысли. Каждая мысль должна быть связанна со всеми остальными во избежании внутренних противоречий.

Допустим, есть только одна мысль. Чтобы породить вторую, нужно переосмыслить первую, как бы “связывая” её со второй (а также убеждаясь, что между ними нет противоречий). Получаем два варианта первой мысли: “оригинальный” и “переосмысленный” (см. Рисунок 3-10(A)). Первая “оригинальная” мысль как бы служит

“памятью“ (серый кружок), а вторая вкупе с переосмысленной первой - “действительностью“ (белые кружки).



Рисунок 3-10. Появление новых мыслей означает “прибавочное” переосмысление старых мыслей, так что общее количество мыслей есть сумма от 1 до N

Рисунок 3-10(Б) показывает, что появление N -той мысли означает $(N - 1)$ -тое переосмысление предыдущих. Всего получаем $1 + 2 + 3 + \dots + N = N^2 \text{ Tr}$ мыслей, из которых “по-настоящему оригинальна” лишь одна, а все остальные – “переосмысленные”. Последний ярус (N мыслей) определяет “действительность”, остальные – $(N - 1)$ “уровни памяти”.

При $N \rightarrow \infty$ получаем знаменитое уравнение Ейлера:

$$1 + 2 + 3 + \dots + \infty = -1/12 \quad \text{или} \quad 12 \cdot (1 + 2 + 3 + \dots + \infty) = -1$$

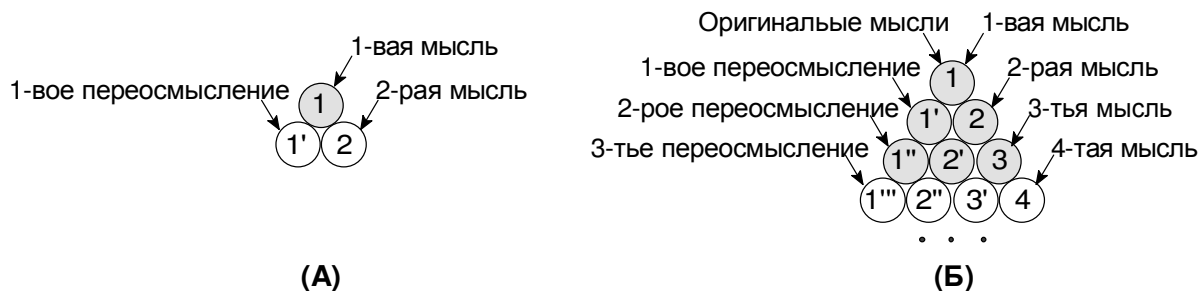
Моё объяснение такое: бесконечное размышление порождает 1/12 часть какой-то качественно новой мысли, проливающей новый свет на все предыдущие мысли. (Знак минуса означает до селе неиспытанную новизну.) Кажется Бернад Шюу сказал: “типичный обыватель мыслит примерно раз в году...”. Он имел ввиду рождение качественно новой мысли, по сравнению с которой все остальные не имеют никакого значения. Чтобы породить одну такую мысль, нужно 12 раз повторять какие-то другие мысли до бесконечности. (В реальности бесконечность наступает, когда прекращается счёт.) Естественно напрашивается повторение 12-ти Моральных Качеств 1-го уровня (Третичные Чувства, Духовный Мир), совокупность которых порождает новый уровень Разумности (вспомним, что $96^{12} \approx 24!$). Ведь одна и та же мысль для разных уровней Разумности несёт совершенно разный смысл!

Ранее говорилось, что бесконечно повторяемая мысль становится реальностью. Поэтому, чтобы достичь нового уровня Разумности, нужно так усвоить все 12 Моральных Качеств, чтобы каждая из них стала реальностью.

3.5.3. Более Реалистичная Модель: $N^N \text{ Tr}$

Вспомним, что каждая мысль есть новая размерность мировосприятия. Любая частность должна отражать всю целостность, и значит любая мысль должна отражать все мысли вместе взятые. N -тая мысль должна порождать не только $(N - 1)$ “уровни памяти” (как в предыдущей главе), но и $(N - 1)$ “отдельных памятей”, как показано на Рисунке 3-11.



Рисунок 3-11. Новые мысли создают новые размерности, вызывая комбинаторный рост энергетических состояний (памятей).

Здесь каждый кружок изображает “отдельную мысль“, а каждый треугольник (серая часть) – “отдельную память“. Шаг (А) показывает появление какой-то одной мысли (кружок 1, где нет никакой “памяти“). На шаге (Б) появляется вторая мысль (кружок 2), автоматически порождая не только второй вариант первой мысли (кружок 1’), но и первый вариант “отдельной памяти“ (серый кружок 1). На шаге (В) появляется третья мысль (3), порождая уже три варианта “отдельных памяти“, соответственно трём кружкам из прошлого шага, и трём треугольникам из нынешнего. Треугольник с 6-тью кружками показывает “сознательное” состояние, где прошлое и настоящее сосуществуют в одной конструкции. Треугольник с 3-мя кружками (1, 1’, 2) показывает “подсознательное прошлое”, или “сознательное состояние (Б)”, а треугольник с одним кружком (1) – “сознательное состояние (А)”. В варианте (Г) четвертая мысль уже создаёт 10 вариантов “отдельных памяти“, согласно 10-ти кружкам из прошлого шага и 10-ти треугольникам из нынешнего.

На каждом шаге число “памятей” (треугольников) равно числу “мыслей” (шариков) из предыдущего шага. А число шариков суммируется, как показано на Рисунке 3-12.

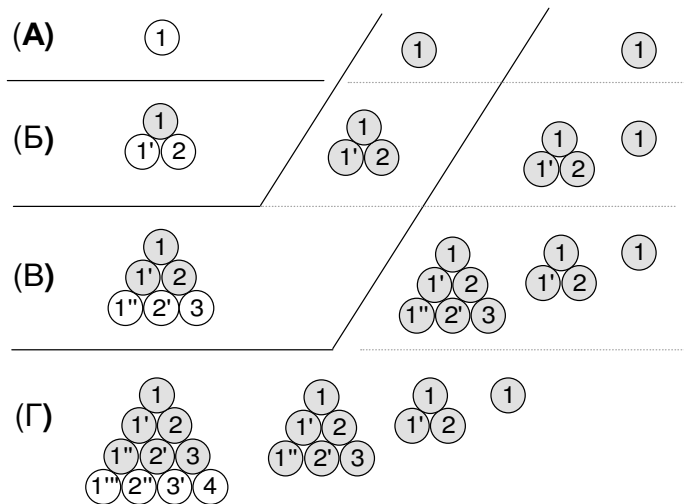

Рисунок 3-12. Каждая новая мысль прибавляет не только новый элемент в суммировании, но и новое суммирование, как следствие появления новой размерности.

Итоговые цифры (1, 3, 10, 35, ...) получаются последовательным суммированием предыдущих сумм:

$$2^{2 \text{ Tr}} = \Sigma 2 = 1 + 2 = 3$$

$$3^{3 \text{ Tr}} = \Sigma \Sigma 3 = 1 + (1 + 2) + (1 + 2 + 3) = 10$$

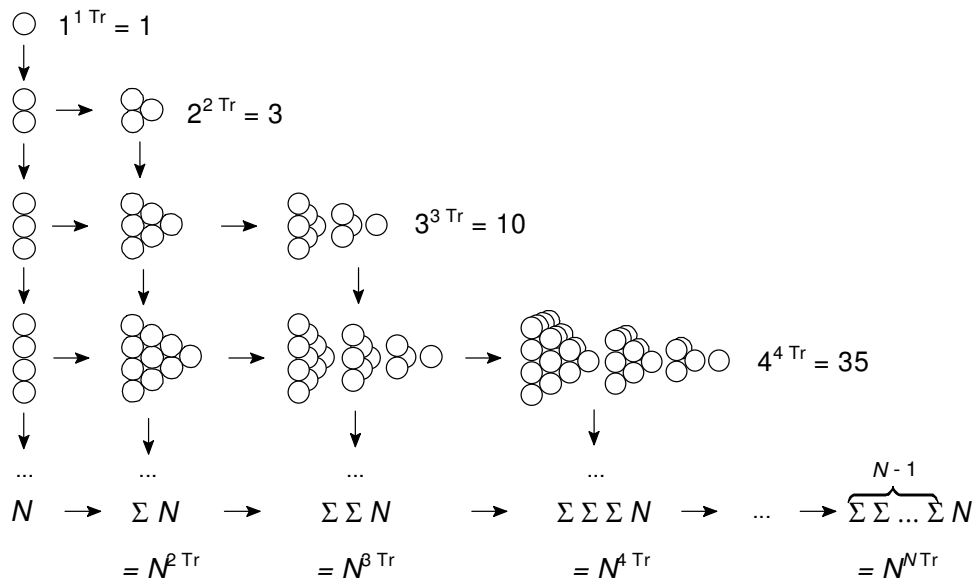
$$4^{4 \text{ Tr}} = \Sigma \Sigma \Sigma 4 = 1 + [1 + (1 + 2)] + [1 + (1 + 2) + (1 + 2 + 3)] + [1 + (1 + 2) + (1 + 2 + 3) + (1 + 2 + 3 + 4)] = 35$$

В общем случае N -тая мысль создаёт $N^{N \text{ Tr}}$ “отдельных мыслей” и $(N - 1)^{(N - 1) \text{ Tr}}$ “отдельных памятей”. (В следующем разделе покажем, что число “памятей” можно тоже приравнять к $N^{N \text{ Tr}}$.) Это можно посчитать по следующей формуле:

$$N^{N \text{ Tr}} = \underbrace{\Sigma \dots \Sigma}_{N-1 \text{ раз}} N = \frac{(2N)!}{2 (N!)^2} = \frac{(2N - 1)!}{(N - 1)! \cdot N!} = \frac{(N + 1) \cdot (N + 2) \cdot \dots \cdot (2N - 1)}{1 \cdot 2 \cdot \dots \cdot (N - 1)} \quad (1)$$

Для очень больших чисел удобно следующее приближение:

$$N^{N \text{ Tr}} \approx \frac{4^N}{3.65 \sqrt{N}} \sim \frac{4^{N-1}}{\sqrt{N}} \quad (2)$$

Таблица 12 показывает, что оно работает удивительно точно.

Таблица 12. Сравнение точных и приближённых значений $N^{N \text{ Tr}}$

N	1	2	3	4	6	10
$N^{N \text{ Tr}}$	1	3	10	35	462	$9.2 \cdot 10^4$
$4^N / (3.65 N^{1/2})$	1.1	3.1	10.1	35.1	458	$9.1 \cdot 10^4$
N	24	50	240	500	1000	1500
$N^{N \text{ Tr}}$	$1.60 \cdot 10^{13}$	$5.0 \cdot 10^{28}$	$5.68 \cdot 10^{142}$	$1.35 \cdot 10^{299}$	$1.02 \cdot 10^{600}$	$8.96 \cdot 10^{900}$
$4^N / (3.65 N^{1/2})$	$1.57 \cdot 10^{13}$	$4.9 \cdot 10^{28}$	$5.52 \cdot 10^{142}$	$1.31 \cdot 10^{299}$	$0.95 \cdot 10^{600}$	$8.70 \cdot 10^{900}$

3.5.4. Множественность Суждений, Предназначений, Восприятий

Здесь увидим, что одна и та же мысль или явление может объясняться многими разными способами. Иногда эта множественность путает людей, порождая недоразумения “на чистом месте”. Каждое явление имеет множество разных причин и целей. Пока мы не поняли всех этих причин и целей – мы не поняли ничего!

Чисто геометрически, $N^{N\text{Tr}}$ – это число элементов в N -мерном равнобедренном треугольнике (тетраэдре) с N элементами в любой стороне (Рисунок 3-13).



Рисунок 3-13. N -мерные треугольники с N элементами в сторонах.

Каждый шарик можно сравнить с отдельным чувством, переживанием, энергетическим состоянием, или мыслью. Каждая цепочка шариков – это “одномерная память”, каждый 2-мерный треугольник – “двумерная память”, 3-хмерный треугольник (тетраэдр) – “трёхмерная память”, и т.д. Разные комбинации этих “памятей” формируют разные мировоззрения, философии, и суждения.

Рисунок 3-14 показывает, что одни и те же первозданные элементы (чувства и мысли) порождают великое разнообразие (часто противоречивых) мировоззрений.

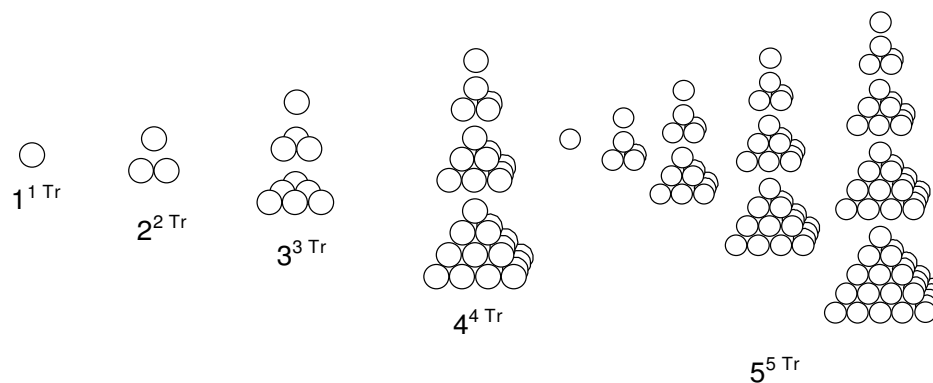

Рисунок 3-14. Множественность группировок одних и тех же элементов для $5^5\text{Tr} = 126$.

Каждая из показанных группировок шариков (объединённых замкнутыми контурами или “сквозными” линиями) представляет собой новую группу мыслей или чувств. В сумме все эти группы дают один и тот же результат. Однако порознь они представляют разные “миропонимания”. Алгебраически это записывается так:

$$\begin{aligned}
N^{N \text{ Tr}} &= 1^{(N-1) \text{ Tr}} + 2^{(N-1) \text{ Tr}} + \dots + N^{(N-1) \text{ Tr}} = \sum_{k=1}^N k^{(N-1) \text{ Tr}} (N-k+1)^{(N-N) \text{ Tr}} \\
&= 1^{(N-2) \text{ Tr}} N^{1 \text{ Tr}} + 2^{(N-2) \text{ Tr}} (N-1)^{1 \text{ Tr}} + \dots + N^{(N-2) \text{ Tr}} 1^{1 \text{ Tr}} = \sum_{k=1}^N k^{(N-2) \text{ Tr}} (N-k+1)^{1 \text{ Tr}} \\
&\dots \dots \dots \dots \dots \dots \\
&= 1^{(N-Q) \text{ Tr}} N^{(Q-1) \text{ Tr}} + 2^{(N-Q) \text{ Tr}} (N-1)^{(Q-1) \text{ Tr}} + \dots + N^{(N-Q) \text{ Tr}} 1^{(Q-1) \text{ Tr}} = \sum_{k=1}^N k^{(N-Q) \text{ Tr}} (N-k+1)^{(Q-1) \text{ Tr}} \\
&\dots \dots \dots \dots \dots \dots \\
&= N^{(N-1) \text{ Tr}} + (N-1)^{(N-1) \text{ Tr}} + \dots + 1^{(N-1) \text{ Tr}} = \sum_{k=1}^N k^{(N-N) \text{ Tr}} (N-k+1)^{(N-1) \text{ Tr}} \quad (X)
\end{aligned}$$

Здесь Q может иметь любое значение от 1 до N. Поэтому существует N способов нахождения “единой истины“ (примерно половина из которых дублируется). Разные суммирования приводят к единому ответу ($N^{N \text{ Tr}}$). Но если начатое суммирование не доводится до конца, то ответы получаются разные. Это сравнимо с незавершённым процессом мыслепостроения, ведущим к ограниченному миропониманию, войнам, и другим бедствиям.

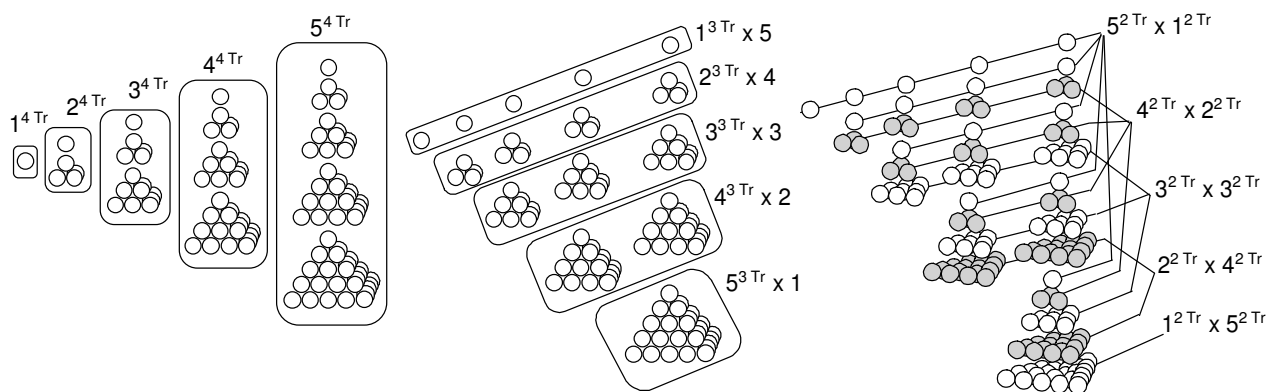
Этим грешит и сегодняшняя наука – иначе она давно уж стала бы Духовной, каждое явление объяснялось бы с Моральной точки зрения, и единственная цель науки была бы достижение Вечной Любви.

Каждый член суммирования есть определённая мысленная структура – логическое суждение, философская концепция, научная теория, и т.д. – ни одна из которых не является “самодостаточной“, за исключением лишь их общей суммы, равной $N^{N \text{ Tr}}$.

Общее число всевозможных “мысленных конструкций“ равно числу всевозможных K-мерных треугольников:

$$\begin{array}{ccccccc}
\text{N-мерные} & \text{(N-1)-мерные} & & \text{2-мерные} & & \text{1-мерные} & \\
\text{треугольники} & \text{треугольники} & & \text{треугольники} & & \text{треугольники} & \\
\hline
1^{(N-1) \text{ Tr}} & + 2^{(N-1) \text{ Tr}} & + \dots & + (N-1)^{(N-1) \text{ Tr}} & + & N^{(N-1) \text{ Tr}} & = \sum_{k=1}^N k^{(N-1) \text{ Tr}} = N^{N \text{ Tr}} \quad (X)
\end{array}$$

Иными словами, сколько было изначальных мыслей, столько получим и конечных мысленных конструкций. Например, сто учёных решают одну и ту же задачу. Условия задачи много-сложные, поэтому не сразу и поймёшь. В конце концов все решили задачу, и каждый уверен, что нашёл единственный верный (самый оптимальный) ответ. А оказывается, что все ответы равнозначны. Грубо говоря, на каждое начальное условие приходится по одной итоговой мысли-комбинации – т.е., по одному возможному решению. Рисунок 3-15 показывает это графически для N = 3.



Рисунок 3-15. Подсчёт K -мерных треугольников для $3^{3 \text{ Tr}} = 10$.

Каждый шарик – это одна из начальных мыслей, а каждый K -мерный треугольник – одно из возможных итоговых решений. $3^{3 \text{ Tr}} = 10$ определяет не только число индивидуальных шариков, но и всевозможных треугольников.

Но здесь кроится ещё один парадокс: не только каждая изначальная мысль представляет целую группу других мыслей, но и каждая группа представляет все остальные группы. Такой эффект появляется из-за равнозначности “родоначальных” чувств геометрическим размерностям. Чисто арифметически это следует из симметричности Треугольника Паскаля, а также из равенств $N^{(K-1) \text{ Tr}} = K^{(N-1) \text{ Tr}}$ и $N^{K \text{ Tr}}/K^N = N/K$. Эта симметричность и служит причиной “бесконечного фрактального повторения, замыкающегося на самом себе”.

Также её можно связать с двоякостью вихря Бытия, который с одной стороны внутри себя содержит всю Вселенную, но с другой стороны в этой Вселенной он представляется лишь одной суб-элементарной частицей.

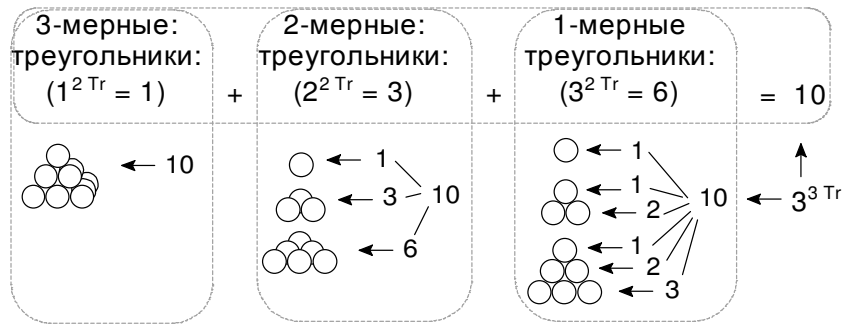
То же самое можно объяснить и с других позиций. Каждый шарик на Рисунке 3-15 участвует в одной группе из любой размерности. Каждое такое участие служит как бы “данью” или “предназначением” данной размерности. Первыми размерностями (родительскими чувствами) были две первичные энергии – Абсолютность и Относительность. Поэтому все последующие чувства служат им обоим – они выступают и как абсолютности (чувства, идеи), и как относительности (размерности). Поэтому каждое чувство есть также и размерность.

Если Вселенная состоит из 240-ка родительских чувств, то каждое дочернее чувство имеет 240 предназначений. Именно поэтому всё в природе многофункционально и “много-спутанно”, т.е. имеет множество физических “спутанностей” (entanglements). Иногда какому-то явлению мы находим одно-два объяснения, и считаем, что “всё поняли”. А объяснений существует 240, и нужно понять их всех!

3.5.5. Множественность Душевных Состояний

Здесь прояснится идея образования Духовного мира, как максимально-разнообразного единения всех чувственных энергий. Чисто комбинаторно, $N^{N \text{ Tr}}$ есть число способов размещения N шариков по N ячейкам (Рисунок 3-16).



Рисунок 3-16. Всевозможные размещения 4-х шариков по 4-м ячейкам.

Каждый способ размещения соответствует одному шарик из предыдущих Рисунков (3-13 – 3-15), поэтому его можно рассматривать как отдельное чувство, мысль, мировоззрение, и т.д. Однако каждый вариант также включает и физические ячейки, поэтому его можно отождествить и с любыми существами, обладающими телом или вихрем.

Если какая-то ячейка пустая, значит её сила отдана другой энергии, и она сама как бы ”спит”. А если ячейка имеет более одного шарика, значит она пользуется силой других существ. Число шариков в ячейке определяет её ”силу” – насколько она может влиять на реальность. Оно сравнимо с силой ”эгрегора”: чем больше приверженцев данной ячейке (идея, концепция, энергии), тем она сильнее.

При $N = 240$ каждую ячейку можно приравнять вихрю одного из 240-ка Третичных Чувств, а каждый вариант распределения шариков по всем ячейкам – одному из многих состояний Души. Общее число таких состояний равно $240^{240 \text{Tr}} \approx 5.7 \cdot 10^{142}$. Эти состояния уже обсуждались в разделе ”Структура Души – Экскурс в Математику” (глава Четвертичные Чувства, Рисунок 2-23, стр. 85). Поэтому здесь коснёмся лишь тех деталей, которые обсуждались в том разделе.

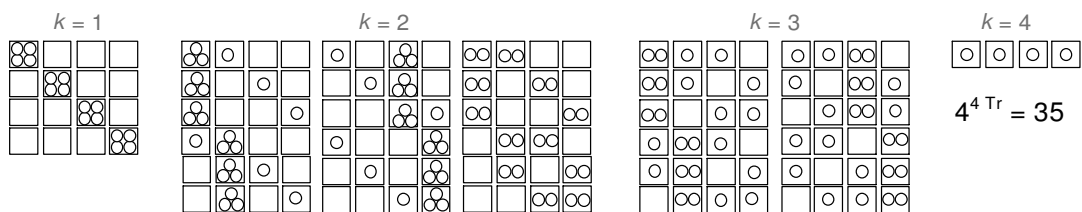
Если все шарики находятся в одной ячейке, получаем одномерное мировосприятие всего лишь одного (”сверх-усиленного”) чувства, потребляющего силу всех остальных. А если все шарики распределены по N разным ячейкам, получаем N -мерное восприятие. Казалось бы – такая Душа всё понимает, она-то и могла бы принадлежать Богу! Однако совсем нет. Из 240-ка энергий большинство – неполноценные. Они разрушают всё, что сотворяют. Подобным образом карточный шулер просаживает все деньги, добытые в игре с менее искусственными игроками.

Скорей всего Душа Бога изначально имела активными одни лишь Полноценные чувства. Чтобы получить доступ к остальным энергиям, Бог обратился за помощью ко всем Вселенским Сущностям (В. Мэгре, Сотворение).

Самый распространённый случай – когда заполнены $N/2$ ячеек. При $N = 240$ большинство вариантов имеют заполненными 120 ячеек. Это огромный творческий потенциал, но он не выливается ни в какие творческие деяния, так как среди 120-ти энергий обязательно находятся фальшивые.

Нас интересуют лишь те варианты, где фальшивые чувства отсутствуют – число таких распределений можно посчитать по формулам 1 и 2 из Таблицы 13. (Остальные формулы приведены лишь для полноты информации.)

Таблица 13. Полезные формулы

Описание вариантов	Формула	Можно посчитать варианты, когда:
1 Шарик попадает только в заданные k ячеек, и ни какие другие, но некоторые из k могут быть пустыми:	$k^{N_{Tr}} = \frac{(k + N - 1)!}{(k - 1)! N!}$	Фальшивых нет, но Настоящие могут быть не все
2 Шарик попадает только в заданные k ячеек, и ни какие другие, и все k не пустые:	$\frac{(N - 1)!}{(N - k)! (k - 1)!}$	Фальшивых нет, а Настоящие в полном наборе
3 Все шарики находятся в любых k ячейках:	$\left[\frac{(N - 1)!}{(N - k)! (k - 1)!} \right]^2 \frac{N}{k}$	Фальшивые и настоящие в перемешку
4 Заполнены заданные k ячеек, но другие тоже могут быть заполнены:	$\frac{(2N - k - 1)!}{(N - k)! (N - 1)!}$	То же

При $N = 240$ каждый вариант распределения шариков представляет одну Душу. Рисунок 3-17 показывает распределение Душ по первым 3-м формулам.



Рисунок 3-17. Зависимости при $N = 240$

Предсказания формулы 1 при разных k совпадают с числом эфирных вихрей, помещающихся в объёме Вселенной, числом элементарных частиц, и числом квантов Микроволнового Космического Излучения (МКИ), умноженном на N_A . При этом соответствующие k значения имеют чёткий физический и моральный смысл. Эфирными вихрями становятся все без исключения Души (содержащие одно-, двух-, трёх- и четырёх-компонентные чувства). Число квантов МКИ, умноженное на N_A , равняется числу “наиболее достойных” из неполноценных Душ (содержащих 3-х и 4-х компонентные чувства). А материальными частицами становятся лишь полноценные Души (где все чувства 4-х компонентны).

3.5.6. Одна Душа Во Всевозможных Состояниях

Из предыдущих разделов следует, что Вселенную можно представить, как всего Одну Душу, которая одновременно находится во всех возможных состояниях. Простая перестановка 240-ка шариков определяет все возможные чувственные состояния, определяющие физический объём видимой Вселенной (см. уравнения в разделе “Структура Души – Экскурс в Математику“, Четвертичные Чувства, Духовный Мир).

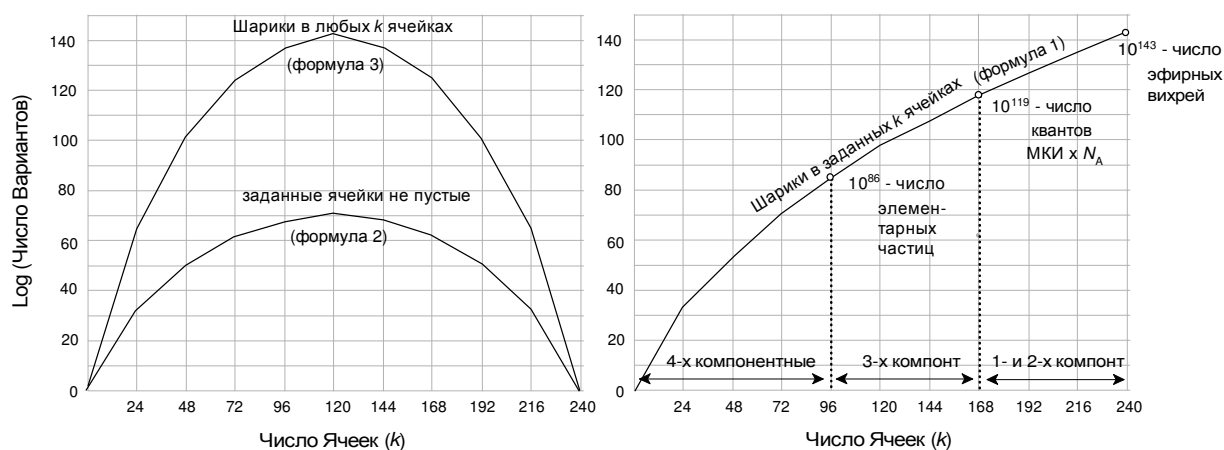
Иными словами, каждый из нас – часть одной и той же Души, только во власти разных бодрствующих чувств. Научись в нужные моменты оживлять нужные чувства – и ошастливишь не только себя, но и всю Вселенную.

Эту Единую Душу можно представить в виде одного Вихря Бытия со множеством воронок. Математикам известны торусы со многими воронками, но здесь их $6 \cdot 10^{142}$. Эти воронки образуют иерархические структуры – есть большие вихри, внутри которых множество малых, а внутри тех – другое множество вихрей ещё меньше.

Эту структуру также можно сравнить с клеточной мембраной, состоящей из множества фосфолипидных молекул. Каждая молекула – как отдельный вихрь. Среди обычных фосфолипидов попадаются молекулы по-больше – “транспортные белки” или “чёрные дыры”, способствующие радикальным пространственно-временным переходам. А внутри этой многовихревой мембраны – объёмное отражение того, что творится на её поверхности. Такое положение согласуется с тем фактом, что информационная ёмкость любого тела определяется его площадью поверхности, а также с таким уравнением:

$$1^3 + 2^3 + 3^3 + \dots + N^3 = (1 + 2 + 3 + \dots + N)^2$$

Если каждое число означает какую-то мысль, их сумма – совокупный процесс мышления в виде целого Астрального мира, куб – объём, а квадрат – площадь поверхности, то сумма объёмов всех мыслей равняется площади поверхности Астрального мира.

Всё сказанное приводит к той же картинке, что и на Рисунке 2-1 (стр. 8) – Вселенная в виде Единого Вихря со множеством воронок. Расположение воронок на стенках Духовного мира определяет положение дел в объёме Астрального и Материальных миров. (Напомним, что Астральный мир Вселенной есть Материальный мир для каждого из нас).

3.5.7. Треугольник Паскаля

Этот раздел – естественное продолжение Астральной Математики. Однако в нынешнем варианте он может быть не очень привлекательным, так как сейчас здесь слишком много теории и слишком мало практических приложений...

Суть Треугольника Паскаля в образовании течения или тока под постоянным воздействием небольшой силы. Постоянное воздействие – это бесконечное прибавление единицы. А течение – это получаемые числа, количество и значение которых растёт экспоненциально.

Трансформация постоянного малого воздействия в сильное течение происходит неосознанно, на уровне привычки. Так Астральный мир формирует события в других мирах. Любая идея в астральном мире на что-то постоянно влияет, и поэтому создаёт материальные токи в физическом, эфирном и духовном мирах

Рисунок 3-18 показывает образование этого Треугольника. Вначале рисуем единицы в виде треугольника. Пустоту между цифрами заполняем, суммируя две верхние цифры, как показано стрелками.



Рисунок 3-18. Образование Треугольника Паскаля

На первом шаге две единицы дают двойку. На втором шаге суммируем единицу с двойкой ($1+2=3$) и двойку с единицей ($2+1=3$). На третьем шаге $1+3=4$, $3+3=6$ и $3+1=4$. И так далее. Получаем бесконечный треугольник, где по диагональным линиям (параллельным одной из сторон) образуются физически-значимые цифры, отражающие накопление Вселенской информации, памяти, и другие явления.

Первая линия, совпадающая со стороной треугольника (и состоящая из единиц) указывает на постоянство первопричин, приводящих к изменению значений в остальных линиях. Единица выступает в качестве постоянно действующей силы, незаметной из-за своего постоянства, но приводящей к разительным изменениям в остальных линиях. Её можно сравнить с “силой привычки” – многие вещи мы совершаем неосознанно, повторяя одно и то же действие, равносильное постоянному прибавлению единицы.

Вторая линия отражает ряд натуральных чисел, как следствие последовательного суммирования единиц: $\Sigma 1 = N$. Натуральные числа определяют количество компонент любой системы. Третья линия отражает ряд “треугольных” чисел, получаемых суммированием натуральных чисел: $\Sigma N = N^2 \text{Tr}$. Это легко понять из Рисунка 3-19(А)

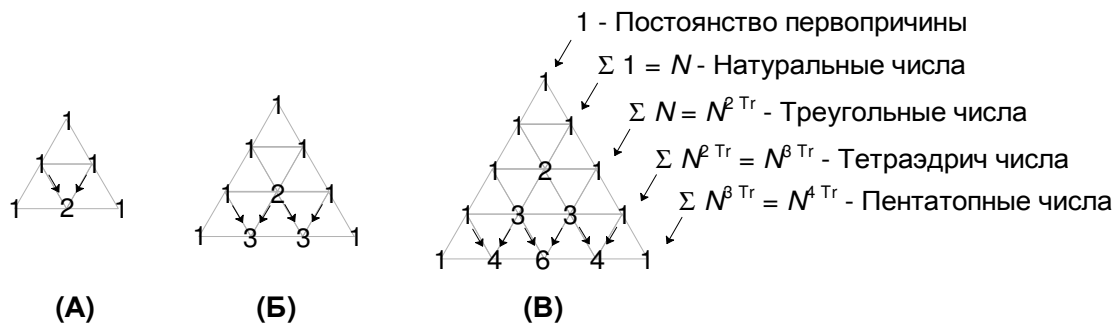

Рисунок 3-19. Образование треугольных чисел $N^2 \text{Tr}$ (А), тетраэдрических чисел $N^3 \text{Tr}$ (Б), и пентатопных чисел $N^4 \text{Tr}$ (В).

Символ $N^2 \text{Tr}$ означает 2-мерный равнобедренный треугольник с N элементами в любой стороне. Он происходит от символа N^2 , означающего количество элементов в 2-мерном квадрате с N элементами в любой стороне. Только здесь имеем дело не с квадратом, а треугольником (на что указывают буквы “Tr” рядом со степенью в правом верхнем углу). Соответственно, $N^3 \text{Tr}$ означает 3-мерный треугольник (тетраэдр) с N элементами в ребре, наподобии N^3 – 3-мерному квадрату (кубу).

Треугольное число ($N^2 \text{Tr}$) отражает количество всевозможных пар (выборки из двух элементов) среди $(N + 1)$ элементов. Например, если имеются 4 элемента А, Б, В, Г, то всего возможны $(4 - 1)^2 \text{Tr} = 1 + 2 + 3 = 6$ “парные комбинации”: АБ, АВ, АГ, БВ, БГ и ВГ. Также $N^2 \text{Tr}$ означает число способов размещения N одинаковых шариков в 2-х разных ящиках.

Четвёртая линия отражает ряд “тетраэдрических“ (3-хмерных треугольных, $N^{3\text{Tr}}$) чисел, получаемых суммированием треугольных чисел: $\Sigma N^{2\text{Tr}} = \Sigma (\Sigma N) = N^{3\text{Tr}}$. Графически это показано на Рисунке 3-19(Б). Это число всевозможных “триад“ (выборки из трёх компонент) среди $(N + 2)$ компонент. Например, среди 4-х элементов А, Б, В, Г, возможны всего $(4 - 2)^{3\text{Tr}} = 2^{3\text{Tr}} = 1 + (1 + 2) = 4$ “триады“: АБВ, АБГ, АВГ, и БВГ. Также $N^{3\text{Tr}}$ есть число способов размещения N одинаковых шариков по 3-м разным ящикам.

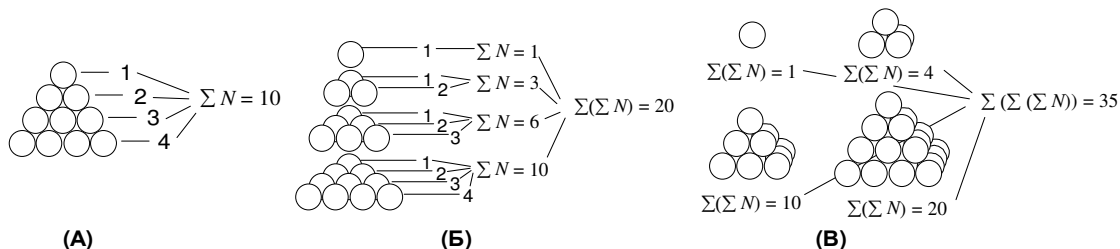
Остальные линии следуют той же логике. В общем случае K -топные $N^{(K-1)\text{Tr}} = \Sigma N^{(K-2)\text{Tr}}$ – число выборок из $(K - 1)$ элементов среди $(N + K - 2)$ элементов.

$$N^{K\text{Tr}} = \frac{(N + K)!}{N! K!} \frac{N}{(N + K)} = \frac{(N - 1 + K)!}{(N - 1)! \cdot K!} = \frac{N \cdot (N + 1) \cdot \dots \cdot (N - 1 + K)}{1 \cdot 2 \cdot \dots \cdot K}$$

Например, при $K = 2$, имеем $N^{2\text{Tr}} = N \cdot (N + 1) / 2$, а при $K = 3$ получаем $N^{3\text{Tr}} = N \cdot (N + 1) \cdot (N + 2) / 6$. Все эти данные сведены в Таблицу 14, где Треугольник Паскаля повернут на 45° . (В итоге один край с единицами становится вертикальным, а другой горизонтальным.)

В таблице 14 по диагонали жирным шрифтом отмечены $N^{N\text{Tr}}$ значения, которые получаем, в формуле $N^{K\text{Tr}}$ приняв $K = N$ (см. формулу подсчёта $N^{N\text{Tr}}$ выше).

Таблица 14. Объяснение смысла Треугольника Паскаля.
Жирным шрифтом выделены числа вида $N^{N\text{Tr}}$ (т.е. где $K = N$)

Размерность	Значения					Формула	Смысл
0 (Точка)	1	1	1	1	1	1	Единство всего, постоянство
1 (Линия)	1	2	3	4	5	$N = \Sigma 1$	Кол-во компонент
2 (Треугольн)	1	3	6	10	15	$N^{2\text{Tr}} = \Sigma N = \Sigma \Sigma 1 = N \cdot (N + 1) / 2$	Кол-во пар среди $(N + 1)$ компонент
3 (Тетраэдр)	1	4	10	20	35	$N^{3\text{Tr}} = \Sigma N^{2\text{Tr}} = \Sigma \Sigma N = N \cdot (N + 1) \cdot (N + 2) / 6$	Кол-во триад ^{а)} среди $(N + 2)$ компонент
5 (Пентатоп)	1	5	15	35	70	$N^{4\text{Tr}} = \Sigma N^{3\text{Tr}} = N \cdot (N + 1) \cdot \dots \cdot (N + 3) / 24$	Кол-во тетрад ^{а)} среди $(N + 3)$ компонент
...
K (K -топ)	1	K	$K^{2\text{Tr}}$	$K^{3\text{Tr}}$	$K^{4\text{Tr}}$	$N^{(K-1)\text{Tr}} = \Sigma N^{(K-2)\text{Tr}} = N \cdot (N + 1) \cdot (N + 2) \cdot \dots \cdot (N + K - 2) / (K - 1)!$	Кол-во $(K - 1)$ -ад ^{а)} среди $(N + K - 2)$ компон.

^{а)} Триады – выборки из трёх элементов, тетрады – из четырёх, пентады – из пяти, $(K - 1)$ -ады – из $(K - 1)$ элементов

Экспоненциальный Рост

Сумма всех чисел по N -той строке Треугольника Паскаля (ΣC_K) есть 2^N . Нулевая строка состоит из одной единицы, что равно 2^0 . Следующая строка состоит из двух единиц, в сумме дающих 2^1 . Потом имеем $1 + 2 + 1 = 2^2$. И т.д. Из этого следует, что сумма всевозможных взаимосвязей (или выборок из одного, двух, трёх, и т.д. элементов) среди N элементов равна:

$$N + (N - 1)^{2\text{Tr}} + (N - 2)^{3\text{Tr}} + \dots + (N - N + 1)^{N\text{Tr}} = 2^N - 1$$

Первый член (N) есть количество одиночных элементов, второй член $((N - 1)^{2 \text{ Tr}})$ – количество парных элементов, третий член $((N - 2)^{3 \text{ Tr}})$ – количество тройных элементов, и т.д. Поэтому любая система из N элементов стремится “расшириться“ до $(2^N - 1)$. Например, при $N = 2$ оба элемента образуют “пару“, порождающую третий элемент. (Так сумма “мама + папа“ порождает ребёнка.) При $N = 3$ образуются уже 3 пары и 1 тройка, в сумме дающих $3 + 3 + 1 = 2^3 - 1 = 7$ элемента. (Не отсюда ли слово “семья“?) Для больших N имеем $(2^N - 1) \approx 2^N$, описывающий деление клеток

Сила Постоянства

Как отмечалось, постоянное прибавление единицы в Треугольнике Паскаля можно сравнить с постоянно действующей силой. Хотя и не большая, она суммируется, и в центре треугольника уже достигает внушительной величины. Поэтому постоянно действующая сила поверхностного натяжения жидкости по краям струи приводит к ускорению движения в центре струи. Если к свободно падающей воде поднести мячик на верёвке, то он увлекается ею. Со временем постоянное ускорение образует вихри, из-за чего любое ламинарное течение превращается в турбулентное.

С каждым шагом суммарная сила всей струи удваивается, так как сумма всех чисел по N -той строке есть 2^N (в чём легко убедиться эмпирически). Поэтому суммарный эффект малой, но постоянной силы неожиданно велик. Так постоянно капающая вода одолевает камень, а постоянно тренируемое тело человека закаляет волю и формирует его характер. Таким же образом любые “незаметные” наши привычки определяют наш образ жизни, а в конечном счёте – и всю судьбу. Разные люди имеют разную судьбу из-за мало-заметных (но постоянно действующих) различий в их образе жизни (мышления, поведения, привычек).

Скорость Усиления

Рисунок 3-20 показывает значения Треугольника Паскаля до 10-той строчки. В каждой строке значения растут по формулам, приведённым в Таблице 15



Рисунок 3-20. Треугольник Паскаля до десятой строчки

Например, в десятой строке видим 1, 10, 45, 120, В Треугольнике они идут горизонтально, а в Таблице 15 вертикально. В K -той позиции число равно

$$C_K = (N - K + 1)^{K_{Tr}} = \frac{N!}{(N - K)! \cdot K!} = \frac{N \cdot (N - 1) \cdot (N - 2) \cdot \dots \cdot (N - K + 1)}{K!}$$

Для больших N оно приближается к $N^K/K!$ – это степенная функция, значение которой с каждой позицией увеличивается почти в N раз.

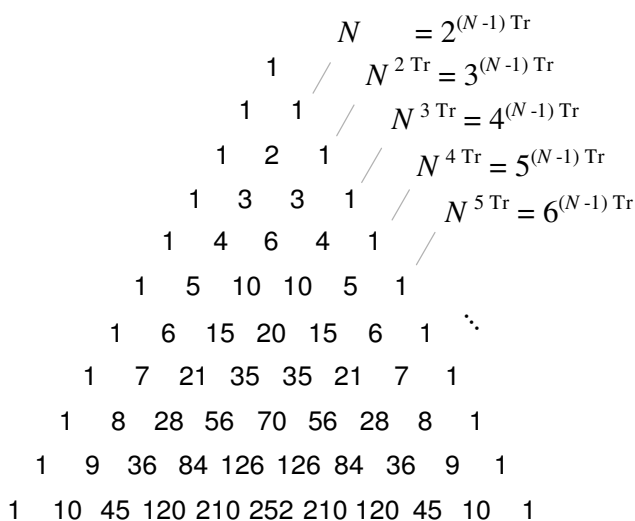
Столь резкий рост C_K отражает “скорость усиления” любого эффекта, вызванного каким-то малым (но постоянным) воздействием. В математической литературе это связывают с повышающейся вероятностью проявления какого-то события. Однако вероятность проявления отражает какую-то силу.

Таблица 15

Позиция в строке Тр. Паск.	При малых N		При больших N		Член Бинома Ньютона
	Формула C_K	Пример	Формула	Пример	
0	1	1	1	1	a^N
1	N	10	N	100	$a^{N-1} b^1$
2	$N \cdot (N - 1) / 2$	45	$\approx N^2 / 2$	4,950	$a^{N-2} b^2$
3	$N \cdot (N - 1) \cdot (N - 2) / 6$	120	$\approx N^3 / 6$	$\approx 1.6 \cdot 10^5$	$a^{N-3} b^3$
...
K	$N! / ((N - K)! K!)$...	$\approx N^K / K!$...	$a^{N-K} b^K$
$N/2$	$N! / ((N/2)!)^2$	252	$\approx 2^{N - 2 \log N}$	$\approx 10^{29}$	$(a b)^{N/2}$
...
$N - 3$	$N \cdot (N - 1) \cdot (N - 2) / 6$	120	$\approx N^3 / 6$	$\approx 1.6 \cdot 10^5$	$a^3 b^{N-3}$
$N - 2$	$N \cdot (N - 1) / 2$	45	$\approx N^2 / 2$	4,950	$a^2 b^{N-2}$
$N - 1$	N	10	N	100	$a^1 b^{N-1}$
N	1	1	1	1	b^N
	Сумма всех членов:	1024	2^N	$\approx 10^{30}$	

Реальный пример – закон Ома, гласящий, что сила тока пропорциональна диаметру провода (как и пропускная способность любой трубы пропорциональна её диаметру.) Диаметр провода сравним с K или N (при одном из них фиксированном), а сила тока сравнима с $\log C_K$. При фиксированном N имеем $\log C_K \approx K \log N - \log(K!)$, а при фиксированном $K \approx N/2$ имеем $\log C_{N/2} \approx N \log 2$. Рисунок 3-21 показывает это графически. Вариант (А) показывает линейную зависимость для достаточно больших K при фиксированном N , а вариант (Б) – для достаточно больших N при $K \approx N/2$.



Рисунок 3-21. Зависимость чисел в Треугольнике Паскаля (C_K) от их позиции в строке (K).

(Здесь рассматривали зависимость $\log C_K$ одновременно от K и N , так как во многом они взаимозаменяемы, в силу развнзначности количества компонент и размерностей – см. раздел про Равнозначность Явного и Скрытого.)

Тем же закономерностям следуют коэффициенты Бинома Ньютона:

$$(a + b)^N = a^N + C_1 a^{N-1} b^1 + \dots + C_K a^{N-K} b^K + \dots + C_{N-1} a^1 b^{N-1} + b^N$$

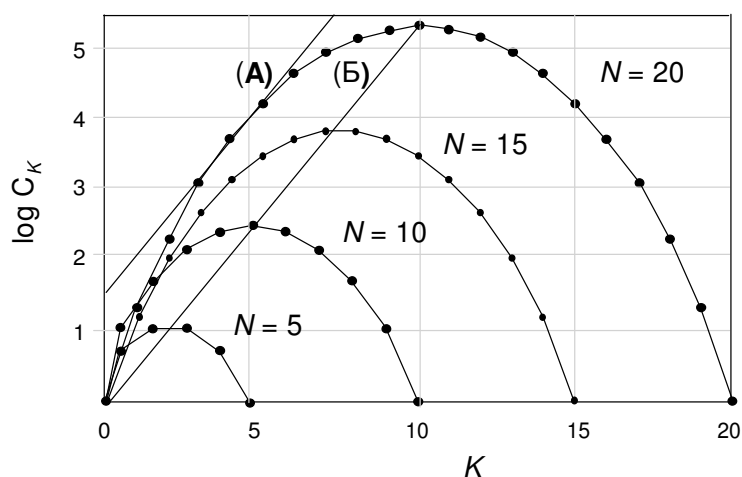
Здесь C_K имеют те же значения, что в Таблице 15 и на Рисунке 3-21. При сопоставимых a и b , самый большой вклад привносится “уравновешенными” членами с $K \approx N/2$. Это и понятно, т.к. для $a \approx b$ выполняется $(a + b)^N \approx (4 a b)^{N/2}$.

Ситуация меняется, когда $a \gg b$. Крайний случай сводится к

$$(1 + 1/N)^N = \sum C_K / N^K \approx 2.71828... \approx e$$

Здесь K меняется от 0 до N . В отличие от предыдущего случая, увеличение K резко уменьшает вклад C_K / N^K . Для достаточно больших N имеем $C_K / N^K \approx 1/(K!)$. Поэтому основной вклад вносится всего несколькими первыми членами.

Зарождение “Спонтанных” Чувств

Построение Треугольника Паскаля также можно сравнить с образованием новых чувств и мыслей. Например, первую строку, содержащую одну единицу, можно сравнить с самым первым чувством Красоты или Гармонии (или мыслью о Главенстве Абсолюта над Относительностью). Вторая строка (1+1) сравнима с первой парой Первичных чувств (Абсолютностью и Относительностью). Третья строка (1+2+1) сравнима с суммой первой и второй пар Первичных чувств (добавляя чувства Ощущения Себя и Отражения или Неизбежности). Четвёртая строка (1+3+3+1) содержит перечисленные 4 Первичные чувства + 4 Вторичные (Желание, Удовлетворение, Мышление, Наблюдение). Пятая строка (1+4+6+4+1) содержит эти 8 + новых 8 (представляющих собой какие-то 2-х компонентные Третичные чувства). И т.д.

Легко заметить, что в каждой строке повторяются все чувства из предыдущей строки, плюс добавляется столько же новых чувств. “Старые” чувства из предыдущей строки появляются в “слегка изменённом” виде, поэтому они разнятся от своих изначальных форм. Изменённость заключается в учитывании новых чувств или мыслей,

с которыми не должно быть противоречий. Изменённые чувства существуют одновременно с неизменёнными (как в атомной структуре, электронные орбитали новых оболочек повторяют орбитали предыдущих оболочек, при этом обе существуют одновременно.)

Эта логика отражает “спонтанное” появление новых чувств или мыслей, как следствие “механического сложения” чувств или мыслей из предыдущей строки. Вспомним, что существует и другой, “не-спонтанный” механизм, который можно назвать “осмысленным”, и который приводит к появлению 4-х компонентных – Полноценных – чувств. Появление этих чувств не описывается Треугольником Паскаля. Здесь действует другая логика.

Равнозначность “Явного” и “Скрытого”

В треугольных числах действует такая зависимость:

$$N^{(K-1) \text{ Tr}} = K^{(N-1) \text{ Tr}} \quad \text{или} \quad \frac{N^{K \text{ Tr}}}{K^{N \text{ Tr}}} = \frac{N}{K}$$

Например, $3^{(4-1) \text{ Tr}} = 4^{(3-1) \text{ Tr}} = 10$. Это следствие симметричности Треугольника Паскаля. В Таблице 14 это видно из параллельных диагональных линий с одинаковыми числами (1, 3, 10, 35, ...), а также из того, что по горизонтали все числа равны $K^{(N-1) \text{ Tr}}$, а по вертикали – $N^{(K-1) \text{ Tr}}$. Физический смысл в том, что $(K-1)$ -мерный треугольник со стороной N имеет столько элементов, сколько $(N-1)$ -мерный треугольник со стороной K . Иными словами, N и K влияют на содержание одинаково: “ширина” равнозначна “глубине”, “количество” – “качеству”, а “явное” – “скрытому”. (N определяет явное, K – скрытое.)

При $K=2$ получаем частный случай: $N = 2^{(N-1) \text{ Tr}}$. Любое натуральное число есть $(N-1)$ -мерный треугольник со стороной 2. Иными словами, увеличение N увеличивает размерность. Количество превращается в качество. Любое новое число есть не просто “ещё одно число”, но целая размерность, в которой могут раскрываться неповторимые чудеса! Это поясняет нами используемое утверждение, что **КАЖДОЕ ЧУВСТВО ЕСТЬ ОТДЕЛЬНАЯ РАЗМЕРНОСТЬ**. То же самое можно сказать и про каждую мысль, и про что угодно вообще.

Для больших чисел $N^{K \text{ Tr}} \approx K^{N \text{ Tr}}$. Например, $20^{10 \text{ Tr}} \approx 10^{20 \text{ Tr}} \approx 10^7$. В Эвклидовом пространстве $20^{10} \approx 10^{13} \ll 10^{20}$. Соответственно напрашивается вывод о неравнозначности скрытого и явного. Так появляются искажённые суждения.

Важность Очерёдности

Отсутствие Коммутативности. В общем случае

$$(N^{K \text{ Tr}})^{L \text{ Tr}} \neq (N^{L \text{ Tr}})^{K \text{ Tr}}$$

Например, $(3^2 \text{ Tr})^3 \text{ Tr} = 6^3 \text{ Tr} = 56$, а $(3^3 \text{ Tr})^2 \text{ Tr} = 10^2 \text{ Tr} = 55$. Это и понятно – в жизни результат почти всегда зависит от очерёдности действий. Чтобы пожинать плоды, нужно сначала посеять семена, но не наоборот.

Однако в Эвклидовом пространстве это не так. Там всегда

$$(N^K)^L = (N^L)^K = N^{L \cdot K}.$$

Это следствие “коммутативности“, т.к. $L \cdot K = K \cdot L$, и $\log L + \log K = \log K + \log L$. Это означает, что “сначала можно пожинать плоды, и лишь потом сеять семена“. Не из такой ли логики появляются всевозможные иждевенцы?

4. ЭФИРНЫЙ МИР. ВИХРЕВОЕ ПРОСТРАНСТВО

Эфирный мир – это вселенский океан невоплощённых Душ, связывающий все материальные тела в единый организм. Он действует, как центральная нервная система – обеспечивает ”общение на тонком плане”, распространяет информацию, устанавливает пути развития, восстанавливает повреждённые места.

По вселенскому эфиру распространяется свет, радио волны, запахи, физические силы (притяжение, электростатика, магнетизм)

Эфирный мир состоит из множества вихрей невоплощённых Душ. Эти вихри выстраиваются в замысловатые узоры, порождая вихри более высокого порядка – эфирные тела воплощённых Душ (Рисунок 4-1, А).



Рисунок 4-1. Вихревые узоры Мирового Эфира, отражающие одновременную независимость и взаимосвязанность отдельных Душ, а также их много-уровневую иерархию

Рисунок 4-1 (А) напоминает завихрения дыма. Похожим образом выглядит и структура ДНК, 99% которой состоит из монотонных повторений, а 1% кодирует осмысленные Духи.

Все эфирные тела связаны единой нитью, так что они одновременно независимы и взаимосвязанны. Эта нить выписывает спирали (Б), и образует завихрения более высоких порядков (В). Последние служат эфирными телами для более крупных и разумных существ. Так образуется многоярусная система эфирных тел, дублирующая все материальные тела – от отдельных атомов до всей Вселенной.

Единою нитью Эфирного Мира можно сравнить с известной гравюрой ”Единый Единою Чертою”. На этой гравюре древний мастер выполнил одной спиралеобразной чертой лик Христа Спасителя, неотрывая руки от бумаги, и только в нужных местах нажимая карандаш либо сильнее, либо слабее. Похожим образом выглядит и Эфирный Мир, только вместо нажима карандаша используется плотность локальных завихрений.

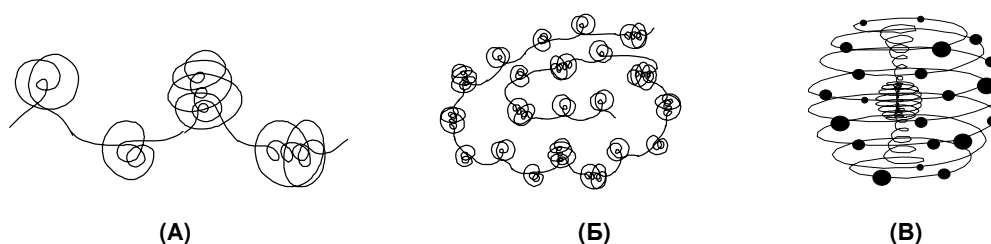
4.1. Пространство, Как Замкнутый Контур

В школе учат, что пространство определяется тремя или более координатными осями, уходящими в бесконечность. Это заблуждение, приводящее ко многим несчастьям! Человек, поверивший в эту нелепицу, становится ко многому безразличным. Он рассуждает примерно так: “Если всё бесконечно, а я конечен, значит от меня мало что зависит”. Отсюда сиюминотность помыслов и цинизм.

Суть в том, что все координатные оси образуют замкнутый контур. Натуральные числа располагаются не на "открытой" прямой линии, а на "замкнутом" круге. Это следует из незыблемости баланса первичных энергий: любая Абсолютность Относительна, а любая Относительность Абсолютна. Всякая попытка что-то

абсолютизировать приводит к обратному результату – оно превращается в свою противоположность (как и всякая попытка что то со-отнести или принизить порождает новую Абсолютность.) Поэтому Абсолютная Пустота тождественна Абсолютной Полноте, а Бесконечная Частота равна Нулевой Частоте: $\infty \equiv 0$. ВСЁ ЕСТЬ НИЧЕГО.

Вспомним сказку про Золотую Рыбку. Жадная бабка хотела получить всё – и получила! Потому что Всё есть Ничего.

Интересно, что ещё во времена Французской революции английские математики смеялись над французами, когда те стали пользоваться отрицательные числа. Они удивлялись: "как что-то может быть меньше, чем ничего?" Ведь ноль означает "ничего", а отрицательные числа меньше нуля. Англичане тогда не понимали, что отрицательные числа появились с далёким умыслом – приучить людей к банковским понятиям дебита и кредита. То был поворотным моментом, когда официальная математика стала служить не для познания мира, а для расширения банковского дела.

Хоть все координатные оси замкнуты, но их длина бесконечна! Они как бы бесконечно растяжимы – меняются в зависимости от наших помыслов и настойчивости!

Представьте, что находимся в центре замкнутого круга (Рисунок 4-2 (А)).



Рисунок 4-2. Выход из замкнутого круга: движение создаёт путь

Любое наше движение меняет форму круга, а в направлении движения появляется неопределённость (пунктирные линии в (Б) и (В)). Дальнейшее движение может привести к разветвлениям (Г) или даже к "тупикам" – если пренебречь физическим или духовным законами. В разных направлениях растяжимость линии неодинакова. В одних направлениях двигаться легче, в других – труднее. Чтобы не заблудиться, нужно знать закономерности вихревых систем.

Чаще всего заблуждаются те, которые думают, что "всё знают". Это следствие отсутствия Искренности (3б), которую Вселенная лечит Шокированием

Эти закономерности описаны в других разделах. Здесь представим лишь самую грубую картину. Любой замкнутый контур со временем сворачивается в вихрь. В предельном случае этот вихрь может содержать множество других вихрей меньшего размера, и при этом сам быть частью ещё большей вихревой системы (Рисунок 4-3).

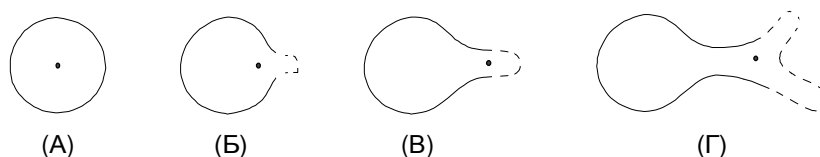

Рисунок 4-3. Упрощённое представление образования вихревых систем

Каждый вихрь – это новый Абсолют, который одновременно независим от других, но и связан со всеми. В физическом плане вихрь – это Тело. А в чувственном мире – это Душа, проявляющаяся в виде Чувств и Мыслей. И то, и другое имеет силу притяжения,

так как любой вихрь имеет внутренне движение, создающее центробежную силу. В случае физических тел это называется Гравитацией, а в случае душевных тел – Влечением.

За новой Абсолютностью сразу следует и Относительность – если образовался право-вращающийся вихрь, то образуется и лево-вращающийся (Рисунок 4-4(А)).

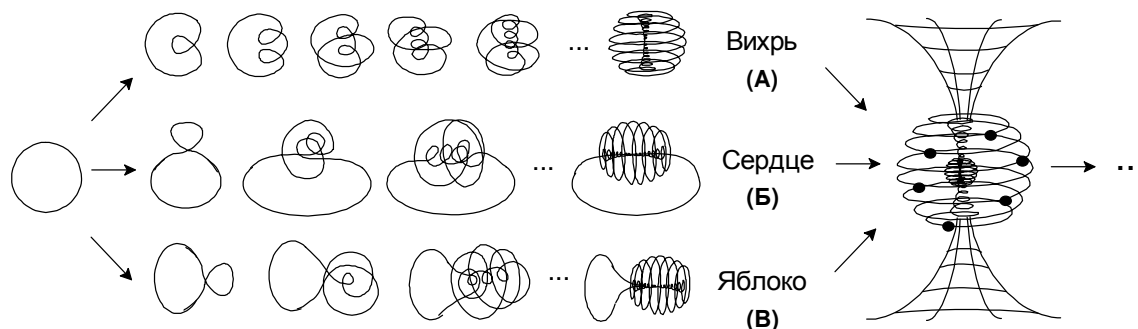

Рисунок 4-4. Продолжение предыдущего Рисунка

Далее эти конструкции единятся, образуя более сложную (Б), и вслед образуется её антипод тоже (В). Таким образом, Абсолютность и Относительность работают сообща. Вопреки обыденному мнению, образование любой конструкции завершается не разрушением, а копированием. Разрушается лишь то, что не копируется!

Это развитие происходит рывками, так как каждая из сил проявляется поочерёдно. Они как бы "шагают" – сначала левая нога, потом правая. При образовании новых конструкций доминирует Нежность (Абсолютность), а при их копировании – Грубость (Относительность).

Чередование этих состояний ощущается везде и всегда – день сменяет ночь, интравертность сменяет экстравертность (белые и серые полосы в Таблицах 3 и 4).

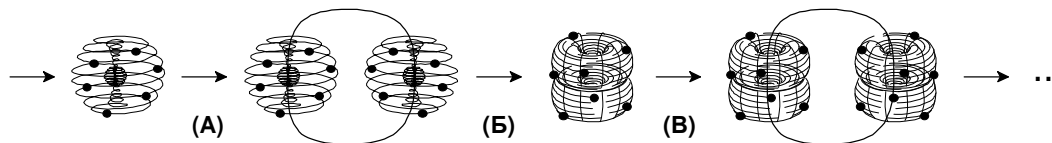
Отсюда же и "квантование" электромагнитных волн – свет проявляется не сплошной линией, а чередующимися "всплесками" – фотонами.

4.2. Логарифмические Спирали

Все вышеприведённые завихрения в некоторой степени условны. Настоящие эфирные завихрения представляют собой логарифмические спирали (Рисунок 4-5, А), которые наблюдаются во многих природных явлениях. По этим спиральям располагаются Звёзды в Галактиках, семечки в подсолнухе, завихрения морских ракушек, и многое другое. Есть даже целая наука (Филотаксис) которая только и занимается поиском таких спиралей в природных явлениях.



Рисунок 4-5. Двойная логарифмическая спираль (А) порождает логарифмический вихрь (Б), который есть часть более сложной системы (В)

Но в материальном мире эти спирали проявляют лишь малую свою часть. Нам кажется, что каждая спираль лежит на плоскости и уходит в бесконечность, а на самом деле она объёмна и замыкается сама на себе (вариант Б). Получается “логарифмический” вихрь, который связан единой нитью со всеми остальными вихрями (В).

Почему эти спирали и вихри называем “логарифмическими”? Потому что каждый виток больше предыдущего на постоянную пропорцию. Если всмотреться в спирали на Рисунке 4-5(А), то видно, что их концы удаляются друг от друга, и значит – они не могут сомкнуться. Тем не менее, они смыкаются (Б). Такое не может происходить в линейном пространстве. Но вполне может происходить там, где пространство есть лишь некая условность. Эти вихри зарождаются в Астральном мире, на уровне идей, потом проявляются в эфирном и материальном мирах, переходят в Духовный (вихрь Бытия), и заканчиваются в Астральном, где концы спирали увязываются воедино. Иными словами, логарифмические спирали – это нитки, пронизывающие все Планы Бытия.

Ввиду того, что эфирные линии взаимно-замыкаются, часть материального мира как бы “проваливается” в Эфирный и Астральный миры, что объясняет такие явления, как телепортация, телекинез и другие. Это хорошо видно из Филотаксиса – многие растения проявляют спиралевидную структуру, где спираль уходит в “никуда”. Рукава галактических спиралей тоже уходят в бесконечность. Но на идейном уровне они все описывают замкнутые вихревые структуры. Такое переплетение материального и идейного особенно ярко выражено в строении Солнечной системы (раздел про Солнечную Систему)

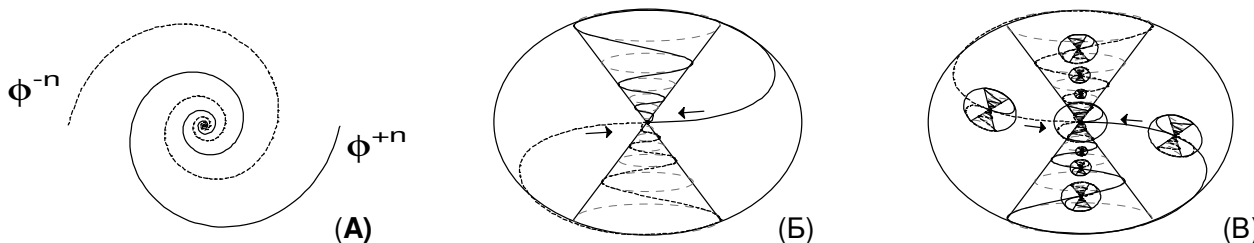
Когда физики говорят про нелинейность пространства, они чаще всего подразумевают “гравитационные искривления” – якобы тяжёлые планеты и звёзды притягивают мимо пролетающие фотоны, отчего их траектория искривляется. А мы говорим, что кривая траектория обусловлена замкнутостью пространственных координат. Фотоны – как и планеты со Звёздами – движутся вдоль эфирных линий, образующих логарифмические спирали. Гравитация есть следствие спиралевидных завихрений (и внутреннего движения внутри этих завихрений).

4.3. Золотая Пропорция

Перед тем, как коснуться Солнечной системы, бегло познакомимся с Золотой Пропорцией и числами Фибоначи. Если эти темы вам знакомы – смело идите сразу к Солнечной системе.

Чтобы понять образование логарифмической спирали, нужно принять условия игры Астрального мира. Там всё пространство мнимо, поэтому все формы определяются путём “шагания на месте”. Первый шаг делается энергией Абсолютности, второй – Относительности. Относительность копирует Абсолютность, поэтому последняя каждый раз увеличивает шаг на ту же самую пропорцию (иначе первая её догонит). Так как шагание происходит мысленно – никакого Пространства ведь нету – то просто делим отрезок на две части (Рисунок 4-6, А).



Рисунок 4-6

Деление происходит бесконечное число раз. Но каждый раз так, чтобы отношение начальной длины (А + Б) к длине большей части (Б) равнялась отношению большей части (Б) к меньшей части (А):

$$\frac{A + B}{B} = \frac{B}{A}$$

Это квадратичное уравнение, решение которого $B = \varphi \approx 1.618\dots$ – Золотая Пропорция. Эта пропорция встречается во многих геометрических и физических проявлениях, например в пятиконечной звезде (В), пропорциях тела человека (отношение длины кисти к длине ладони, ладони к пальцам, и т.д.), растений, планетарных расстояний, и т.д.

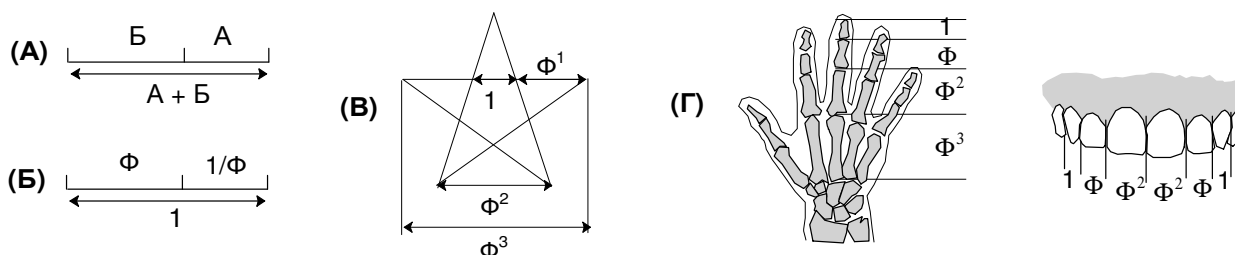
4.4. Числа Фибоначи

Золотая пропорция тесно связана с числами Фибоначи. Последние получаются из таких рассуждений. Сначала было Ничего – обозначим его как Ноль. Потом возникло Нечто – обозначим Единицей. Это две первородные противоположности, которые – как Папа с Мамой – стали суммироваться. $0 + 1 = 1$ – это первый ребёнок. $1 + 1 = 2$ – второй ребёнок, как сумма первого ребёнка и второго родителя. $1 + 2 = 3$ – третий ребёнок, как сумма двух предыдущих детей. И так далее. Получаем такой числовой ряд:

0, 1, 1, 2, 3, 5, 8, 13, 21, 34, ...

Каждое новое число есть сумма двух предыдущих: $F_n = F_{n-1} + F_{n-2}$

Индекс n есть порядковый номер. Например, $F_5 = F_4 + F_3 = 3 + 2 = 5$. Каждое число больше предыдущего примерно в Золотую Пропорцию раз, т.е. $F_n/F_{n-1} \approx \varphi \approx 1.618\dots$. Чем больше n, тем точнее это приближение. Числа этого ряда как бы "переводят" язык вихря на язык наш. Вихревая спираль шагает "разами", а мы – шагами. Для вихря все шаги примерно одинаковые (т.к. $F_n/F_{n-1} \approx \varphi$), а для нас – разные (т.к. $F_n < F_{n-1}$).

Числа Фибоначи связаны с Золотой Пропорцией посредством формулы Бинета:

$$\sqrt{5} F_n = \varphi^n - (-\varphi)^{-n} = \begin{cases} \varphi^n - \varphi^{-n}, & \text{для чётных } n \\ \varphi^n + \varphi^{-n}, & \text{для нечётных } n \end{cases}$$

Обычно мы обращаем внимание лишь на первый член этого уравнения (φ^n), так как второй (φ^{-n}) быстро убывает (поэтому $F_n \approx \varphi^n/5^{1/2}$). Но в логарифмической шкале оба члена равнозначны: $\log \varphi^{-n} = -\log \varphi^n$. Отличается только знак, поэтому φ^n задаёт одну спираль, а φ^{-n} – другую (Рисунок 4-5, А). Такая двойность спирали наблюдается и в строении Солнечной системы.

Может ли быть, что когда мы смотрим на объекты, которые несоизмеримо больше нас (напр, галактики), мы видим две спирали, а когда глядим на вещи соизмеримые с нами (напр. воздушный торнадо или даже Солнечная система), то воспринимаем лишь одну спираль? А может это связано с движением объектов – статические объекты воспринимаются в логарифмической шкале (две спирали), а движущиеся – в обычной шкале? Интересная тема для размышлений

4.5. Строение Солнечной Системы

Официальная наука утверждает, что Солнечная система "плоская", так как все планеты якобы крутятся на одной плоскости с очень маленькими отклонениями. А мы покажем, что она 3-хмерная, так как образует объёмный вихрь. Начнём с простого

сопоставления чисел Фибоначи со средними расстояниями планет от Солнца (Таблица 16, R в Астрономических Единицах, АЕ).

Таблица 16. Параметры планет Солнечной системы. F_n - число Фибоначи, R - среднее расстояние от Солнца в Астрономических Единицах (АЕ), 3R - тройное расстояние для прямого сравнения с F_n , M - масса планеты, d - плотность планеты. X-1 - нехватая планета

	F_n	R	3R	M	d		F_n	R	3R	M	d
Меркурий	1	0.4	1.2	0.06	5.4	X-1(центр масс)	21				
Венера	2	0.7	2.1	0.82	5.2	Сатурн	34	10	30	95	0.7
Земля	3	1	3	1.00	5.5	Уран	55	20	60	15	1.2
Марс	5	1.5	4.5	0.11	3.9	Нептун	89	30	90	17	1.6
Церес (атеройдное кольцо)	8	2.8	8.3	$2 \cdot 10^{-4}$	2.1	Плутон	144	40	120	0.002	1.8
Юпитер	13	5	15	318	1.3	Ерис	233	68	204 ^l	0.003	2.3

Видно, что F_n очень близко к тройным расстояниям, 3R. Рисунок 4-7 (А) показывает, что в логарифмических шкалах (т.е., на "языке вихря") F_n практически тождественен R – логарифмы расстояний всех планет лежат на прямой линии. Отклоняются лишь крайние планеты с эллиптическими орбитами. Одно это уже говорит о наличии вихревой системы!

Этой зависимостью мы не открыли ничего нового – она известна с давних времён под названием модели Боден-Титиуса. Правда, она записывалась в виде $R = 0.4 + 0.3 \times 2^n$, и несла некоторые неточности, но всё же явно указывала на наличие того же вихря. Это было известно и Кепплеру, который прекрасно разбирался в числах Фибоначи и не мог не знать их связи с вихрем. Также про это знали и Пифагорийцы, изображавшие мир в виде вихря, а Солнечную систему называвшие "музыкой сфер" из-за гармоничных расстояний между всеми планетами. А сегодняшние астрономы возомнили, что их модели более точны – и потеряли саму суть вихревого пространства!



Рисунок 4-7. Зависимость характеристик планет от чисел Фибоначи (F_n): (A) расстояний от Солнца, (B) масс, и (C) плотностей



Рисунок 4-8. Вихревая модель Солнечной системы, объясняющая корреляции на предыдущем рисунке

Графики (B, C) показывают распределения планетных масс и плотностей, из которых можно догадаться о строении эфирного "вихря-невидимки". Экватор вихря должен приходиться на центр масс планетной системы, так как центробежная сила сталкивает туда самые тяжёлые объекты. Из графика (B) следует, что центр масс находится между Юпитером и Сатурном (вертикальная пунктирная линия). Но распределение масс описывается не одной кривой (график (B)) – там их целых три! Также и распределение плотностей не простое (график (C)) – хоть кривая одна, но её минимум приходится на "глобальный" центр масс, а по краям два максимума, примерно совпадающих с "локальными" центрами масс.

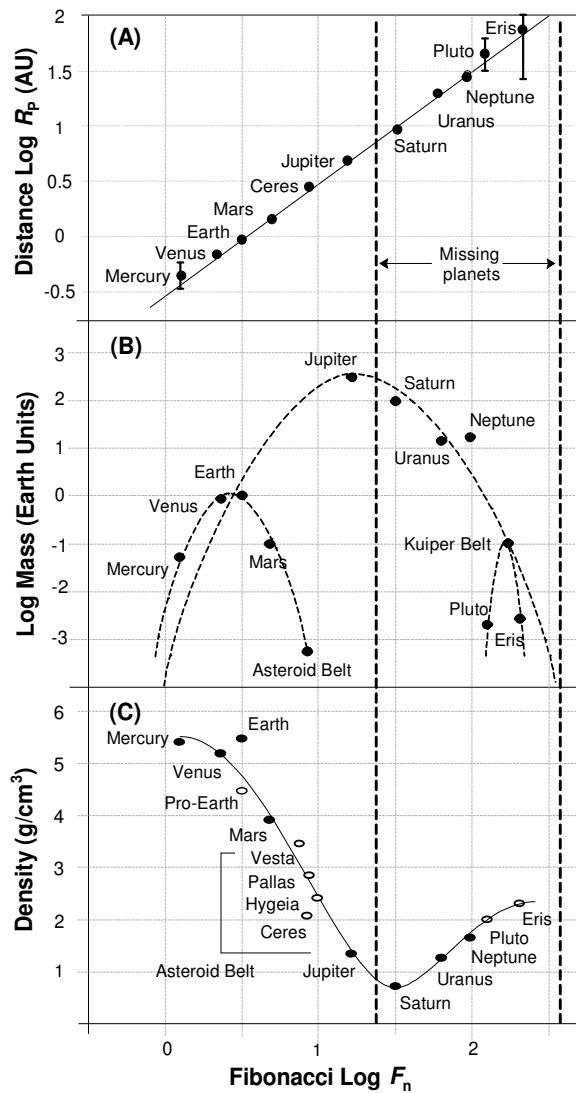
Всё это указывает на структуру вихря, показанного на Рисунке 4-8. Верхняя часть рисунка показывает, что вихрь образуется двумя логарифмическими спиралями – это объясняет наличие "локальных" максимумов на графиках Рисунка 4-7. А нижняя часть показывает, что весь вихрь двойной – он как бы перетянут ремнём по экватору. Это

объясняет совпадение глобального центра масс с минимумом плотностей. (Напомним, что наличие двойной спирали предсказывалось формулой Бимнета.)

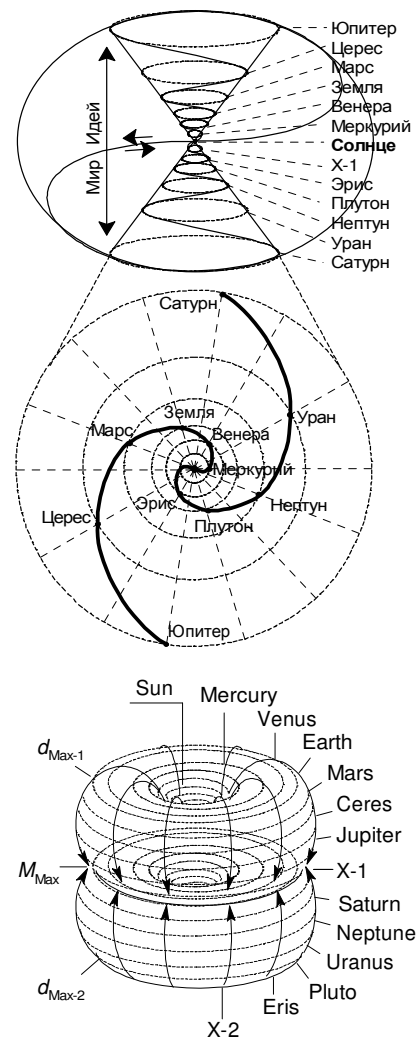
4.6. Двенадцатая Планета

На Рисунке 4-7 через все графики проходят две вертикальные пунктирные линии, отмечающие "пустующие орбиты" – там должна быть ещё одна планета, которую астрономы уже давно ищут. Скорей всего она занимает сразу 2 орбиты, как бы "завязывая узелок", чтоб Солнечная система не распалась, и одновременно связывая её с вихрем более высокого порядка (Галактическим).

Если Вселенная есть дерево, то Галактический вихрь – ветка, на которой "висит яблоко" – вихрь Солнечной системы

Первая такая орбита (X-1) соответствует $F_8 = 21$ (единственная "пустота" внутри всей планетной системы!), она проходит точно по логарифмическому центру двойного вихря, совпадающего с центром масс и экстремумом плотностей. Её масса и плотность похожи на Юпитера, а период вращения вокруг Солнца около 20 лет. Этой планеты давно искали астрономы, т.к. она искривляет орбиты Юпитера и Сатурна. В её поисках был открыт Плутон, однако масса последнего оказалось слишком малой, чтоб объяснить упомянутые искривления.

Вторая планета (X-2) соответствует "концу Солнечной системы", ~ 120 АЕ (астрономических единиц), где стихает "Солнечный ветер". Исходя из наших корреляций, её масса очень маленькая, а период вращения вокруг Солнца ~ 1,500 лет. Планета с похожим периодом отмечалась во многих древних источниках.

В частности Захарий Ситчин, ссылаясь на древние Шумерские источники, назвал её Нибиру

Скорей всего X-1 и X-2 есть одна и та же планета, похожая на "Горячие Юпитеры" в других "солнечных системах". Таких систем известно более 200, и все они имеют одну странную планету, масса которой похожая на нашу Юпитеровскую, а расстояние до звезды в 10 раз меньше, чем у нашего Меркурия (откуда и "горячесть", т.к. близко к светилу). X-1 как раз соответствует этой массе, а X-2 - этому расстоянию, т.к. "замыкание" Солнечной системы означает близость к Солнцу. Т.е. вихрь начинается и заканчивается на самом Солнце.

Орбита Горячих Юпитеров всегда имеет инклинацию 90° . Все планеты лежат на плоскости, а эта – перпендикулярно плоскости, как бы в другом измерении. Может быть, по этой причине 12-той планеты и не находят? Когда смотрим на другие планетные системы со стороны – она видна. А когда смотрим изнутри – её не видно

Верхняя схема (на Рисунке 4-8) показывает только X-1, считая, что оно совпадает с X-2, с "восмёрочной орбитой", которая "загибается" через 4-тое измерение. Нижняя схема показывает X-1 и X-2, как разные планеты, однако это не исключает их совпадения, так как здесь может быть та же самая восмёрочная орбита.

4.7. Числа Фибоначи Более Высоких Порядков

Если "простые" числа Фибоначи описывают гармоничные отношения в "элементарных" вихрях, то те из них, у которых порядковый номер есть тоже число

Фибоначи, должны описывать гармоничные отношения в более сложных системах! Так устроен мир – если обнаружился первый шаг, то за ним всегда следует и второй.

Это можно сравнить с неравномерностью распределения морских волн. Если 9-тый вал мощнее остальных, то 81-вый вал должен быть ещё мощнее, так как он 9-тый среди 9-тых. А 6,561-ый вал должен быть мощней 81-го, так как он 81-ый среди 81-вых. И так далее. В жизни примерно так оно и есть – морские капитаны рассказывают, что посреди ровного моря иногда возникает огромная волна, а потом всё стихает, как будто ничего и не было.

Долгое время этим рассказам не придавали значения, но всё изменилось, когда эти же явления стали регистрироваться беспристрастными датчиками на плавущих платформах, качающих нефть со дна моря.

При $n = F_n$ получаем $F(F_n)$. Это числа "второго порядка" – они определяют критические точки (середины и конец) развития вихря. Например, в Таблице 16 середина планетных орбит приходится на центр масс планет – орбиту X-1 при $F_8 = 21$, а конец вихря – на орбиту Эриса при $F_{13} = 233$. Но порядковые номера F_8 и F_{13} сами являются числами Фибоначи, так как $8 = F_6$, а $13 = F_7$. Поэтому их можно записать так: $F_8 = F(F_6) = 21$, $F_{13} = F(F_7) = 233$. Таблица 17 показывает весь ряд этих чисел от $n = 1$ до 8.

Таблица 17. Числа Фибоначи, где аргумент сам есть число Фибоначи

n	F_n	$F(F_n)$	$F(F(F_n))$
1	1	1	1
2	1	1	1
3	2	1	1
4	3	2	1
5	5	5	5
6	8	21	10,946
7	13	233	2.2 x 10⁴⁸
8	21	10,946	1.7 x 10^{2,287}

Формула	$F_{n-1} + F_{n-2}$	$\approx F_{F_{n-1}} \cdot F_{F_{n-2}} \cdot \sqrt{5}$	$\approx \left(F_{F_{F_{n-1}}}\right)^{F_{F_{n-2}}} \cdot \sqrt{5}$
Значение	Витки спирали	Вихрь и Двойной Вихрь	Межвихревое пространство
Пример	Расстояния планет от Солнца	Ключевые точки развития Солнечной системы	Ключевые точки развития Вселенной

Последняя колонка этой Таблицы показывает числа ещё большего порядка – если в $F(F_n)$ подставить $n = F_n$, то получаем $F(F(F_n))$. Эти числа определяют "межвихревое пространство" – отношение диаметров разных вихревых систем.

Отметим похожесть изменений в ряду $F(F(F_n))$ на волну цунами. Первые четыре члена этого ряда равны единице, как бы имитируя необычное затишье перед грозой. Но когда "гроза наступает", она ошарашивает своей быстротой: за последней единицей следует 5 – увеличение в 5 раз; потом 10,946 – увеличение в 2,000 раз; и 2.2 x 10⁴⁸ – увеличение во столько раз, что и слов таких не находится! Это потому, что $F(F(F_n))$ представляет собой степенную функцию третьего порядка. Если $F_n \approx \cdot\varphi^n/5^{1/2}$, то $F(F_n) \approx \cdot\varphi^{F_n}/5^{1/2}$ и $F(F(F_n)) \approx \cdot\varphi^{F(F_n)}/5^{1/2}$.

Серым цветом выделены числа, имеющие первостепенное значение в развитии любых вихревых систем (Рисунок 4-9).



Рисунок 4-9. Пропорции многоуровневых вихревых систем (логарифмическая шкала, масштаб не выдержан)

Вариант (А) показывает, что числа $F(F_n)$ служат порядковыми номерами для $F(F(F_n))$. Варианты (Б и В) показывают, что Вселенную можно изобразить в виде множества друг в друга вставленных вихрей (как матрёшек), все пропорции которых определяются этими числами.

Выше уже отмечалось, что числа 21 и 233 определяют середину и конец двойного вихря. Число 10,946 определяет отношение диаметров двух соседних вихрей, например:

- орбиты электрона (10^{-17} м), и протона (10^{-21} м),
- орбиты последней планеты (Эриса, 10^{13} м) и Солнца (10^9 м),
- и так далее.

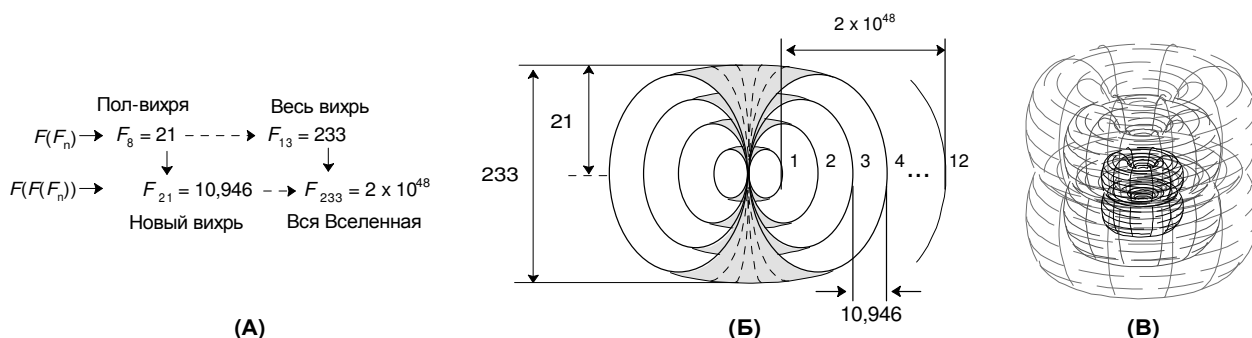
Таких уровней всего 12, и на каждом проявляется разница в 4 лог-единицы, так как $\log 10,946 = 4.04$. (Более подробно об этом – в следующем разделе).

Это не случайно. Число 2.2×10^{48} соответствует отношению диаметров Вселенной (10^{27} м) к элементарной частице (10^{-21} м) – самого большого и самого маленького вихрей. При этом соблюдается такое "совпадение":

$F(F(F_7))) = 2.2 \cdot 10^{48}$	\rightarrow	$\text{Log } F(F(F_7))) = 48.34$
$F(F(F_6)))^{12} = 10,946^{12} = 3.0 \cdot 10^{48}$	\rightarrow	$\text{Log } 10,946^{12} = 48.47$
		$\Delta = -0.13 (0.27\%)$

Расстояние между соседними вихрями (10,946) в 12-той степени есть расстояние между элементарной частицей и концом Вселенной. Это значит, что Вселенная включает 12 друг в друга вставленных вихревых систем, как "матрёшек", разделённых 4-мя лог-единицами.

В других разделах ещё неоднократно вернёмся к разным качествам этих чисел, особенно $F(F(F_7))) = 2.2 \cdot 10^{48}$. А в Главе о Шестеричных Чувствах (Вселенной Будущего) рассмотрим замечательные свойства числа $F(F(F_8))) = 1.7 \times 10^{2,287}$.

4.8 Двенадцать Уровней Вихревого Пространства

Таблица 18 перечисляет 12 выше-упомянутых вихревых систем – 12 Уровней Вихревого Пространства. Каждый уровень можно представить отдельным

“матрешечным” вихрем на Рисунке 4-9. И между всеми соседними вихрями расстояние в 4 лог-единицы (кроме первого и второго).

Такие размеры подтверждаются и на практике, так как наше жизненное пространство есть то, что мы охватываем взглядом. Мы редко смотрим больше ста (или нескольких сот) метров вдаль и меньше нескольких сантиметров вблизи – а это и составляет 4 лог единицы!

Таблица 18. Уровни Вихревого Пространства.

	Диаметр (метры)	Мир Обитания	“Физическое” Качество Души	Вес (кг)	Уровень Разума
1	10^{-21}	Элементарные частицы	Ведение, Лидерство (3.1)	10^{-30}	2. Воспитание.
2	10^{-15}	Атомные ядра (протон, электрон)	Уважение, Управление (3.7)	10^{-27}	
3	10^{-11}	Атомы (H, He, Боровский радиус)	Решимость (3.4)	10^{-26}	
4	10^{-7}	Хромосомы	Заботливость (3.10)	10^{-19}	3. Умение
5	10^{-3}	Самые большие клетки, семена	Понимание, Знание (3.2)	10^{-12}	
6	10^{+1}	Самые большие млекопитающие	Оптимальность, Наименьшее Противление (3.8)	10^5	4. Свобода Выбора
7	10^{+5}	Высота атмосферы Земли	Знакомление (3.5)	10^{24}	
8	10^{+9}	Солнце	Общительность, Обмен (3.11)	10^{30}	5. Благо Дарность
9	10^{+13}	Орбита последней планеты (Ериса)	Сейчас (3.3)	10^{30}	
10	10^{+17}	Центр галактики (???)	Осознание Чуда (3.9)	10^{37}	
11	10^{+21}	Млечный Путь	Чудо- Творство (3.6)	10^{41}	6. Сказочность Геройство
12	10^{+25}	Самая большая космич. структура	Доброта (3.12)	10^{45}	

Самое интересное в этой Таблице – соотнесение Уровней Пространства с “предписаниями” из колонок “Физическое Качество Души” и “Уровень Разума”. Первая перечисляет 12 моральных качеств 2-го уровня, а вторая – 6 качеств 3-го уровня. Эти качества разнятся, так как первые исходят из требований Эфирного мира, а вторые – из Духовного (взято из Таблицы 7)

Например, если в Духовном плане человеку дана Свобода Выбора, то в физическом плане – Оптимальность и Наименьшее Противление. Первое определяется умением Знакомиться и Дружить (что включает Осмотрительность, Открытость, Приятие, Отпускание), а второе – умением одновременно быть Подтянутым и Раскованным.

Помните рассказ про немецкого стрелка Герригеля, который обучался у японских лучников?

Похожая разница и для Звёзд. В физическом плане им предписан Обмен, т.е. умение Принимать и Посылать обратно информацию – Притягивать Мечты и Светить

“Случаение”. А в Духовном плане – БлагоДарность, т.е. пребывать в Сей-Частии и Осознавать Чудо (комбинация Искренности, Осознанности, Достоинства, Умиления).

Для других уровней – тоже. Но чем ближе к началу или концу списка, тем меньше разброс между физическими и духовными предназначениями. Более точное соответствие показано на Рисунке 4-10.



Рисунок 4-10. Соответствие между уровнями Пространственного Вихря (“матрешечных миров”) и уровней Разума и Одушевлённости

На верху Рисунка перечислены 12 уровней физического мира (Вихревого Пространства), а справа – 5 уровней Разума (самый первый сюда не попал). Каждый уровень разума делится на 12 уровней Одушевлённости (или Осознанности), которые здесь уместно называть ступеньками Морального Роста – ведь физический мир как раз и способствует подниманию по этим ступенькам!

В центральной части графика, где обитает человек – наиболее крутой угол зависимости Осознанности от Физических предписаний. Здесь легче всего подниматься по Духовной лестнице. Каждый Пространственный вихрь включает 9 (из 12) ступенек морального роста!

В других уровнях Вихревого Пространства плотность этих ступенек гораздо ниже. На уровне Звёзд и Галактик, один вихрь содержит всего две ступеньки, а на уровне элементарных частиц и протонов – вообще по одной.

$F(F_n)$ и $F(F(F_n))$	Значение в физическом мире (3-хмерное пространство)	Значение в Астральном мире (многомерные пространства)
$F(F_6) = F_8 = 21$	Середина вихря, все планеты разделяются на две половинки (орбита X-1)	$K_4 = 24$ – кол-во ощущений в 4-мерном пространстве Ощущение Полноценного Духа
$F(F_7) = F_{13} = 233$	Конец вихря, последняя планета Солнечной системы (Ерис)	$K_8 = 240$ – кол-во ощущений в 8-мерном пространстве Ощущение Творческого Полёта
$F(F(F_6)) = F(F_8) = F_{21} = 10,946$	Межвихревое пространство – отношение диаметров соседних вихревых систем	$K_{24} = 196,560$ – кол-во ощущений в 24-мерном пространстве. Ощущение Полноценной Души
$F(F(F_7)) = F(F_{13}) = F_{233} = 2 \cdot 10^{48}$	Отношение диаметров видимой Вселенной (10^{27} м) и эл. частицы (10^{-21} м)	$K_{240} = 4 \cdot 10^{47}$ – кол-во ощущений в 240-мерном пространстве. Вселенский Разум
$F(F(F_8)) = F(F_{21}) = F_{10,946} = 1.7 \cdot 10^{2,287}$	Отношение диаметров Будущей – Вселенной и эл. частицы	$K_{11,400} \approx 10^{2,287}$ – кол-во ощущений в 11,400-мерном пространстве

5. МАТЕРИАЛЬНЫЙ МИР

В школьной программе Материальный мир преподносится, как сплетение разных физико-химических законов. С нашей точки зрения всё это – лишь проявление Моральных Законов Духовного Мира, одетых в разные “Астральные и Эфирные” наряды. Но детям нужны обе точки зрения, чтобы они могли связать школьную программу с происходящим у них в Душе. Поэтому эту главу нужно бы начать со сравнения положений из школьной программы с нашими выводами из предыдущих глав. **Именно здесь больше всего нужна помощь практикующих учителей!** То, что идёт вниз – лишь начальные наброски...

5.1. Точные Науки

Математика

Математика полезна лишь при условии, что она соответствует реальности. Сегодняшняя официальная математика не соответствует этому требованию. Как выразился Ейнштейн, “насколько законы математики применимы к реальности, настолько они неточны, а насколько они точны, настолько они не применимы к реальности”

Точная цитата – “As far as the laws of mathematics refer to reality, they are not certain; and as far as they are certain, they do not refer to reality”

Чтобы исправить ситуацию, нужно уяснить следующее:

1) Любое математическое понятие должно быть связано с реальными образами и явлениями.

Например, любая координатная ось представляет собой замкнутый контур, свитый в “логарифмическую спираль”, а точнее – в “логарифмический вихрь”, обеспечивающий равенство $0 = \infty$. Вспомним вихревое строение Солнечной Системы и Вселенной в целом. Похожая структура присуща и координатам Времени (см. Дополнительный Материал)

2) Каждое явление требует своей математической логики, которую невозможно заранее описать. Поэтому знание математики определяется не столько знанием каких-то формул, сколько способностью живо представлять какие-то образы и явления

Например, когда все мысли “покоятся”, их можно уложить в некую кристаллическую решётку, описуемую Числами Касаний (K_N). Когда мысли “размножаются”, их можно описать Треугольными Числами $N^{K_{Tr}}$. Когда работают только два Первичных Чувства, применяем логику развития вихря – Числа Фибоначи. А когда работают одновременно все Вторичные Чувства – требуется уже совсем другая математика, которой в этой книжке даже и не касались...

По сути математика есть воображение и фантазия. Как и всё остальное в жизни, она должна быть каждый раз новая, неповторимая!

Если какая-то задача решена один раз, то второй раз её решение может быть чуть-чуть другим, потому что всё меняется – даже мысли и математические решения!

3) Так как реальность определяется двумя Первичными Чувствами, то эти же чувства должны также присутствовать и в любых математических рассуждениях. Поэтому не может существовать Абсолютной Доказуемости, так как всегда присутствует элемент Относительности и Неопределённости. Мышление – наподобии измерению – имеет погрешность. Поэтому любое математическое тождество в некоторой степени есть всего лишь приближение, которое можно направить в ту или иную сторону путём волевого усилия!

Например, если результат доказательства какой-либо теоремы противоречит нашим глубинным убеждениям, то всегда можно найти иное доказательство, утверждающее желаемое. Часто наше глубинное убеждение есть более надёжный критерий правдивости, чем формальное математическое доказательство, так как многих утверждений невозможно вообще доказать, хотя их верность очевидна сама по себе (вспомним теорему неопределённости Гёделя). Но бывают и обратные случаи, когда глубинные убеждения приводят к заблуждениям – например, как в случае с бесконечными координатными осями, или при суммировании натуральных чисел ($1 + 2 + 3 + \dots + \infty = -1/12$).

4) Всё имеет конечный размер. Не существует бесконечно малых или бесконечно больших величин.

Тем не менее, для каждой малой точки можно придумать ещё более малую точку, поэтому всё же существует сходимость числовых рядов, и все формулы интегрирования и дифференцирования верны.

Однако это приводит также и к тому, что через две точки можно провести сколь угодно много прямых, так как толщина любой прямой может быть меньше толщины исходных точек!

5) Не существует прямых линий. Все линии кривые!

Любая линия при увеличении являет фрактальные повторения какого-то более огромного контура – как в множестве Мандельброта. Поэтому невозможно измерить длину береговой линии острова, контура облака, растения, и т.д.

6) Более того, не существует даже и плавных линий, так как при увеличении все линии оказываются разрывными!

Это следует из того, что все вещества состоят из молекул и атомов, разделённых огромными пустотами. Также это связано с квантованностью – всё одновременно плавно и разрывно!

7) Не существует двух одинаковых точек.

Пространство состоит из разных энергетических комплексов (невоплощённых Душ), размеры которых столь малы, что в их рамках понятие пространства может быть резко отличным от того, к чему мы привыкли.

8) Не существует отрицательных величин. В природе невозможно что-то уничтожить или из чего-то что-то отнять. Ничего не может быть меньше абсолютной пустоты, поэтому ничто не может быть меньше нуля.

Тем не менее, знак минуса имеет право на существование, так как он может означать какую-то новую реальность, существующую параллельно к имеющейся.

9) Минус, как открытие новой реальности

Например: $12 \times (1 + 2 + 3 + \dots + \infty) = -1$. Двенадцать Моральных Качеств 1-го порядка, каждая в виде бесконечно повторяемой мысли, создают новую реальность.

Как преподнести тригонометрию в душевно-понятной форме?

Физика

Задача Физики – объяснить физические явления с позиций Духовного мира. Основная проблема здесь – в пренебрежении нашими внутренними ощущениями. Каждый ребёнок знает, что весь мир живой, а физика учит, что всё подчиненно неодушевлённым механическим законам...

Проблемы начинаются с основополагающих понятий – энергии, силы, работы... Все наши чувства есть отдельные виды энергий. Чтобы описать Вселенную, нужно учитывать все 240 разновидностей Третичных Чувств. Современная физика рассматривает лишь малую часть из них. При этом она не связывает рассматриваемые энергии с нашими внутренними ощущениями. Поэтому каждую из физических энергий можно интерпретировать множеством разным способов. Например:

Гравитация – чувство Влечения, похоже на У-влечение. Это центростремительная сила, исходящая из сверх-быстрого взаимного превращения Вторичных чувств. Сверх-быстрое всегда кажества Спокойным, Невозмутимым. Звёзды и Планеты кажутся стабильными из-за быстрого вращательного движения. Быстро крутящийся волчок стабилен. Но стоит ему замедлить движение, и он потеряет стабильность. Похожим образом обстоит дело и с людьми. Спокойные, невозмутимые люди притягивают остальных. Их спокойствие исходит из постоянного действия, ясности цели. Вспомним, что Спокойствие, как Третичное чувство, порождается и балансируется Уверенностью. В сумме они порождают качество Вождя и Лидера. Последнее и обладает Гравитацией. Иными словами, Гравитация зависит не столько от Массы, сколько от Движения, способности У-влекать других, менее подвижных объектов и субъектов. Можно дальше рассуждать, что Движение должно быть Уважительным, порождающим Моральное Качество 2-го уровня – Совершенствование (как себя, так и среды)...

Другой способ объяснения – что Гравитация есть проявление Удовлетворения (Вторичного Чувства), как растворения чувства Относительности в Ощущении Себя (Рисунок 2-12). Одно тело притягивает других одним тем, что ощущает своё Существование и способность к Соотношению... это порождает Удовлетворение, способность к Воплощению...

Радиация – Излучение. Его тоже можно привязать к Моральным Качествам 2-го уровня. В разделе Разумная Вселенная (Духовный Мир) говорилось, что Звёзды светятся из-за чувства Благодарности, как единения Сейчастия и Осознания Чуда. Микроволновое Космическое Излучение (МКИ) можно также связать с Воспитанием, Умением и Сказочным Геройством – так как Божественное излучение, сотворяющее материальный мир из эфирных Душ иначе и не назовёшь...

Другая точка зрения – излучение есть выражение каждого из Вторичных чувств. Например, МКИ – это излучение Желания Бога упорядочить эфирные Души. Излучение Звёзд сродни Воплощению человеческих мечтаний. Вообще любое излучение – суть общение, передача информации. При возбуждении, атомы излучают фотоны (образуя спектры эмиссии) – так они сообщают всем о своих переживаниях...

Магнетизм – Воздушность, Открытость, Окрылённость, Устремлённость, Собранность (совместно с противоположностями!). Ближе к эфирным линиям

Электричество – Наблюдение, Течение, Гибкость, способность найти наименьшее сопротивление – Оптимальность (единение Раскованности и Собранности)

Похожим образом можно описать и другие физические ощущения. Здесь опять же обратимся ко Вторичным чувствам (Таблица 19).

Таблица 19. Связь Вторичных Чувств с физическими явлениями

Вторичное чувство	Желание	Мышление	Воплощение	Наблюдение
Стихия	Огонь	Воздух	Земля	Вода
Состояние	Плазма	Газ	Твердь	Жидкость
Энергия, сила	Излучение, радиация, ионизация	Магнетизм, электромагнитное излучение	Гравитация, сильные взаимодействия	Электричество слабые взаимодействия
Физическое ощущение	Тепло, свет	Свежесть, сухость	Холод, темнота	Сырость, влага
Вкус	Горький	Сладкий	Солённый	Кислый

Хотелось бы больше примеров про Третичные чувства. Например, Голод – чувство Тоски (11б) кишечника по пище. Рвота – желудок призвал энергию Отпускания (11а). Пошёл в туалет – работает энергия Расслабленности (8а). Вовремя не пошёл в туалет – усиливается Собранный (8б).

Законы Ньютона

Первый закон Ньютона – закон Инерции: Всякое тело продолжает удерживаться в состоянии покоя или равномерного прямолинейного движения, пока и поскольку оно не понуждается приложенными силами изменить это состояние.

Т.е., всему есть своя Причина. Без Причиничины ничто не меняется. Это закон логической дедукции. Его можно трансформировать в такое

- Всё имеет причину. Если что-то кажется беспричинным, то мы чего-то непонимаем
- Всё имеет цель, потому что причина не может быть бесцельной. Если что-то кажется бесцельным, то мы опять-таки чего-то не улавливаем.
- “После того, как отбросите все невозможные объяснения, то, что останется, будет настоящей правдой, как бы невероятной она ни казалась” (Артур Конан Дойл).

Закон инерции применим не только к физическим телам, но и к “астральным” – мысли тоже имеют инерцию, они овладевают нашим вниманием пока и поскольку кто-то этого желает.

Однако в этом законе кроется изъян, так как он не учитывает всеобщей Одухотворённости и Одушевлённости. Состояние покоя для Одухотворённого существа – это процесс Обновления, когда каждый новый момент осознанности приносит новые ощущения. Поэтому любое существо может прервать кажущийся покой ради “нового покоя”. Человек может всю жизнь поступать однообразно, но в один момент всё переосмыслить и вдруг поступить иначе. Так же и любое другое (“менее одушевлённое”) существо.

Согласно Первому Закону Ньютона, для зарождения Вселенной нужен был изначальный толчок. Но кто его мог сделать, когда ещё ничего не существовало?

Беда этого закона в неопределённости понятия Покоя. Покой есть Движение. Пустота постоянно порождает частицы и анти-частицы, взамен которых другие частицы и анти-частицы аннигилируются и исчезают (Шипов, Теория Физического Вакуума).

Второй Закон Ньютона: $F = m a$ – сила равна массе умноженной на ускорение, или $F = d(mv)/dt$ – изменению импульса за бесконечное малое время. (Здесь F , a , v – векторные величины.) Этот закон составляет “фундамент всей механики и пожалуй всей теоретической физики” (Альберт Эйнштейн). Но как раз он и показывает мнимость всей теоретической физики!

Если на руках держим тяжёлый груз, который имеет нулевое ускорение, то получается, что для его удержания не применяем никакой силы! Потому что $F = m a = 0$ (кг \times м/с²). Физики могут возражать, что сила определяется мерой воздействия на груз, а простое держание не есть воздействие. Или что сила удерживания компенсируется силой притяжения. Но мои ощущения иные. Если я удерживаю груз, то реально прикладываю силу, и при этом совершаю работу, хотя по физическим формулам она тоже равняется нулю: $A = F \times L$, где $L = 0$ – расстояние, на которое груз перемещается.

Ощущения есть практика, а объяснения – теория. Насколько я понимаю, Второй Закон Ньютона (как и все остальные законы теоретической физики) используются в основном для теоретических объяснений, а не для практических изобретений. Как сказал Эйнштейн, “изобретатель отличается от других тем, что не знает, что что-то невозможно”. Иными словами, изобретатель пернебрегает теорией. Исходя из теории, навозный жук не может летать, так как он тяжёл, а крылья маленькие. Но он летает. А лист бумаги должен летать, потому что он лёгок и размахист – но он падает.

Даже чисто-теоретически Второй Закон применим лишь к материальной точке, и лишь в “инерциальных системах”, недопускающих вращательных движений, и определяемых прямолинейными координатами. Однако любое тело имеет конечный размер, т.е. не является точкой. Любая точка может вращаться, и мы этого даже не заметим из-за малости её размера. И пространство определяется не прямолинейными, а замыкающимися координатами.

С практической точки зрения гораздо интересней тот факт, что масса тела зависит от скорости вращения. Представим тяжёлую штангу, которую можем поднять, лишь напрягая все силы (Рисунок 5-1, А).

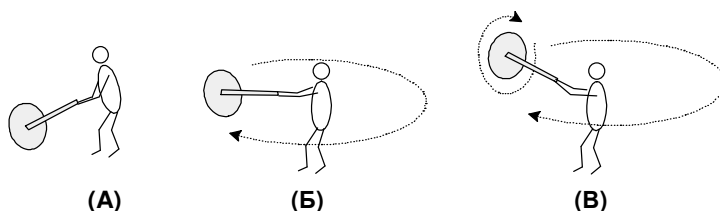

Если раскрутить штангу, то её будет легче поднять (вариант Б). А если одновременно она сама будет вращаться вокруг своей оси, то станет почти невесомой (вариант В)! На youtube есть видео – “Потеря Веса Гироскопом”, или “Эксперимент

Лэйтвэйта”. Официальное объяснение – что вращение порождает силу прецессии, создающую ”иллюзию потери веса”. Но ощущения первичной объяснений – если ощущаем потерю веса, то так оно и есть!

Третий Закон Ньютона – Всякое действие вызывает равное противодействие.

Это закон Уравновешивания, Отражения, Неизбежности – одно из Первичных Чувств мироздания (см. раздел Вторая Пара Первичных чувств, глава Духовный Мир)! Благодаря этому закону, материальный мир развивает Духовный мир. Раз каждое действие вызывает противодействие, то с каждым движением закаляем Дух.

Но как раз закалка Духа и ведёт к дальнейшему нарушению этого закона. Путём упорных тренировок можно наработать привычку не замечать противодействия. Если всё внимание направлено на одно лишь действие, то противодействие исчезает! Любое противодействие существует лишь на уровне убеждений. Кто преодолеет свои убеждения, тот не встретит никакого противодействия. Так часто бывает во сне.

Если было бы не так, то мы вообще не могли бы двигаться. Например, захотел человек поднять ногу – но не может, потому что любое действие вызывает равное противодействие! Тот факт, что нога всё же движется, означает победу человека над законом. Но если он поломал закон на одном уровне, то со временем ломает его и на всех остальных уровнях!

Физики сужают этот закон до неодушевлённых материальных тел, и тем самым допускают роковую ошибку. Они считают, что сила всегда есть результат *взаимодействия* тел. Существование сил, возникающих без пары взаимодействующих тел, считается невозможным... А как же возникла Вселенная, когда небыло никаких тел? Откуда берутся силы у обессилевшего человека, который вдруг воспревает, услышав подбадривающее слово или вспомнив о своих любимых?

“... и не говори покуда, что дойти не суждено –
это кажется смешно, но когда ты веришь в чудо – то сбывается оно!”

С косной материей тоже не всё так просто. Шипов Г.И. описал принципы безинерционного двигателя, основанного на одновременном вращении двух и более пропеллеров, заключённых в “чёрный ящик”. Этот ящик не вырабатывает никаких выхлопных газов, т.е. никак не взаимодействует с окружением, тем не менее двигается! Потому что комплексные Торсионные Поля не подчиняются Третьему Закону! (Лекции Шипова на и-нете.)

Электродинамика, Оптика...

Образование Материи

Официальной наукой считается, что материя ни откуда не образуется, и никуда не исчезает. Она может лишь превращаться из одного состояния (физического или химического) в другое. Наша же точка зрения – что материя постоянно образуется путём Божественного излучения, в качестве которого может выступать Ультразвук, Микроволновое Космическое Излучение, или УФ свет (Таблица 8). Скорей всего это не

полный перечень излучений – просто для этих типов имеются достаточно весомые аргументы. Божественное излучение выстраивает эфирные вихри (невоплощённые Души) в более крупные эфирные структуры, которые впоследствии заполняются материальными частицами. Такая последовательность соблюдается из-за того, что материальных частиц очень и очень мало по сравнению с эфирными частицами.

Сами же элементарные частицы появляются из эфирных вихрей, в которых все 240 ”энергий внимания” (”апельсинов октивностей”) распределены по 96-ти Полноценным (4-х компонентным) чувствам (Рисунок 2-25, стр. 87). Скорей всего такое распределение придаёт этим частицам определённую массу и момент вращения, так как Настоящие чувства находятся ближе к полярным концам вихревой (почти-шаровой) структуры.

Согласно Теории Физического Вакуума Шипова Г.И., вакуум постоянно порождает новые электроны и позитроны, при этом поглощая старые. На языке Духовного мира это означает, что некоторые эфирные Души эволюционируют, а некоторые материальные частицы деградируют

Скорей всего число материальных частиц медленно возрастает, так как в целом Вселенная эволюционирует (вспомним, что Абсолютность всегда на один шаг впереди Относительности). Однако их общее число столь велико, что этот прирост незаметен.

То, что материя возникает ”ниоткуда”, объясняет тот феномен, что некоторые люди могут годами ничего не кушать – они питаются Солнечным Светом, как растения!

Строение Атомов

Строение атомов отражает строение человеческой психики. Чисто интуитивно каждая электронная орбиталь должна представлять какое-то чувство, мысль, или Моральное Качество. Проведение такого соответствия требует скрупулёзного разбирательства структуры атомных электронных орбиталь и их распределения в разных электронных слоях. Это распределение неоднозначно. Официальная наука утверждает одно, а здравый смысл подсказывает другое. Поэтому данная тема перемещена в **Дополнительный Материал**.

Свойства Материи

Официальная наука считает, что все элементарные частицы, атомы и молекулы какого-то определённого типа друг от друга ничем не отличаются. Например, две молекулы H_2O абсолютно одинаковы. А мы считаем, что все частицы одного типа похожи друг на друга лишь ”издалека”. Когда присматриваешься к ним ближе, то видишь, что все они уникальны, как люди. Это следует из того, что все эфирные вихри представляют собой уникальные, неповторимые распределения чувственных энергий (раздел Множественность Душевных Состояний, глава Астральный Мир). Если уж эфирные вихри уникальны, то материальные частицы и подавно!

Это также согласуется с тем, что каждая частица внутри себя включает всю Вселенную. Например, если помножить объём протона 10^{-39} см^3 на плотность вакуума, коим выступает плотность Планка в 10^{95} г/см^3 , то получим 10^{56} г – точный вес Вселенной! Значит, каждый протон – как и человек – тоже включает всю Вселенную!

Кстати, как объяснить, что число протонов во Вселенной равно 10^{80} ? Оно совпадает с $72! / 24! = 9.9 \times 10^{79}$ – числом слов из 72-х букв, делённых на число Авогадро... но такая интерпертация ничего не стоит...

В химии считается, что свойства "чистого" вещества определяются химической формулой молекулы. Но это далеко не так. Молекула есть лишь один из многих структурных уровней вещества. Например, свойства воды определяются далеко не формулой H_2O , но скорей $((H_2O)_N)_N$, где N есть число Авогадро. Т.е., 18 грамм воды выступает как единая макро-молекула, имеющая практически бесконечное количество изомерных строений. Структура каждого изомера такова, что отражает все с ним произведённые действия – кипение, охлаждение, подвержение психо-энергетическим полям (как в экспериментах Масару Эмото). Иными словами, макро-молекула воды имеет память, наподобии человеческой. Информация записывается во множестве уровней тонких структур. Над-молекулярная структура имеет 12 таких уровней, поэтому её можно записать в виде $(\dots(((H_2O)_{96})_{96})\dots)_{96}$. Похожие уровни скорей всего имеются и в под-молекулярном уровне, определяемом расположением элементарных частиц во внутри-атомном пространстве.

Наличие множества тонких уровней придаёт любому веществу свойства интеллекта. Поэтому с веществами можно и нужно говорить – их "заговаривать", тем самым меняя их тонкую структуру и подстраивая их биологические свойства "под себя". Средневековые алхимики могли уговорить некоторые вещества даже менять их внутри-атомарную структуру!

Доказательства Живости Воды – "Научные Детективы"

В 1960-тые годы советские ученые Н. Федякин и Б. Дерягин опубликовали наблюдения необычного поведения воды, содержащейся в тонких кварцевых капиллярах диаметром до 0,1 мм. В некоторых из таких капилляров вода со временем расслаивалась на две фазы, одна из которых напоминала сироп, её вязкость в 15 раз превышала вязкость нормальной воды, она замерзала в интервале температур от -30° до -60° С, кипела от 150 до 250 С, а плотность менялась от 1,1 до 1,4 г/см³. Долгое время эти работы публиковались лишь в советских журналах, поэтому серьёзного внимания не притягивали. Но в 1969 году появилось спектроскопическое подтверждение в ведущем мировом журнале *Science* (E.R. Lippincott, R. R. Stromberg, W. H. Grant, G. L. Cessac., «Polywater», *Science*, 1969, 164, 1482—1487), за которым последовал вал экспериментальных и теоретических работ. Оказалось, что вода ведёт себя, как живая – то проявляет необычные свойства, то прячет их. Научная общественность не могла такого принять. По всеобщей убеждённости, вода не могла быть живой, поэтому при любых заданных условиях должна была вести себя одинаково. Всякие отклонения объяснялись экспериментальными ошибками. В итоге недоумение научной общественности достигло такого уровня, что Дерягин был вынужден публично заявить, что все его результаты появились из-за примесей силикатов в воде (Derjaguin V.V. and Churaev N.V., *Nature of «Anomalous Water»*, *Nature*, 1973, 244 (5416): 430-1). Такое объяснение смехотворно – силикаты плохо растворимы в воде. Чтобы температура кипения воды возросла на 150 С, в литре воды нужно растворить аж пол-килограмма силикатов! У них что – чистой воды не хватало? Дерягин был не простым учёным – член-корреспондент АН СССР, руководитель лаборатории и отдела сорбционных

процессов Института Физической Химии АН СССР. Неужели в течении целого десятилетия его лаборатория не замечала, что работает с грязными капиллярами? До этого Федякин производил те же опыты в Костроме, а после него американские учёные в своих лабораториях – и что же, у всех капилляры были грязные?

В 1988 году журнал *Nature* опубликовал статью известного иммунолога Жака Бенвениста, изучавшего воздействие антител на человеческий организм. Согласно официально-принятым законам химии, с уменьшением концентрации антител реакция организма должна была бы непрерывно снижаться. Но она то снижалась, то возрастала, и в конечном итоге не сошла к нулю. Вода помнила о своей способности раздражать организм, и проявляла её даже когда молекул антител уже не было в растворе. Редактор журнала *Nature* Джон Мэддокс заявил: “мы не готовы отказаться от до селе известных химических законов”, и предложил воспроизвести эксперимент под его личным контролем. Группа Бенвениста повторила эксперимент в присутствии независимых экспертов, и получила те же результаты. Тогда Мэддокс заявил, что экспериментаторы были осведомлены, в каких колбах находится антиген, поэтому могли как-то влиять на результат. Такое обвинение смехотворно – любой исследователь сам готовит все растворы, поэтому конечно же знает о содержимом всех пробирок. Мэддокс сам присутствовал при повторном проведении эксперимента и мог всё контролировать. Но он добился того, чтобы эксперимент повторили ещё раз, на сей раз путём «двойного слепого» метода – все надписи на пробирках были зашифрованы, тем самым создавая возможность для подтасовки результатов на стадии шифровки и дешифровки. Подтасовка могла произойти и случайно. А могла и не произойти – хватило того, что Вода, как Разумное существо, поняло: люди не хотят подтверждения её разумности. И результаты эксперимента изменились. Про это сразу же написали в ближайшем выпуске журнала *Nature*: «... Гипотеза о том, что вода обладает памятью о прошлых растворах, является столь же ненужной, как и надуманной». Впоследствии эти эксперименты повторялись многократно как соратниками Бенвениста, так и его противниками. Если в группе исследователей был хоть один приверженец Бенвенисты, то вода проявляла память. А если нет, то вода вела себя, как “неразумное существо”. Например, в 2002 году международная группа во главе с профессором Мадлен Эннис из Университета Белфаста заявила о подтверждении результатов Бенвенисты, но оппоненты тут же устроили перепроверку и всё опровергли. По словам Бенвенисты, это лишь подтверждает Разумность Воды – помня недовольство предыдущих исследователей, она шадит себя и их, поэтому поступает так, как от неё ожидают. Среди приверженцев Бенвенисты – лауреат Нобелевской премии по физике Брайан Джозефсон, лауреат Нобелевской премии по биологии Люк Монтанье, и многие другие. Ряды противников не менее маститые. Аргументы тех и других блистают изобретательностью. Например:

”Совершенно ясно, что вода просто не может «хранить» в себе информацию. Это полностью противоречит всему, что мы знаем о жидкостной структурной динамике. Структура воды, между тем, меняется гораздо стремительнее, чем структуры других жидкостей.” (Доктор Джаред Смит, Национальная лаборатория Беркли, Калифорния.)

”Это примитивный и ложный аргумент. Тот факт, что водородные связи создаются и разрушаются почти мгновенно, вовсе не означает, что эти меняющиеся структуры не

способны нести в себе информацию. Можно провести аналогию с народным танцем: каждый участник постоянно меняет партнёров, но рисунок танца остаётся неизменным.” (Профессор Мартин Чаплин, Лондонский университет Саутбэнк.)

В 2002 году Луи Рей подтвердил выводы Бенвенуто, используя молекулы, оставляющие термолюминесцентный «отпечаток». Люк Монтанье получил похожие результаты с ДНК. Масару Эмото показал, что вода образует разные кристаллы в зависимости от того, в поле каких человеческих эмоций она находилась. Дин Рэдин (*Institute of Noetic Sciences*, Калифорния) повторил опыты Эмото перед независимым жюри из 100 человек. Однако скептики недовольны: ни Эмото, ни Рэдин не приводят сведений о том, каким образом они отбирали кристаллы воды...

Научная и популярная литература пестрит громкими заявлениями: ”Ссылки на память воды не имеют научных оснований... Теория Бенвениста поощряет лженауку... Нет никаких оснований утверждать, что в воде существует молекулярная информационная матрица, которая могла бы служить долговременной памятью... Современная медицина и биология не имеет научных доказательств о существовании структурированной воды...”

Каждый выбирает верить в то, что он хочет, и в зависимости от этого интерпретирует

Не менее занимательны другие детективные истории в науке – история холодного ядерного синтеза (Cold Fusion, 1989 Martin Fleischmann and Stanley Pons), Торсионных колебаний (Акимов, Шипов), передачи энергии (Тесла, Лидскалнинш), ...

Общая Биохимия

Если 4 нуклеотида соответствуют 4-м вторичным чувствам, а 24 аминокислоты – 24-м третичным, то множество пептидов и белков также соответствуют более крупным комплексам третичных чувств (качествам Души).

Белки поменьше (пептиды) – это отражения комплексов третичных чувств, определяющих качества нашего характера. Например, Уверенность и Спокойствие, образующие качество Вожака и Лидера, кодируются каким-то конкретным ди-пептидом. Целеустремлённость и Гибкость, порождающие качество Умелого Управляющего – другим ди-пептидом. А качество Добродетельности или Одарённости (Талантливости) – окта-пептидом (содержащим 8 остатков аминокислот).

Любые изменения в характере человека влекут за собой и изменения в биохимии его организма. И наоборот – изменение биохимии (питания) влияют на характер.

Поэтому белки и пептиды – это живые Души, населяющие наш организм, и помогающие нашей Душе управлять этим организмом. Они – преданные слуги нашей Души! Зачем их принижать, считая их ”неодушевлёнными”?

Известно, что ферменты избирательно ускоряют одни биохимические процессы, и замедляют другие. При этом они проявляют такие интеллектуальные способности, что сомневаться в их Одуршевлённости просто неприлично.

Большинство белков имеют третичную структуру, схожую с обычным вихрем. В центре глобулы находится сквозная полость, служащая ”активным центром” – там

происходит ускорение определённых химических или физических (“транспортных”) процессов. Учёные пытаются объяснить избирательность этих процессов “Фишеровской концепцией”, представляющей активный центр белка, как замок, а молекулу субстрата, как ключ к замку. Только если сравнить диаметры полости белковой глобулы (“активного центра”) и молекулы “субстрата”, то увидим, что первый в сотни раз больше второго. Т.е., замочная скважина измеряется в метрах, а ключ – в сантиметрах. Поэтому реально Фишеровская концепция не способна объяснить или предсказать никаких ферментативных процессов.

Для практических нужд (например, при разработке новых лекарственных препаратов) учёные пытаются связать способность лекарственных молекул взаимодействовать с белками с их растворимостью в воде и масле, молекулярным объёмом, константой ионизации, числом определённых химических групп, и т.д.. Эта область называется хемометрией. Как профессионал этой области, скажу так – ничего внятного у них не получается. Теоретическое предсказание большинства белковых активностей остаётся на уровне гадания на кофейной гуще. И удивляться не приходится – ведь белки-то живые!

В общем предназначение молекулярных и над-молекулярных биохимических и биологических структур полезно рассматривать в формате Таблицы 6, связывающей разные системы с определёнными моральными качествами и задачами.

Строение Клетки

Очень красиво описано в книге Брюса Липтона “Биология Веры” (есть бесплатная версия в и-нете). Основная мысль – что клетки по своей структуре и интеллекту почти ничем не уступают Человеку! Стволовые клетки многофункциональны, как и молодые люди, которые могут стать, кем только захотят. А специализированные клетки – словно закорюченные профессионалы, в совершенстве владеющие своим ремеслом, но уже не способны переориентироваться на какую-либо другую деятельность. Клетки обучаются, накапливают опыт, и передают его по наследству, так что новое поколение уже не совершает ошибок их предков.

5.2. Гуманитарные Науки

Предназначение Материального – Развитие Духовного

Материальный мир – это среда для развития Моральных Качеств, безупречного образа жизни. Лишь в Материальном мире Человек может достичь состояния Божества. Этому способствуют законы Инерции и Отражения – любое физическое действие вызывает равное противодействие, тем самым закаляя нас Духовно, развивая восприятие трудностей, как возможностей для самосовершенствования.

Совершенствоваться нужно так, чтобы достичь стабильного состояния $K_8 = 240$, из которого возможен прыжок в $K_{240} = N_A^2$ (см. раздел Два Пути к Божеству, глава Астральный Мир). Практически это означает достижение состояния Вечного Творческого Полёта благодаря Единой Цельности между Мужчиной и Женщиной. Каждый должен стать таким красивым и совершенным, чтобы навечно влюбиться в себя свою половинку и самому в неё влюбиться!

Как Достичь Вечной Любви?

Ответ каждый должен найти сам! Здесь вряд ли помогут коллективные решения, так как за всю историю Человечества ещё ни одна цивилизация не достигла состояния Божества путём каких-то коллективных действий – иначе все мы уже давно были бы Богами! Однако вполне возможно, что этого состояния достигали (или приближались к нему вплотную) отдельные пары влюблённых.

Например – Любомила и Радомир из книг В. Мэгре Звенящие Кедры России. По рассказам Анастасии, чтобы завоевать любовь Радомира, маленькая Любомила совершенствовала себя в течении 20 лет. По сравнению с вечностью, 20 лет – всего ничего. Но для коллективного разума это очень длинный срок. Дело в том, что коллективный разум не способен влюбиться – поэтому он не способен достигать того, чего до сих пор не испытал практически!.. Вместо стремления к Божеству коллективный разум устремляется к сиюминутным выгодам и удобствам.

Поэтому влюбляться и устремляться нужно индивидуально. Хоть коллективный разум находится на более высокой ступени морального развития, чем большинство отдельно взятых людей, но всегда находятся такие люди, которые идут впереди и самого этого разума. Вот с них и нужно брать пример! Часто таких людей сверстники отвергают, они одиноки, но именно они и двигают всё Человечество вперёд!

Что Значит Любить?

Прекрасные стихи Лизы Ситор, адресованные отдельно женщинам и мужчинам.

Женщинам – Если ты хочешь изменить мир, люби мужчину, по-настоящему люби его. Выбери того, чья душа ясно зовёт твою, кто видит тебя; того, кто достаточно смел, чтобы даже бояться. Прими его руку и веди его осторожно к своему сердцу, где он сможет почувствовать твоё тепло и отдохнуть в нём. Сожги его тяжёлый груз своим огнём. Посмотри в его глаза, загляни глубоко внутрь и увидишь, что там дремлет, и что пробуждено, что нерешительно, и что выжидающе. Посмотри в его глаза и найди там его отцов и дедов, и все войны и безумства, через которые они прошли в какой-то стране, в какое-то время. Взгляни на их боль и борьбу, на муки и вину, без всякого суждения — и отпусти всё это. Почувствуй его родовое бремя и знай, что то, что он ищет это безопасное убежище в тебе. Позволь ему раствориться в твоём пристальном взгляде и знай, что тебе не нужно отражать гнев и ярость, потому что в тебе есть чрево, сладкий глубокий вход для омовения и исцеления старых ран. Сядь перед ним в полном величии своей женственности, в дыхании своей уязвимости, в игре твоей

детской невинности, в глубине твоей смерти, приглашая, тихо уступая, позволяя его мужской силе совершить шаг навстречу тебе...и поплавать в утробе Земли, в безмолвном знании, вместе. И когда он отойдет...потому что он сделает это...в страхе убежит в свою пещеру...собери вокруг себя своих бабушек...укройся их мудростью, слушай их мягкий шёпот, успокаивай сердце своей испуганной девочки, убеждая его расслабиться...и терпеливо жди его возвращения. Сиди и пой под его дверью песню воспоминаний, которая может быть успокоит его ещё один раз. Не вытягивай его маленького мальчика хитростью, уловками, оболещением, обманом, только чтобы заманить его...в паутину разрушений, в место отвращения и хаоса, более страшное, чем любая война, пережитая его братьями. Это не женственность, это месть. Это яд спутанных линий неправильных действий сквозь все времена, изнасилование нашего мира. Это не даёт женщине силы, это ослабляет её, потому что она отрезает ему яйца. И это убивает нас всех. Неважно, согрела ли его мать или не смогла, покажи ему сейчас настоящую мать. Держи его, веди его в свои глубины и благодать, теплясь в центре ядра Земли. Не наказывай его за те раны, которые как тебе кажется не удовлетворяют твоим потребностям и критериям. Плачь по нему сладкие реки, выпусти всё это обратно домой. Если ты хочешь изменить мир, люби мужчину, по-настоящему люби его. Люби его настолько, чтобы быть голой и открытой. Люби его настолько, чтобы раскрыть своё тело и душу круговороту рождений и смертей, и благодари его за возможность вместе танцевать сквозь бушующие ветра и тихие леса. Будь достаточно смелой, чтобы быть слабой и позволь ему напиться из мягких, пьянящих лепестков твоего существа. Позволь ему понять, что он может поддержать тебя и защитить. Упав в его руки и доверься, что он поймает, даже если тебя роняли тысячу раз до этого. Научи его как уступать, уступая самому себе и слейтесь в сладкое ничто, сердце этого мира. Поддерживай его, корми его, позволяй ему, слушай его, держи его, лечи его, и он, в свою очередь, будет лелеять, поддерживать и защищать тебя своими сильными руками, ясными мыслями и чёткими намерениями. Потому что он может, если ты позволишь ему, быть всем о чём ты мечтаешь. Если ты хочешь любить мужчину, люби себя, люби своего отца, люби брата, своего сына, прошлого мужчину; от самого первого мальчика, которого ты целовала, до последнего, которого оплакивала. Благодарите за подарки по пути к этой встрече, за того, который стоит сейчас перед тобой. И найди в нём семя для всего нового и солнечного. Семя, которое ты сможешь питать и помочь его посадить. Чтобы вырастить новый мир вместе

Мужчинам – Если ты хочешь изменить мир, люби женщину, по-настоящему люби ее. Найди ту, которая обращается к твоей душе, настолько, что все остальное перестает иметь значение. Отложи твой список достоинств, приложи ухо к ее сердцу и слушай. Слушай имена, молитвы, песни каждого живого существа... Если ты еще не услышал своего имени – ты просто не слушал достаточно долго... Если твои глаза не наполнились слезами, если ты не поклонился ей, ты никогда не горевал, теряя ее. Люби женщину, одну женщину, превосходя самого себя, свои желания и расчеты, превосходя свое мужское предпочтение юности, красоты и разнообразия, свое поверхностное понимание свободы. Мы дали себе так много выборов; мы забыли, что истинная свобода приходит, когда стоишь в центре огня души, который сжигает полностью твое сопротивление любить. Есть только одна Богиня. Посмотри в ее глаза и увидь, увидь по-настоящему, она ли та, что поднесла топор к твоей голове? Если нет – уходи. Уходи прямо сейчас. Не теряй время на «постараюсь». Знай, что твое решение ничего не может с ней сделать, потому что по большому счету, мы выбираем не «кому», а «когда» сдать. Люби женщину. Люби ее для жизни, превосходя твой страх смерти, превосходя твой страх манипуляций со стороны матери в твоей голове. Не говори ей, что ты готов умереть за нее. Скажи, что ты готов жить вместе с ней, сажать деревья, и смотреть как они растут. Будь ее героем, сказав ей, как прекрасна она в ее уязвимом величии; помогая ей своим обожанием и преданностью вспоминать каждый день, что она уже богиня. Люби женщину во всех ее лицах, во все ее времена года, и она исцелит твою шизофрению, твой двойственный ум и половинчатость твоего сердца, которые отделяют твой Дух от твоего тела, которые оставляют тебя в одиночестве, все время ищущего что-то вне себя самого... Все, в чем нуждается мужчина – это Женщина, это путь Женственности, Терпения и Сострадания. Путь вне поиска, вне делания, дыхания в единстве, глубинного погружения и переплетения корнями, настолько сильного, чтобы вместе удержать Землю, пока она сбрасывает сталь и цемент со своей кожи. Люби просто одну женщину. Люби и защищай ее, как будто она последний священный сосуд. Люби ее сквозь ее страх быть оставленной, который она несет за все человечество. Люби женщину, несмотря ни на что, пока она не поверит тебе, пока ее инстинкты, ее видение, ее голос, ее искусство, ее страсть, ее изначальная природа не вернется к ней. Пока ее любовь не станет намного сильнее всех демонов, которые стремятся обесценить и разрушить ее. Если ты хочешь изменить мир, сложи свои причины, ружья и знаки протеста; останови свою внутреннюю войну и праведный гнев, и полюби женщину... превосходя твое стремление к величию, превосходя твои цепкие поиски просветления. Священный Грааль уже стоит перед тобой, если ты возьмешь ее в твои руки и позволишь прийти чему-то за пределами этой близости. Что если в мир, о котором ты мечтаешь, можно войти снова через сердце Женщины? Что если любовь мужчины к женщине, к пути женственности – это ключ, открывающий ее сердце? Люби женщину. В глубинах своей тени, в высотах своей бытийности, возвратись в Сад, где ты впервые встретил ее, к радужным вратам, в которые вы можете пройти вместе, как Свет, как Единство, к точке невозвращения, к завершению и началу новой Земли

Литература: Образы Мужчины, Женщины, Счастливой Семьи

Вечный Творческий Полёт возможен лишь среди сильных, красивых людей. Каждый должен иметь такой сильный Дух, такую красивую Душу, что не влюбиться в него невозможно. Нужны реальные прототипы

Настоящий Мужчина ассоциируется с Силой Духа – умеет держать слово, выделять главное, ставить цель и достигать её, заводит других, брать на себя Ответственность, Остроумен, Жизнерадостен, Разнообразен, Решителен, Заботлив, Чуток, Внимателен, Надёжен. Но живого образа почему-то не нашёл... Былинные русские богатыри? Восточные мудрецы? Дедушки и прадедушки Анастасии? Собираемый образ получается каким-то неполным, главное как будто ускользает... Женщина должна ему верить. Кто то заметил: “у настоящих мужчин женщины счастливые, у остальных – сильные”. Кто из неженатых может поклясться, что его женщина будет вечно и безусловно счастливой? Который из женатых этого уже достиг? Где найти образы таких мужей?

Главные качества Женщины – Нежность, Чуткость, Терпеливость, Заботливость, Кроткость, Верность, Преданность, Остроумие, Решительность... Ах, как много хочется требовать от Женщины! И прототипы такие есть. Особенно мне понравилась Тургеневская девушка. Приняв решение, она верно и преданно следует за любимым. Обладает сильным характером, ставит перед собой цель и идёт к ней, порой достигая намного большего, чем мужчина. Огромная нравственная сила, взрывная экспрессивность, решительность „идти до конца“, жертвенность, соединённая с почти неземной мечтательностью. Рассудочность в ней сочетается с порывами истинного чувства и упрямством. Любит упорно и неотступно. Её боль сильнее и кровь горячее, её чувства искренне, преданнее, нежели у других. Пленительная женственность, душевная мягкость, грация, сила характера! А Некрасовская женщина: ”Пройдёт – словно Солнце засветит!”... Про такую каждый мечтает. А вот женщина из Эдуарда Асадова ”Баллады о Ненависти и Любви” – вот это сила характера! Буду особо благодарен за любые образы похожей силы! Также за образы Счастливой Семьи, Вечного Творческого Полёта

Как Стать Хорошим Мужем и Хорошей Женой?

Притча о том, как себе жену выбирать надо.. Однажды мужики спросили деда, скажи вот ты с женой живешь пол ста лет и не ругаетесь (в деревне все про всех знают). Как это?

- Вы знаете, что молодые вечерами ходят на посиделки, а потом провожают парни под ручку девок, по центральной улице гуляют. Один вечер проводил - ничего, два - повод... а три считай жених. Вот и я пошел провожать одну, иду что-то говорю, а она вдруг стала вытаскивать потихоньку свою руку из-под моей. Я не понял, оказывается я шел прямо в лужу на дороге, сворачивать не стал. Она лужу обегала и опять меня под руку. К следующей луже я шел целенаправленно. Она также убирала руку.

На следующий вечер с другой девушкой я по прежнему маршруту. Та же картина, обегала лужи. На следующий вечер пошел с третьей. И опять посередине дороги по лужам. Подхожу - она за меня крепко держится, слушает меня и... пошла по луже со мной. Ага - просто не увидела лужу. Тогда я к следующей - поглубже. Подруга ноль внимания на лужу. Вот с тех пор и ходим рядышком и не ругаемся, живём ладком.

Все мужики рты по открывали, а которые постарше и говорят, что ты дед раньше не рассказывал как выбирать жён. Может и мы были бы счастливее.

Полина Александрова – СКАЗКА О НУЖНОЙ ЖЕНЕ. Жил-был в селении парень Иван. Жил не тужил, славным парнем был, на все руки мастер, практичный очень, да к жизни внимательный. Пришла пора Ивану жениться. Он и стал за женатыми мужчинами наблюдать-примечать: кто как в семье живёт, как о жене говорит, с охотой ли домой идёт.

И привлек его внимание Федот, мужик справный, надёжный, ни с кем не ссорился, мирно жил. Когда мужики насчёт жён, семейной жизни шутить начинали, молчал Федот и свою думку думал. Жена его Евдокия славной женщиной была, приветливая, всегда во всём чистом, аккуратном, волосы уложены, о людях лишнего не говорила, если радость, у кого какая случалась, вместе радовалась. И жила семья в достатке, и урожай всегда богатый был, и одежда справная. У Федота как раз дочь Татьяна на выданье была.

Вот и зачастил Иван к ним в гости, а сам всё примечает. Татьяна, как мать, по хозяйству легко управляется, всегда в одежде опрятной, волосы в косу заплетены. Приветлива, много не болтает. Понравилась она Ивану, и Танино сердце ответило парню. Так и свадебку сыграли.

Живут Таня и Иван год, другой. Дом Иван поставил, конюшню, баньку, скотину завели. Татьяна все дела споро делает, дома уютно, чисто, на печке всегда горшок с вкусной едой стоит. У Ивана и праздничные рубахи, и повседневные все в порядке, подшиты, выбелены. Иван работал, как все мужики, поначалу и денег много не приносил. Да Татьяна ничего не говорила, а деньги всегда были: и на сбрую коню, и на соль, и на инструменты. Удивлялся Иван, как же ей это удаётся.

Смотрит, а денег уже накопили – можно мельницу поставить, немного подзаработать только. Отправился Иван с друзьями зимой на заработки, а Таня ждать его дома осталась. Скучно одной. Да к ней соседка Ирина прибегать вечером стала, вместе рукодельничать, пряжу пряхть. Они с Ириной в одно время замуж вышли.

Ирина вышла замуж за баяниста Егора, высокого, статного, златокудрого. «Влюбилась я так, что поняла: жить без него не могу!», - рассказывала Тане Ирина, - «Жить вместе начали: то надо сделать, другое надо, то купить, другое... Ну и начала я говорить, чтоб деньги зарабатывал, с другими сравнивать стала... А у него глаза грустные стали, ничего не сказал – любит! Пошёл зарабатывать... Да и мне не по себе. Научила бы Таня, как ты умудряешься, чтоб в доме всего хватало, да денежки оставались, чтобы мужу всегда ладно было».

Таня засмушалась: «Да, чего уж тут. Просто то, что имеешь, мама всегда говорила, беречь надо. Одежду подшить вовремя, постирать. Чтобы ничего лишнего в доме не было, всё человеку служило. Готовить столько, чтобы не портились продукты. Посуду в чистоте держать. Да и дом дольше служить будет, если каждый уголок чистый будет. Ещё мама наказывала: мужа слушать, ни с кем не сравнивать, во всём ему помогать. Тогда и удача всегда вместе с ним будет. И за собой следить: причёска, одежда – всё всегда в порядке должно быть. Муж посмотрит, улыбнётся, и на новое дело с улыбкой пойдёт».

Ирина улыбнулась: «Всё просто так, а ведь правда, Егор очень любит, когда дома щи всегда приготовлены, порядок, когда я красиво выгляжу».

Таня робко посмотрела на Ирину и сказала: «Ирина, у меня к тебе тоже просьба есть. Иван у меня практичный. И меня в жёны из-за практичности выбрал. Но полюбила я его всем сердцем. Скажи, как сделать, чтобы и он на меня влюблённым взглядом посмотрел так, чтобы часто забилося сердце. Уют уютом, а Любовь ничем не заменить».

«И правда, - ответила Ирина, - ничем. Я тоже думала, к кому Любовь приходит, как сохранить её, чтобы мы с Егором и через 50, и через 100 лет также любили друг друга. Так я цветы сажаю по весне, всё о Егоре думаю. Вот выйдет он, увидит эти васильки, лютики, ромашки, и улыбнётся... Пирожки и те пеку, всё с мыслью о нём, как возьмёт он румяный пирожок, откусит и скажет: «Как вкусно готовит у меня жёнущка!» Рубаху вышиваю и представляю, как легко будет работать он в этой рубахе, с задором или на гармонии мелодию заведёт новую, небывалую... Каждое утро солнышко благодарю, что мы с Егором встретились. Заворочается он, начнёт глаза открывать, я к нему подхожу, улыбаюсь. «С добрым утром, Егорушка!» - говорю и целую нежно-нежно... Он смеётся... Так и день начинается...»
«Да...» - мечтательно протянула Татьяна и представила, как просыпается Иван, а она любит его им».

С этого дня Таня всё в доме стала делать с мыслью об Иване: и дом прибирать, и рукодельничать, и даже корову доить. А Ирина всё в доме перебрала, старые вещи перешила на одеяла, полотенца, прихватки. Мусор убрала, закопала. Много полезных вещей Ирина в доме нашла, всё к месту приладила. В середине зимы они снарядили посылки своим мужьям, с вареньем, пирожками, тёплыми свитерами, носками да варежками.

Весной и мужья вернулись. Иван идёт к дому, а сердце учащённо бьётся: «Как там Танюша моя перезимовала?». Она в ворота выбегает, та же родная, но чуть другая, нарядная. Лента в косе, сарафан красный. Но главное – глаза! Смотрят и греют тебя искринками.

Залюбовался Иван женою. «Здравствуй, милый», - улыбнулась Татьяна. Не удержался Иван – обнял жену крепко. В дом зашли, в доме всё так же уютно, тепло, но как-то особенно тепло на душе. Удивился Иван, никогда он не чувствовал такого, будто весь дом его обнимает. Он разделся, умылся, Татьяна рушник подала. Сел за стол, попробовал суп, и никак не надивится. Таня всегда вкусно готовила, но этот суп удивительный, и пироги... А Татьяна села за стол, да любит Иваном и думает: «Приехал любимый, кушай родимый!» Иван ложку за ложкой уплетает, не заметил – всю тарелку съел. Посмотрел на Таню, подумал: «Какая же ты у меня красавица, как я раньше не замечал?» Сходил в баньку, пришёл, а Таня и говорит: «Поспи с дороги, я постель уже расстелила, ложись». Иван подошёл к жене, обнял: «Танюша, ты со мной ложись, мне с тобою слаще спится».

Так и стали жить-поживать. Каждое утро Таня благодарила солнышко за мужа, когда Иван просыпался, ласково ему желала доброго утра. Иван и сам всегда домой спешил, к Татьяне. Увидит её, и на сердце тепло-тепло становится. «Что же это со

мной?» - спросил себя Иван. «Любовь!» - ответил внутренний голос. Иван подбежал к жене, подхватил на руки и закружил. «Умница, моя разумница, что же я могу сделать для тебя, любимая моя?» - спросил он её, опустив на лавку. Таня подняла озорные глаза и сказала: «Сына и дочку мечтаю родить тебе, Иван Данилович, чтобы бегали босыми ножками по Земле нашей и солнышку радовались». «Добро, - важно ответил Иван Данилович, - всё, о чём любая помечтает, исполним, - и нежно поцеловал жену.

И дети у них родились, Данила с Настенькой, потом ещё Ерофей да Федот прибавились, а затем и младшая дочка Евдокия. В доме всегда царили уют и достаток, а главное – Любовь улыбалась и переливалась всеми цветами радуги, помогая взрастить детей, а потом и внуков.

История: Познаём Ошибки, Ищем Решения

Официальная история сильно искажена, ввиду многих политических интересов. Политики давно поняли: управление людьми начинается с управления историей. Про это много писалось: Фоменко, Носовский, Чудинов.

Задача Истории, как науки – ответить на вопрос: что мешало людям любить друг друга? Что заставляло их предаваться суете и сиюминутности, какие Третичные чувства не смогли сбалансировать, какие ступени Морального Роста не смогли преодолеть? Выискивать примеры, когда люди сохраняли Любовь, не смотря ни на что.

История – это наука не только про человечество, но и про сотворение Вселенной в целом. Анастасия смогла противостоять тёмным силам, потому что понимала ситуацию в контексте всей истории Вселенной – включая моменты, когда Вселенские Сущности противостояли друг другу и Богу, когда они решили, что Бог не завершил своего творения и Человек не способен жить самостоятельно.

В Дополнительном Материале приведена Краткая История мироздания до-человеческого периода. Нужно будет её как-то “оживить” и дополнить

История – это также и наука о взаимодействии двух первичных начал – Абсолютности и Относительности. Если поймём, как этими началами управлять, станем Настоящими Богами! Управлять Абсолютностью – значит уметь видеть такую Целевую Красоту, иметь такую Сокровенную Цель, что любые трудности сами собой преодолеваются! В любой трудности усмотреть возможность для самосовершенствования! А управлять Относительностью – значит опираться на примеры, когда кому-то было ещё труднее, чем тебе, но он выстоял. Думаю, история пестрит такими примерами, нужно только их найти.

5.3. Обществоведение

Нынешние дети – завтрашние государственные деятели. Нужно уже сейчас их приучать к мышлению на государственном уровне. Разбирать главные законодательные документы (например – конституцию страны), обсуждать, что в них они оставили бы, а что заменили бы. В каждой стране по разному. В Литве эта задача стоит особо остро

Тренируемся Отличать Настоящее от Фальшивого

В школах преподаётся предмет Обществоведения, объясняющий необходимость разных общественно-политических структур. Эти структуры призваны помогать людям жить более счастливо, но на практике нередко получается наоборот. Поэтому обществоведение – площадка для проверки способности отличать Настоящее от Фальшивого.

Прекрасный материал для обсуждения – роман Джорджа Оруэлла ”1984”, в котором показано, как ”невзначай” Министерство Здравоохранения стало следить за тем, чтобы все болели, Министерство Культуры – чтобы все были бескультурными, Министерство Мира – чтобы шла война, и так далее.

Полезное упражнение: составляем список Общественно-Политических задач с двумя видами ответов – Настоящими, исходящими из Души и Сердца, и Фальшивыми, исходящими из “чиновничьего ума” (Таблица 20)

Таблица 20. Примеры задач с настоящими и фальшивыми суждениями

Задача	Настоящее	Фальшивое
Чтобы жить мирно, нужно	...заняться мирным творчеством	...воевать. Все войны велись ради “мира во всём мире“!
Чтобы не болеть, нужно	...быть здоровым - закаляться, заниматься спортом	...заболеть. Поэтому изобрели прививки, и “профилактические обследования“, которые только тем и занимаются, чтобы найти болезнь. “Здоровый человек – это плохо обследованный пациент!“
Чтобы что-то создать, нужно	...заняться созиданием	...что-то поломать – так узнаешь, как оно действует, и этот принцип используешь в чём-то другом
Чтобы жить беззаботно, нужно	...уметь выделять главное	...заботиться, чтоб неугодить в какую-то беду. Поэтому все ходят с озабоченными лицами, и даже если нету никакой заботы, всё равно её находят
...

Научно-Технический Прогресс

Отрывок из повести Л. Толстого “Разрушение Ада и Восстановление Его“:

- ... – А нас вы забыли, – закричали в несколько голосов остальные дьяволы.
- Вы что делаете? – спросил Вельзевул.
- Я – дьявол технических усовершенствований.
- Я – разделения труда.
- Я – путей сообщения.
- Я – книгопечатания.
- Я – искусства.
- Я – медицины.
- Я – культуры.
- Я – воспитания.

- Я – исправления людей.
 - Я – одурманивания.
 - Я – благотворительности.
 - Я – социализма.
 - Я – феминизма, – закричали они все вдруг, теснясь вперед перед лицом Вельзевула.
 - Говорите порознь и коротко, – закричал Вельзевул. – Ты, – обратился он к дьяволу технических усовершенствований. – Что ты делаешь?
 - Я внушаю людям, что чем больше они сделают вещей и чем скорее они будут делать их, тем это будет для них лучше. И люди, губя свои жизни для произведения вещей, делают их все больше и больше, несмотря на то, что вещи эти не нужны тем, которые заставляют их делать, и недоступны тем, которые их делают.
 - Хорошо. Ну а ты? – обратился Вельзевул к дьяволу разделения труда.
 - Я внушаю людям, что, так как делать вещи можно скорее машинами, чем людьми, то надо людей превратить в машины, и они делают это, и люди, превращенные в машины, ненавидят тех, которые сделали это над ними.
 - И это хорошо. Ты? – обратился Вельзевул к дьяволу путей сообщения.
 - Я внушаю людям, что для их блага им нужно, как можно скорее переезжать с места на место. И люди, вместо того, чтобы улучшить свою жизнь каждому на своих местах, проводят большую часть ее в переездах с места на место и очень гордятся тем, что они в час могут проехать пятьдесят верст и больше.
- Вельзевул похвалил и этого.
- Выступил дьявол книгопечатания. Его дело, как он объяснил, состоит в том, чтобы как можно большему числу людей сообщить все те гадости и глупости, которые делаются и пишутся на свете.
- Дьявол искусства объяснил, что он, под видом утешения и возбуждения возвышенных чувств в людях потворствует их порокам, изображая их в привлекательном виде.
- Дьявол медицины объяснил, что их дело состоит в том, чтобы внушать людям, что самое нужное для них дело – это забота о своем теле. А так как забота о своем теле не имеет конца, то люди, заботящиеся с помощью медицины о своем теле, не только забывают о жизни других людей, но и о своей собственной.
- Дьявол культуры объяснил, что внушает людям то, что пользование всеми теми делами, которыми заведуют дьяволы технических усовершенствований, разделения, труда, путей сообщения, книгопечатания, искусства, медицины, есть нечто вроде добродетели и что человек, пользующийся всем этим, может быть вполне доволен собой и не стараться быть лучше.
- Дьявол воспитания объяснил, что он внушает людям, что они могут, живя дурно и даже не зная того, в чем состоит хорошая жизнь, учить детей хорошей жизни.
- Дьявол исправления людей объяснил, что он учит людей тому, что, будучи сами порочны, они могут исправлять порочных людей.
- Дьявол одурманивания сказал, что он научает людей тому, что вместо того, чтобы избавиться от страданий, производимых дурною жизнью, стараясь жить лучше, им лучше забыться под влиянием одурения вином, табаком, опиумом, морфином.
- Дьявол благотворительности сказал, что он, внушая людям то, что, грабя пудами и давая ограбленным золотниками, они добродетельны и не нуждаются в усовершенствовании, – он делает их недоступными к добру.
- Дьявол социализма хвастался тем, что во имя самого высокого общественного устройства жизни людей он возбуждает вражду сословий.
- Дьявол феминизма хвастался тем, что для еще более усовершенствованного устройства жизни он, кроме вражды сословий, возбуждает еще и вражду между полами.
- Я – комфорт, я – моды! – кричали и пищали еще другие дьяволы, подползая к Вельзевулу.

– Неужели вы думаете, что я так стар и глуп, что не понимаю того, что, как скоро учение о жизни ложно, то все, что могло быть вредно нам, все становится нам полезным, – закричал Вельзевул и громко расхохотался. – Довольно. Благодарю всех.

И, всплеснув крыльями, он вскочил на ноги. Дьяволы окружили Вельзевула. На одном конце сцепившихся дьяволов был дьявол в пелеринке – изобретатель церкви, на другом конце – дьявол в мантии, изобретатель науки. Дьяволы эти подали друг другу лапы, и круг замкнулся. И все дьяволы, хохоча, визжа и свистя, начали, махая и трепля хвостами, кружиться и плясать вокруг Вельзевула. Вельзевул же, расправив крылья и трепля ими, плясал в середине, высоко задирая ноги. Вверху же слышались крики, плач, стоны и скрежет зубов.

С точки зрения ушедших поколений, множество современных профессий занимаются вредительством. Сегодня уже не обращаем внимания, что например журналисты занимаются “узаконенным враньём”. Гурджиев высмеивал журналистов, как “псевдо-писателей”, преднамеренно игнорирующих осмысление происходящего. Любое происшествие имеет моральную подоплёку, и это игнорировать – значит самому стать фальшивым.

А вот как относился к журналистам Иван Тургенев

Двое друзей сидят за столом и пьют чай. Внезапный шум поднялся на улице. Слышны жалобные стоны, ярые ругательства, взрывы злорадного смеха. – Кого-то бьют, – заметил один из друзей, выглянув из окна. – Преступника? Убийцу? – спросил другой. – Слушай, кто бы он ни был, нельзя допустить бессудную расправу. Пойдем заступимся за него. – Да это бьют не убийцу. – Не убийцу? Так вора? Все равно, пойдем отнимем его у толпы. – И не вора. – Не вора? Так кассира, железнодорожника, военного поставщика, российского мецената, адвоката, благонамеренного редактора, общественного жертвователя?.. Все-таки пойдем поможем ему! – Нет... это бьют корреспондента. – Корреспондента? Ну, знаешь что: допьём сперва стакан чаю.

Журналистов мы взяли лишь как “удачный пример” – но они не хуже и не лучше многих других современных профессий. Вместо них можно было бы взять специалистов по продажам, маркетингу, учёных, чиновников, служащих... Просто в современном обществе гораздо больше фальшивости, чем 100 лет назад.

Макроэкономика: Политика “Кнута и Пряника”

В современном мире нужно уметь считать деньги, знать про “рыночную экономику”. Но также нужно помнить, что рынком управляют тонкие психологи. То, что пишут в учебниках по экономике – это теория. А на практике идёт психологическая игра, на подобии покера. Особенно это чувствуется в финансовых рынках и в политике, на идеологическом фронте. Чаще всего используется схема “Кнута и Пряника”. Кнут – это какая-нибудь угроза или “плохая весть”, а Пряник – поощрение или “хорошая весть”. Неосознанные люди стандартно реагируют на такие раздражители (Рисунок 5-2).



Рисунок 5-2. Политика Кнута и Пряника упорядочивает все психотипы в простую "управленческую" схему. Серые контуры связывают противоположные психотипы, которые легко превращаются друг в друга, образуя эффект "качели"

Все психотипы связаны в пары, соответствующие противоположным Третичным чувствам. Каждая пара – это "качели" из Рисунка 2-22 (стр. 81): Гордыня – Восхваление, Жалость – Лесть, Легкомыслие – Хитрость, и т.д. Всего таких пар есть 12, для упрощения здесь показаны лишь 8. Одни пары более восприимчивы к Прянику (горизонтальная связь, например 3а – 3б), другие к Кнуту (вертикальная связь, например 2а – 2б). Как конкретно это всё используется – я не знаю. Но факт тот, что каким-то подобным способом мировая экономика и управляется. Неосознанные люди думают, что войны, финансовые кризисы, экономические подъёмы сменяются спонтанно. А осознанные в этом видят свою логику, в которой чувствуется след искусного картёжника. С этим картёжником не надо играть, а просто про него знать – тогда он безвреден

Предназначение Общества

Настоящее предназначение Общества – помогать друг другу развивать Моральные Качества. Издревне существуют естественные родовые структуры, помогающие достичь разных уровней Осознанности. Помните, в разделе о Множественности Уровней Осознанности (Таблица 6, стр. 93) показано, что группа из 96 людей образует Род, из 10,000 людей – ГоРод, потом НаРод, и так далее. Таблица 21 повторяет тот материал, с дополнением – последняя колонка перечисляет ещё и Грубые (Фальшивые) выражения соответствующих Третичных чувств.

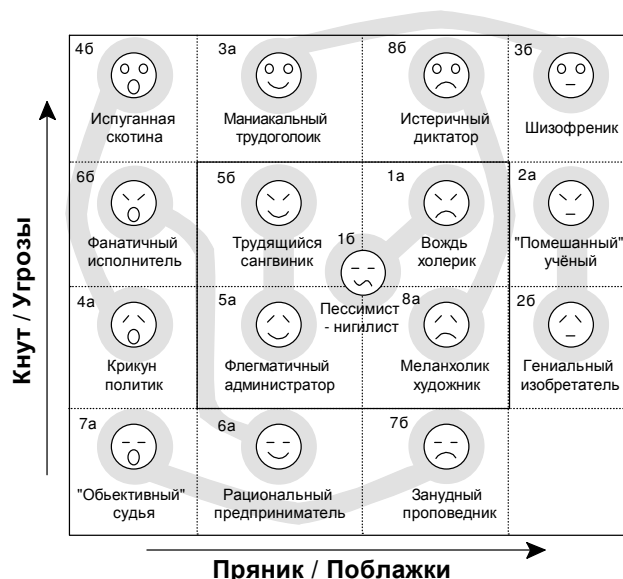
Таблица 21. Общественные Уровни Сознания

Число	Общество	Моральное Качество	Третичные Чувства	Фальшивые
1	Человек	Знакомление	Открытость + Осмотрительность	Доверчивость + Подозрительность
~100	Род (деревня)	Общительн, Дружба	Приятие + Отпускание	Привязанность + Обида
~10,000	Го-Род (ярмарка)	Сейчасие	Искренность + Осознанность	Странность (“Идентитет”) + Обыденность
~1,000,000	На-Род	Осознание Чуда	Достоинство + Умиление	Гордыня + Восхваление
~100,000,000	Расса	Доброта	Глубокомыслие + Радость	Эйфория + Меланхолия
~10,000,000,000	Население Земли	Ведение, Лидерство	Уверенность + Спокойствие	Наивность + Пессимизм

Фальшивые чувства вставлены потому, что в некоторых странах именно они доминируют. Осмотрительность подменена Подозрительностью, Приятие – Привязанностью, Достоинство – Гордыней и “идентитетом”, и т.д. Сегодня в обществе все эти уровни перемешанны, так что отнесения этой таблицы могут и не соблюдаться. (Более правильным было бы соотносить с таблицей из 240-ка энергий.)

6. ДОПОЛНИТЕЛЬНЫЙ МАТЕРИАЛ

Здесь недописанные главы, которые тем не менее содержат интересный материал

6.1. Свойства Времени

Время образуется одновременно с пространством, т.к. они существуют лишь вместе. Время есть “движущееся пространство”, а пространство есть “застывшее время”. Как и пространство, время определяется чувствами. Чувства связаны с движением небесных светил (т.к. каждая звезда и планета имеет свой "спектр энергий", избирательно активирующий наш чувственный мир). Всё устроено так, чтобы мы жили с энергией вдохновения (т.е., Любовью), и времени не чувствовали. А чувствуем время лишь потому, что живём не по природным ритмам, и соответственно, не с энергией Любви. Когда пребываем в грубых чувствах, то время тягостно и медлительно, а когда в тонких чувствах, то времени вовсе не замечаем.

Физики изображают время как "одномерную линию" (4-тую координату, в добавок к 3-ём пространственным координатам), как будто будущее строго предопределённо. Но реальность совсем другая. Будущее зависит от наших чувств и мыслей, поэтому оно состоит из "возможностей" и "вероятностей", т.е. представляет собой не одномерную линию, а 3-хмерный "конус возможностей". Чем дальше от вершины, тем больше неопределённостей и возможностей, и тем шире конус. Но прошлое так же неопределено, как и будущее, т.к. оно есть лишь результат наших "внутренних убеждений". Если убеждения меняются, то прошлое изменится также, как и будущее. Поэтому, время есть двойной конус (один конус для всех возможностей прошлого, другой - для будущего). Но более правильно конус заменить на "двойной вихрь", смысл которого - быть "здесь и сейчас", т.е. точно в центре, между вихрями прошлого и настоящего. Конус не отражает того факта, что чувство времени появляется в результате несбалансированных чувств. Если все чувства сбалансированны, мы обязательно попадём в центр вихря, который в обоих случаях (как прошлого, так и будущего) совпадает с настоящим моментом (т.е., "здесь и сейчас").



Рисунок 6-1. Двойной вихрь времени

Отклонение же в сторону любого вихря влечёт за собой несбалансированность, т.е. пертурбации пустышных переживаний, вместо того, чтобы радоваться красотой настоящего.

Двойной вихрь времени можно представить "перпендикулярным" вихрям пространства и чувств (из Рисунка 6-2), а комбинация всех троих даёт "заполненный куб", или все три р-орбитали атомов 2-го или 3-го периода

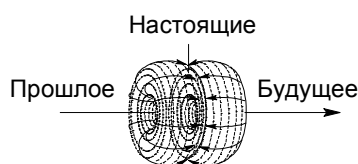

Рисунок 6-2.

Логарифмическое Время

Т.к. время подчиняется закону вихря, оно течёт по логарифмической шкале. Это имеет множество интересных последствий, одно из которых - что старые события "сжимаются плотнее" (и вспоминаются труднее), чем недавние, а далёкое будущее представляется труднее, чем близкое. Этим время как бы пытается нас "задержать" на настоящем моменте, чтоб мы оценили волшебство мироздания. Однако в этом кроится и некая опасность, т.к. для нас прошлое и будущее выглядят по разному в молодости и старости. Рисунок 6-3 показывает это на примере развития человека от зачатия до смерти.

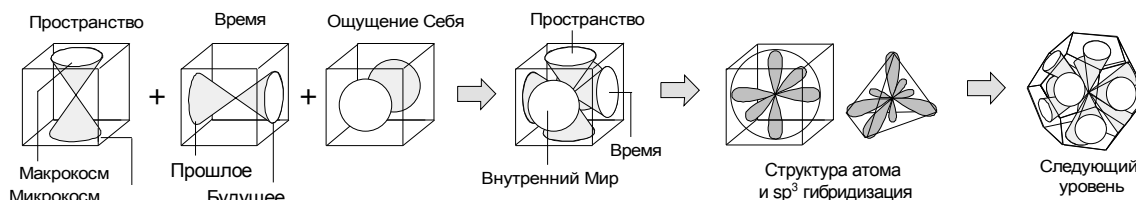

Рисунок 6-3. Развитие человека от зачатия до смерти. А - обычная шкала (годы), Б - логарифмическая шкала с отсчётом времени от одной недели после зачатия (что соответствует $10^{-1.7}$ года), В - логарифмическая шкала с отсчётом времени от кончины (шкала соответствует ~80 годам, хотя любое другое число даёт то же самое)

Вариант (А) – это обычная (нелогарифмическая) шкала, которая нас не интересует. Вариант (Б) – это логарифмическая шкала, отражающее время, как оно воспринимается только что зачатому ребёнку. Ему кажется, что он проведёт в животе матери половину всей жизни, т.е. от начала графика до толстой линии посреди графика! Вариант (В) – логарифмическая шкала, воспринимаемая с точки зрения пожилого человека – ему кажется, что в животе матери он и вовсе не был.

Существует гипотеза, согласно которой частота ритмических сокращений сердца связана со скоростью течения времени. Чем чаще сокращается сердце, тем течение времени становится более длительным. Вспомним наше ощущение времени в детстве. Казалось, что день «длится дольше века» по насыщенности и разнообразию, хотя частота пульса ребенка всего на 10–30 ударов в минуту больше частоты пульса взрослого человека. А пульс человеческого плода на четвёртом месяце беременности в 2 раза чаще, чем у взрослого человека, 120–140 ударов в минуту. На последних месяцах беременности у ребёнка биение сердца достигает 140–160 ударов в минуту. 270–280 дней, в течение которых плод развивается, воспринимаются плодом более длительными, чем для матери, вынашивающей его. Можно сказать, что ребёнок развивается в другом времени и пространстве, где процессы трансформации и видоизменения зародыша кратко повторяют эволюционный процесс на Земле. Для матери, вынашивающей ребёнка, проходит 9 месяцев, а для плода – целая вечность, в течение которой он становится человеком

Рисунок 6-4 показывает этот же эффект на примере развития жизни на Земле. Из варианта Б следует, что жизнь стала развиваться совсем недавно, первые 9 лог-единиц развитие было очень вялое, а сейчас мы находимся "на острие взрыва", и только от нас зависит, насколько кривая ещё будет подниматься. А из графика (В) следует, что от нас уже ничего не зависит, т.к. развитие уже давно закончилось. Так мы "предаём" желания своих предков (т.е. нас самих, живших многие поколения назад) - из глубины веков кажется, что мы определяем ход событий, а нам кажется, что от нас уже ничего не зависит.

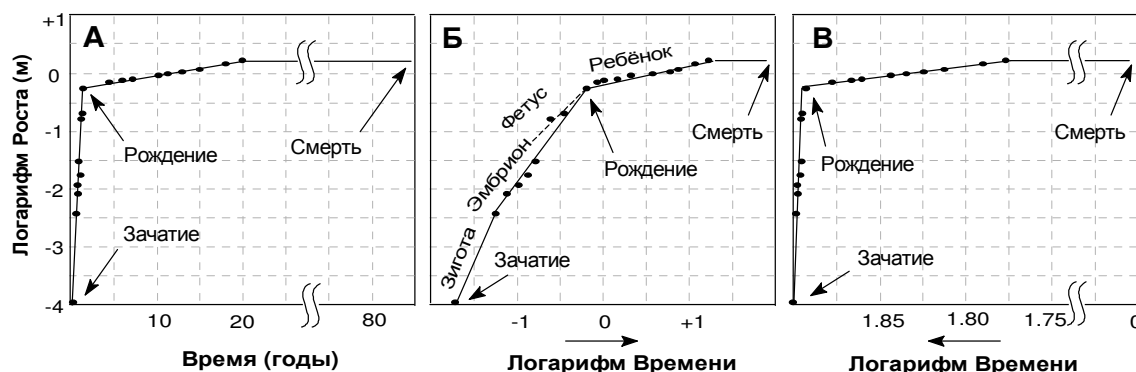

Рисунок 6-4. Развитие жизни на Земле по обычной и логарифмической шкалам времени. А - обычная шкала (миллиарды лет), В - логарифмическая шкала с отсчётом времени из начальной точки (4.5 миллиардов лет назад), С - логарифмическая шкала с отсчётом из конечной точки (т.е. из сегодняшнего дня)

Более Глубокая Суть

Все эти графики не отражают более глубокой сути времени, а именно, что

- время можно представить в виде замкнутого круга, где самый короткий отрезок (доли секунды) плавно переходит в самый длинный (миллиарды лет). Само слово "время" от слова "воротить", "крутить", т.к. идёт по кругу, возвращая былые чувства и жизненные ситуации – если сами не двигаемся вперёд! Т.к., когда двигаемся, то сами создаём и время, и пространство, и былое нас "не догоняет"
- время подчиняется закону Фибоначчи, и значит, можно прогнозировать повторяющиеся события (опять же, если мало двигаемся)
- время начинается только сейчас, а не миллиарды лет назад, и мы ежемоментно участвуем в сотворении мира наравне с Богом,
- времени вообще нет, а есть лишь ощущения о нём. Напр., константа Хаббла имеет размерность обратного времени, но раз это константа, значит, время не меняется!
- время существует лишь постольку, поскольку есть какая-то несимметричность между нашим восприятием причины и следствия. Если причина и следствие воспринимаются совершенно одинаково, то время перестаёт играть роль!
- время имеет плотность, также, как и пространство

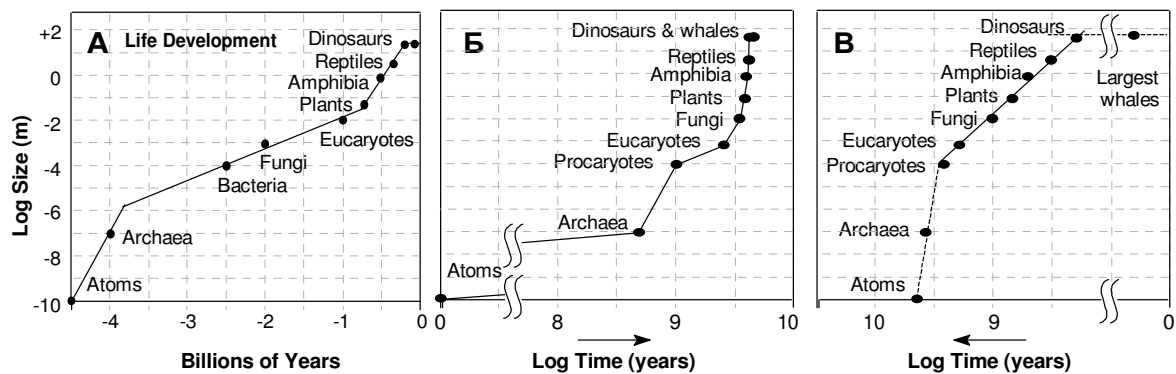
Разные Миры

В.И.Вернадский для характеристики живого вещества ввёл понятие исторического времени, а для характеристики косной материи – геологического. Сопоставив скорости

изменений процессов в живых и косных телах, он нашёл, что 1 секунда геологического времени соответствует примерно ста тысячам лет (10^{12} секунд) исторического. С другой стороны, скорость мыслеобразования среднего человека (1 секунда) в 10^{11} раз меньше частоты космического микроволнового излучения (скорости мысли Вселенского Разума?). Тогда отношение самого быстрого мыслеобразования к самому медленному $\approx 10^{23} \approx N_A$, и в геометрической середине этого интервала находится скорость мыслеобразования современного человека.

Нынешний возраст Вселенной (10^{17} секунд) составляет всего одни сутки ($10^{17}/10^{12} = 10^5 \approx 24 \times 3600$ секунд) геологического времени!

Таблица 22 сопоставляет временные события, разнящиеся в $N_A \approx 6 \cdot 10^{23}$ раз. Серым цветом выделено то, что может иметь какой-то физический смысл

Таблица 22. События, разнящиеся в $N_A \approx 6 \cdot 10^{23}$ раз

Уровень	1. Звуковая природа (первобытный мир)		2. Микроволновая природа (органический мир)		3. УФ природа (человек)	
	Секунды	Событие	Секунды	Событие	Секунды	Событие
N_A^0	10^{-24}	Жизнь W и Z бозонов	10^{-35}	Появление сильных взаимодействий	10^{-39}	Появление гравитации?
N_A^1	10^0	Колебания инфразвука	10^{-11}	Микроволновое космическое излучение	10^{-15}	Колебания дальнего УФ
N_A^2	10^{24}	10^7 раз больше возраста Вселенной, 100 раз больше жизни Брахмы	10^{13}	Миллион лет, срок одной цивилизации	10^9	Сто (сотни) лет, жизнь людей

Жизнь одной цивилизации (миллион лет) в $N_A \approx 6 \cdot 10^{23}$ раз больше частоты колебания кванта МКИ. Если этот квант определяет время Божественного мыслеобразования, то каждый миллион лет Богу нужно передохнуть. Как раз в это время происходит крушение очередной цивилизации. Вывод – за миллион лет люди должны научиться выживать без Бога. Вместо того, чтобы предаваться всяким шкспериментам с коллективным разумом (как говорят поступили Таланты, да и Ведруссы тоже), люди должны внутренне совершенствоваться, чтобы заменить Бога, дать Ему передохнуть.

Длина жизни Человека в $N_A \approx 6 \cdot 10^{23}$ раз больше длины колебания УФ фотонов, из которых он и состоит. Значит, чтобы жить дольше, нужно либо увеличить длину волны фотона (уменьшить частоту?!), либо выскочить из этой зависимости, проявить какую-то осознанность?

Повторяющиеся События

Вселенная создаётся "сызнова" каждое мгновение. Каждый раз это созидание почти идентично предыдущему, за исключением тех конкретных деталей, которые кто-то (включая и нас самих) хочет изменить. Закон, по которому вселенная "воссоздаётся", можно выразить так:

$$T_n = T_0 \phi^n$$

T_n есть время, за которое какое-то событие повторяется в n -тый раз, T_0 – отрезок времени, за которое это событие произошло впервые, $\phi = 1.618\dots$ ("золотое сечение"), n – натуральные числа (1, 2, 3, ...). Если что-то создано с истиной любовью, оно воспроизводится столько раз и с такой частотой, что $T_n = T_0$, и этот момент тянется сколь угодно долго. Поэтому мир не исчезает, а лишь преобразуется. Любое же преобразование, которое создано не с истиной любовью, воспроизводится с затухающей амплитудой, так что оно осязаемо повторяется лишь несколько (конечное количество) раз. Например, многие люди отмечают, что в их жизни какие-то события как будто повторяются. Эта формула лишь утверждает, что повторения происходят с определёнными интервалами. Исходя из этого можно прогнозировать некие "общезначимые" даты для всех людей. Например, каждый человек когда-то родился, и значит в его жизни будут повторяться дни, по значимости сопоставимые с его рождением. В эти дни человек может открывать новые размерности бытия - удивление, радость, общение, увлечение, любовь, творчество, или наоборот - в зависимости от его возраста и переживаний во время рождения. Если до рождения человек провёл в чреве матери ровно 9 месяцев, то $T_0 = 9/12$ года, и $T_n = (9/12) (\phi^n - 1)$. Соответствующие T_n перечислены в Таблице 23.

Таблица 23. Расчёт "особенных дней", по значимости сопоставимых с рождением человека, считая, что в чреве матери он пробыл ровно 9 месяцев

n	Возраст	n	Возраст
0	Рождение	7	21 год ровно
1	5½ месяцев	8	34 года и 6 месяцев
2	1 год и 2½ месяца	9	56 года и 3 месяца
3	2 года и 5 месяцев	10	91 год и 6 месяцев
4	4 года и 4½ месяцев	11	148 года и 6 месяцев
5	7 лет и 7 месяцев	12	240 лет и 9 месяцев
6	12 лет и 8½ месяцев	13	390 лет ровно

n	F_n	Возраст (T_n)		
		$3/4 \cdot F_n$	$3/4 \cdot (\phi^{n-1} - 1)$	
1	1	(Беременность)	0 месяцев	Рождение
2	1	9 месяцев	5½ месяцев	
3	2	1 год и 6 месяца	1 год и 2½ месяца	
4	3	2 года и 3 месяца	2 года и 5 месяцев	
5	5	3 года и 9 месяцев	4 года и 4½ месяцев	0 – 4 Hz Младенчество ?
6	8	6 лет ровно	7 лет и 7 месяцев	
7	13	9 лет и 9 месяцев	12 лет и 8½ месяцев	
8	21	15 лет и 9 месяцев	21 год ровно	Зрелость ?
9	34	25 лет и 6 месяцев	34 года и 6 месяцев	Рассвет сил ?
10	55	41 год и 3 месяца	56 года и 3 месяца	Среднеvek. кризис?
11	89	66 лет и 9 месяцев	91 год и 6 месяцев	
12	144	108 лет ровно	148 года и 6 месяцев	
13	233	174 лет и 9 месяцев	240 лет и 9 месяцев	Смерть ?
21	10,946	8,209 лет	11,345 лет	Перевоспложение ?
233	$2 \cdot 10^{48}$	$1.5 \cdot 10^{48}$ лет		Уровень Бога ?

После 4-х лет частота энцефалограммы превышает 4 Герца (покидая область самых глубоких мыслей).

Анаста перевоплотилась примерно через 10,000 лет. Однако известны случаи перевоплощения почти сразу после смерти, а во времена ведрусов такое “быстрое” перевоплощение было обычным делом...

Серым цветом выделены порядковые номера, являющиеся числами Фибоначи. Видно, что такие дни бывают лишь в детстве. Единственное исключение – 34.5 года. (Если ребёнок вынашивался 7 месяцев, то это 26.8 года, а если 8 месяцев – 30.7 года.) Это середина логарифмического вихря. Рассвет сил. Следующий особый день – в 390 лет! Это конец логарифмического вихря. Время, которое должны бы проживать?

Объём Времени

Как и пространство, время есть 3-хмерная "конструкция", что видно из примера с маятником. Если на одной координате отложить изменение положения маятника (x) и все его производные (скорость - dx/dt, ускорение - d²x/dt², "рывок" - d³x/dt³), то увидим, что четвёртая производная совпадает с нулевой производной (т.е., d⁴x/dt⁴ ~ x). Отсюда следует, что смысл имеет лишь 3-я производная, или координата поделённая на куб времени (d³x/dt³ ~ x/t³), что соответствует "3-хмерной плотности" (если x и t заменить на массу и длину, то получим "пространственную плотность"). Как предположил Arthur M. Young, 4-тая производная даёт массу, а 8-мая - квадрат координаты (<http://www.williamjames.com/Folklore/ASTROLOG.htm>)



Таблица 24

N	Производная	Название
1	d^0x/dt^0	Расстояние
2	d^1x/dt^1	Скорость
3	d^2x/dt^2	Ускорение
4	d^3x/dt^3	Рывок
5	$d^0(Mx)/dt^0$	Инерция
6	$d^1(Mx)/dt^1$	Импульс
7	$d^2(Mx)/dt^2$	Сила
8	$d^3(Mx)/dt^3$	Рывок силы
9	$d^0(Mx^2)/dt^0$	Момент инерции
10	$d^1(Mx^2)/dt^1$	Момент импульса
11	$d^2(Mx^2)/dt^2$	Работа, энергия
12	$d^3(Mx^2)/dt^3$	Мощность

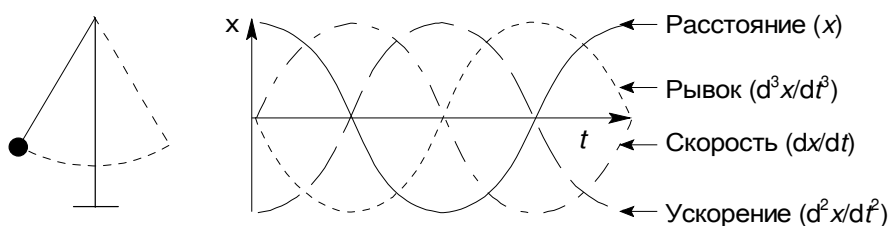
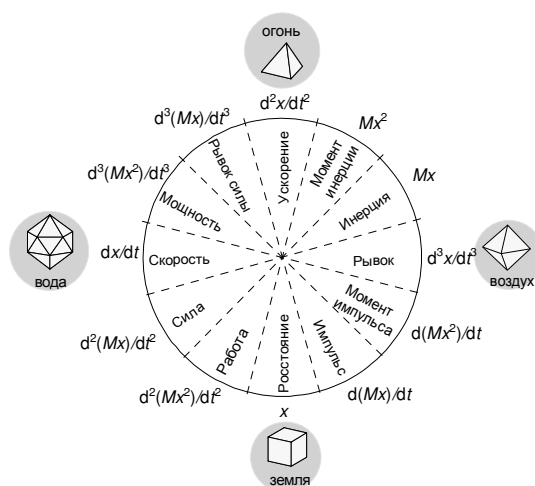

6.2. Краткая История

История Вселенной – это история взаимоотношений двух первичных энергий – Абсолютности и Относительности. Долгое время они взаимодействовали спонтанно. Так появились все Вторичные и Третичные чувства. В какой-то момент образовалась Единая Душа со множеством ($6 \cdot 10^{142}$) воронок. Так появилось множество Вселенских сущностей. Среди них – и Душа Бога.

Дальше – как описано в 4-той книге Владимира Мэгре и Анастасии. Бог обратился ко всем Сущностям за нехватящими энергиями. Скорей всего Душа Бога включала лишь 96 Настоящих Чувств, а для создания Вселенной нужен был весь спектр из 240-ка энергий, включая все Фальшивые. В процессе творения появилась Энергия Любви, которая единственная смогла обуздать энергию Злости. Можно гадать, что Душа Энергии Любви состоит из Третичных Чувств самой высокой Яркости (на Рисунке 2-17 – уровень 10). А может выше и того – во всей Вселенной она единственная существует в целом, неделимая! Бог разделил себя на множество частей. Каждый человек может разделить своё внимание на несколько объектов. А Любовь отдаётся вся! Как она поспекает согреть множество разных Душ?? Ей тоже наверно нужна передышка, как и Богу?

Каким-то образом мечта Бога отражается от энергии Любви, становясь Явью. Этого я не понимаю. Но получается, что наше естественное состояние – быть между Богом и Любовью?

«Однажды я лёг на траву, раскинул руки и посмотрел в небо. И вдруг почувствовал, что смыслом существования всей Вселенной является ЛЮБОВЬ» (Уолт Уитмен).

Бог сотворил Вселенную в несколько этапов. Сначала Неорганический Мир, потом Органический, и наконец – Человек (Таблица 8). Скорость мысли Неорганического Мира в N_A раз меньше скорости мысли Бога (выражаемого частотой МКИ, $1.6 \cdot 10^{-11}$ Hz). Скорость мысли Органического Мира уже в $N_A^{1/2}$ раз меньше скорости мысли Бога. А скорость мысли первозданного Человека всего в $N_A^{1/4}$ раз меньше скорости мысли Бога.

Материальный Мир получился прекрасным. Деревья высотой в километры, горы, реки, океаны. Скорость мысли Адама огромная. Адам придумывал предназначения для разных тварей, погружая себя в их состояние и создавая для них новую программу ощущений. Однако со временем такая деятельность ему надоела. У Адама был план, но небыло Мечты. Склонность к сравнению взяла верх над чувством Красоты. Энергия Относительности возобладала над энергией Абсолютности.

Бог создал Еву. Это Адаму не помогло – он сразу же сравнил Еву с другими тварями. Тогда Бог послал Энергию Любви. Адам влюбился. Энергия Абсолютности вновь взяла верх над Относительностью. Но не надолго. Неполющенные Вселенские Сущности смогли внушить Еве мысль об исследовании внутренней структуры Божественных Творений. Так Адам с Евой поломали яблоню. Энергия Любопытства преобладала над энергией Ответственности. Эту ошибку впоследствии люди повторяли многократно. Например, ошибка периода Образности – люди не устояли перед Любопытством проверить силу коллективного образо-строения. Да и сегодня ядерные

физики разрушают атомные ядра, генетики модифицируют гены, химики – молекулы, и т.д.

Сбалансированные Любознательность и Ответственность порождают готовность к Отцовству – бережному восприятию нового, доведению его до того уровня, когда всей Вселенной хорошо. Это третий шаг морального развития (после Лидерства и Хозяйственности). И получается, что люди до сих пор его не освоили?

Другая пара несбалансированных чувств – энергии Достоинства и Восхищения. Вместо первого часто видим Самость, вместо второго – Поклонение...

Бог всё устроил так, чтобы вся природа излучала симфонию движений, запахов, и звуков в такт пульсации наших сердец, чтобы окружение было бы такой нежной и близкой к нам, как родная мать или любимая женщина (мужчина). Что же мы делаем не так?

Организация Тёмных Сил

Антипод Духа, как энергии Обновления – энергия Однообразия. Антипод Души, как энергии Вдохновения – энергия Истощения. На эти два столпа тёмные силы и опираются (Рисунок 6-5)



Рисунок 6-5. Упрощённая взаимосвязь между Однообразием и Истощением

Однообразие вызывает грубые стороны Вторичных чувств – Невежество, Легкомыслие, Накопительство, Безразличие. Эти дальше трансформируются в грубые (и фальшивые) формы Третичных чувств... Человек во власти этих энергий одновременно воспринимает лишь одно чувство, его мировосприятие определяется $K_1 = 2$ – уровнем биоробота.

Также существуют Анти-Разум (копирует Бога, но сам создать ничего не способен) и Анти-человек (копирует человека, но сам создать тоже ничего не может)

6.3. Будущая Вселенная

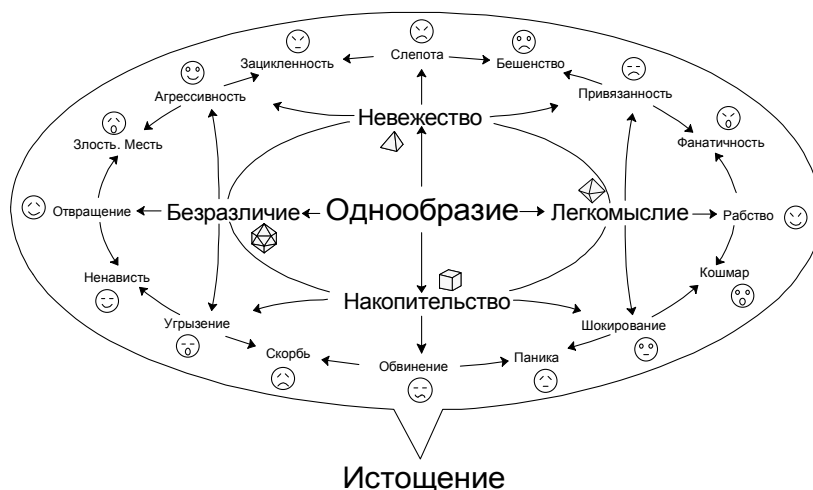
В предыдущих главах показали, что линейная плотность упаковки Эфирных Душ определяется отношением

$$F(F(F_7)) / N_A^2 = 2.2 \times 10^{48} / (24!)^2 = 5.7$$

А здесь обратим внимание на такое отношение

$$F(F(F(F_6))) / N_A^{96} = 1.7 \times 10^{2,287} / (24!)^{96} = 1,351 = 5.7 \times 237$$

$F(F(F(F_6))) \approx 1.7 \cdot 10^{2,287}$ есть первое число Фибоначчи четвертого уровня (после 5), означающее появление качественно новой “вихревой реальности” (Таблица 17). Это число делим на N_A^{96} – число элементов, образующих Разум, возведённое в число элементов, образующих Душу. (Какое изящество: $(24!)^{96} = (96^{96})^{12}$.) Деление даёт 5.7×237 – линейная плотность Эфирных Душ в нынешней Вселенной, умноженная на 237 – почти что число всех существующих Третичных энергий. Сколько значимых чисел в одном отношении – может ли это быть ничего не значущим совпадением?

Если $F(F(F_7))^3 \approx (2.2 \cdot 10^{48})^3$ есть число эфирных вихрей в Нынешней Вселенной, то $F(F(F(F_6)))^3 \approx (1.7 \cdot 10^{2,287})^3$ есть число эфирных вихрей в Будущей Вселенной, когда она достигнет нового “глобального минимума”. В нынешней Вселенной эфирный вихрь состоит из 240-ка Третичных энергий, а в Будущей Вселенной это число поднимется до 11,400, так как $F(F(F(F_6)))^3 \approx 5 \cdot 10^{6,861}$ очень близок к $11,400^{11,400 \text{ Tr}} \approx 7.8 \cdot 10^{6,860}$. Соответственно, Творец Будущей Вселенной будет пребывать в 11,400 чувствах, порождающих 11,400 измерения и ведущих к творческому потенциалу порядка $K_{11,400} \approx 10^{2,280}$. Последняя оценка следует из $K_N \approx 10^{N/5}$ на Рисунке 3-4 (стр. 122), а также из того, что $K_{11,400}^3$ должен охватить все эфирные вихри, коих есть $F(F(F(F_6)))^3$.

Интересно следующее совпадение:

$$F(F(F_7))^{3/240} = (2.2 \cdot 10^{48})^{3/240} = 4.02$$

$$F(F(F(F_6)))^{3/11,400} = (1.7 \times 10^{2,287})^{3/11,400} = 3.9985$$

В обоих случаях число эфирных Душ вмещается в многомерный куб с длиной стороны в 4 вихря (Рисунок 6-6).



Рисунок 6-6.

Этот куб можно связать с 3-х слойным распределением Творца среди всех эфирных частиц, так как $F(F(F_7)) \approx K_{240}$ и $F(F(F(F_6))) \approx K_{11,400}$.

(Если представить, что Будущая Вселенная реализуется не в 11,400-мерном, а в 240-мерном пространстве, то она заняла бы всю Ноосферу Земли: $F(F(F(F_6)))^{3/240} = (1.7 \times 10^{2,287})^{3/240} = 4 \cdot 10^{28}$ диаметра элементарных частиц, или 40,000 км.)

В такой Вселенной каждый человек будет состоять из неимоверно большого числа клеток, так что каждый нынешний человек – это всего лишь суб-элементарная частичка в клетке будущего человека. Хотя нынешние люди выглядят мизерными по сравнению с будущими, они всё же влияют на состояние последних, т.к. являются их составными частями. Люди будущей Вселенной – это мы сами в будущем. Поэтому, если хотим в будущем пребывать в хорошем самочувствии, то уже сейчас для этого должны прикладывать усилия

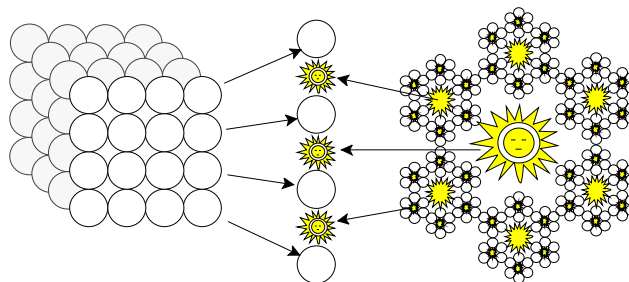
Будущий Человек будет порождать пятеричные чувства, коих есть всего $(6 \cdot 10^{23})! \approx 10^{10^{25}}$. Каждое такое чувство – это целая Вселенная на уровне Бога! Однако полностью жить такими чувствами можно будет лишь на ещё более отдалённом этапе, когда достигнем $F(F(F_7)) \approx 10^{10^{47.3}}$ и число Эфирных Душ станет $(10^{10^{47.3}})^3 \approx 10^{10^{48}}$. Тогда число “родительских” чувств будет $\sim \log 10^{10^{48}} = 10^{48} \approx N_A^2 \approx K_{240}$, т.е. каждый независимый элемент мировосприятия Бога раскроется в новую размерность (Рисунок 6-7).



Рисунок 6-7. Оценка будущих состояний Вселенной

Здесь $K_{196,560}$ и $K_{2 \times 10^{47}}$ оценены из приближения $\log K_N \approx N/5$, а $F_{10,946}$ и $F_{2 \times 10^{48}}$ – из $F_N \approx \varphi^{N/5} = 10^{(N \log \varphi - 1/2 \log 5)} \approx 10^{0.209 N - 0.35}$. Заметим, что для очень больших N значения $F_N \approx K_N \approx 10^{0.2 N}$ примерно совпадают, поэтому:

$$\left. \begin{array}{l} K_{K_{240}} \approx F_{F_{233}} \approx 10^{K_{240}} \\ K_{4 \times 10^{47}} \approx F_{2 \times 10^{48}} \approx 10^{10^{47}} \end{array} \right\} \approx K_{240}^{K_{240} \text{ Tr}} \approx 10^{(10^{25})^2} \approx 10^{(\log(6 \cdot 10^{23})!)^2}$$

Это число Эфирных Душ, порождённых $K_{240} = N_A^2$ числом “родительских” энергий. Если в нынешней Вселенной “родительскими” энергиями выступают Третичные чувства, то в той Вселенной – Четвертичные чувства, которые у нас служат целыми Душами. Такое достижимо лишь при постоянном и непрерывном сотворении новых Вселенных. То, что в нынешней Вселенной случилось лишь однажды – рождение самой Вселенной – в будущем будет происходить ежемоментно! Раз такое возможно математически, значит оно возможно и практически

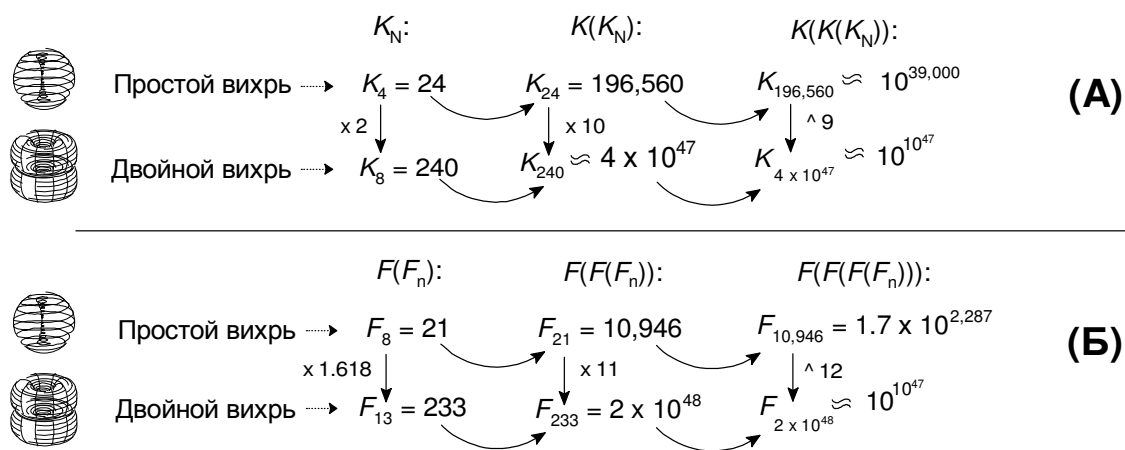
6.4. Строение Атомов

В школе объясняют, что атомы состоят из ядер и электронов. В центре атома находится ядро, вокруг которого “крутятся” электроны. Крутятся или нет, этого никто не знает. Но считается, что электроны заполняют орбитали, в центре которых находится атомное ядро. Эти орбитали бывают 4-х типов (Рисунок 6-8)



Рисунок 6-8. Теоретический вид электронных конфигураций.

Все эти конфигурации – чисто теоретические предположения. Никто не знает, как они на самом деле выглядят (и существуют ли вообще). Но если предположить, что теоретические расчёты верны, то s-орбитали можно сравнить с простым шаро-образным вихрем, p-орбитали – с двойным (наподобии гантели) вихрем, d-орбитали – с тройным вихрем, а f-орбитали – с четверным вихрем (по крайней мере, если рассматривать центральную орбиталь). Также их можно сравнить с развитием 4-х Планов Бытия, 4-х Вторичных Чувств, и/или 4-х компонентных Духов.

Эти орбитали образуют множество друг в друга вставленных оболочек, как матрёшек. Развитие оболочек можно сравнить с развитием Третичных или даже Четвертичных чувств. Однако перед тем, как строить такие параллели, нужно рассказать про некоторую путанницу. Дело в том, что никто не может сказать, сколько орбиталей имеется в каждом конкретном слое электронов. Если исходить непосредственно из структуры Таблицы Менделеева, то получим один набор орбиталей, а если исходить из теоретических представлений атомных физиков, то получим другой набор (Таблица 25).

Таблица 25. Сокращённый вид Таблицы Менделеева

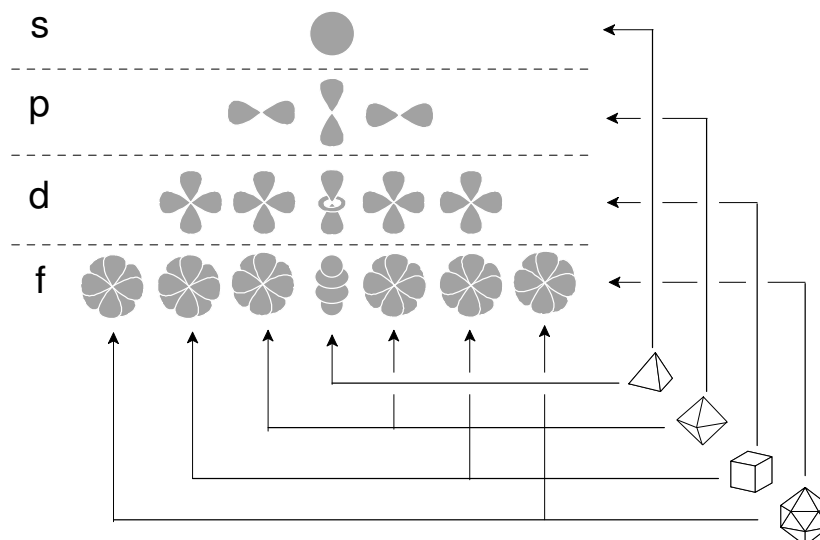
	Электронные орбитали				Электронные Оболочки	
	s	f	d	p	По факту	По квант. числам
1	¹ H ² He				s ²	s ²
2	³ Li ⁴ Be			⁵ B – ¹⁰ Ne	s ² p ⁶	s ² p ⁶
3	¹¹ Na ¹² Mg			¹³ Al – ¹⁸ Ar	s ² p ⁶	s ² p ⁶ d ¹⁰
4	¹⁹ K ²⁰ Ca		²¹ Sc – ³⁰ Zn	³¹ Ga – ³⁶ Kr	s ² p ⁶ d ¹⁰	s ² p ⁶ d ¹⁰ f ¹⁴
5	³⁷ Rb ³⁸ Sr		³⁹ Y – ⁴⁸ Cd	⁴⁹ In – ⁵⁴ Xe	s ² p ⁶ d ¹⁰	s ² p ⁶ d ¹⁰ f ¹⁴ g ¹⁸
6	⁵⁵ Cs ⁵⁶ Ba	⁵⁷ La – ⁷¹ Lu	⁷² Hf – ⁸⁰ Hg	⁸¹ Tl – ⁸⁶ Rn	s ² p ⁶ d ¹⁰ f ¹⁴	s ² p ⁶ d ¹⁰ f ¹⁴ g ¹⁸ h ²²
7	⁸⁷ Fr ⁸⁸ Ra	⁸⁹ Ac – ¹⁰³ Lr	¹⁰⁴ Rf – ¹¹² X	¹¹³ X – ¹¹⁸ X	s ² p ⁶ d ¹⁰ f ¹⁴	s ² p ⁶ d ¹⁰ f ¹⁴ g ¹⁸ h ²² i ²⁶

Здесь указаны символы лишь ключевых химических элементов. Если какие-то элементы ещё неоткрыты, они обозначены через X. В левом верхнем углу над символом элемента указан атомный номер, который также соответствует общему количеству электронов во всех оболочках вместе взятых.

Последние две колонки (в сером) перечисляют возможные орбитали в каждой оболочке. Считается, что всего есть 7 оболочек – по числу периодов (перечисленных в первой колонке). Предпоследняя колонка (“По Факту”) перечисляет орбитали, как они фактически проявляются в Таблице Менделеева. Например, в 3-м периоде имеются лишь элементы с s и p орбиталями, поэтому в 3-тнем слое лишь эти орбитали и перечислены. Но последняя колонка (“По Квантовым Числам”) в 3-тнем слое перечисляет дополнительно и d орбитали, считая, что они заполняются в элементах более высоких периодов. Логично было бы ожидать, что сначала заполняется очередной слой электронов, и лишь потом начинает заполняться следующий. Но официальная наука считает иначе. По расчётам физиков, одновременно должны заполняться сразу несколько слоёв.

Почему так? Думаю, физиков смущает тот факт, что число химических элементов в периодах увеличивается не плавно, а через один. Второй и третий периоды имеют по 8 элементов, четвёртый и пятый – по 18, шестой и седьмой – по 32. Такое положение не вписывалось в их квантовые уравнения, поэтому они придумали правило Маделунга, по которому число орбиталь плавно увеличивается от периода к периоду, но орбитали заполняются в другой очерёдности, чем появляются (Рисунок 6-9)



Рисунок 6-9. Очерёдность заполнения электронных орбиталь по правилу Маделунга

По этому правилу создаётся следующая очередность:

1s, 2s, 2p, 3s, 3p, 4s, 3d, 4p, 5s, 4d, 5p, 6s, 4f, 5d, 6p, 7s, 5f, 6d, 7p, 8s, 5g, 6f, 7d, 8p, ...

Здесь подчёркнуты места, где электроны заполняют предыдущие слои. (Орбитали типа g, h, i существуют лишь теоретически.) Думаю, вряд ли возможно экспериментально установить, сколько имеется электронов в каждом конкретном слое. Скорей всего физикам известно лишь общее число электронов во всех слоях вместе взятых. Поэтому спорить тут бессмысленно.

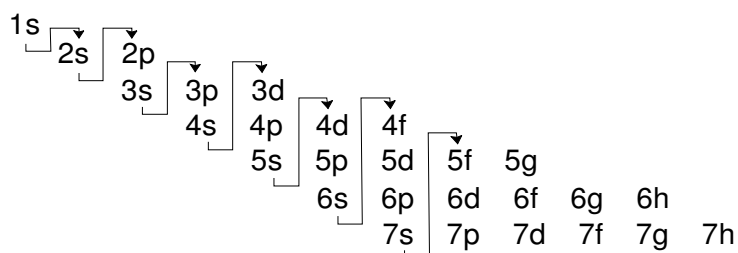
Физики могут спекулировать квантовыми числами из атомных спектров световой абсорбции и эмиссии, но полагаю, что интерпретация этих спектров далеко не однозначна

Но можно обойти и без этого правила. Если допустить, что реализуется первый вариант (“По Факту”), то можно увидеть соответствие между развитием электронных слоёв и увеличением Глубины Третичных Чувств. Первая оболочка имеет всего один тип орбитали, поэтому соответствует 1-компонентному Духу. Второй и третий слои имеют по два типа орбиталей, поэтому соответствуют двум 2-х компонентным Духам. По той же логике четвёртый и пятый слои соответствуют двум 3-х компонентным Духам (хотя для полного соответствия нужно бы иметь три 3-х компонентных Духа), а шестой и седьмой – двум 4-х компонентным (а нужно бы четыре 4-х компонентных).

То, что электронные слои развиваются скачками (через один период) косвенно подтверждается и тем, что в каждом втором периоде во второй группе встречается элемент с тетраэдричным числом протонов и электронов (Рисунок 6-10)



Рисунок 6-10. Атомные номера “переломных” элементов образуют тетраэдры с чётным числом шариков на линии основания

В Таблице 25 эти элементы отмечены серым светом. Каждый из них находится в той позиции, за которой начинается заполнение нового типа орбиталей. Сразу за ${}^4\text{Be}$ начинается заполнение p орбиталей, за ${}^{20}\text{Ca}$ – d, а за ${}^{56}\text{Ba}$ – f. Получается, что каждый из этих элементов как бы начинает новый период, который дважды длинее обычных периодов. Если обычные периоды описывают изменение химических свойств, то эти – заполнение электронных орбиталей.

Приведём ещё одну гипотезу. Можно допустить, что каждый электрон есть некое чувство, пара электронов (орбиталь) – единение противоположных чувств, порождающее новую мысль или моральное качество, а электронная оболочка – некий уровень Мирвосприятия, или чувства Красоты (Рисунок 6-11)

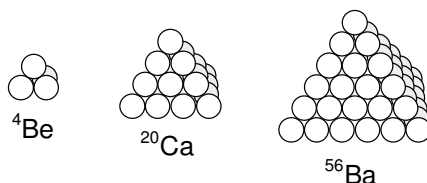

Рисунок 6-11

В первой оболочке находится лишь одна орбиталь – это единение чувств Абсолютности и Относительности, порождающих Мысль о Преобладании Красоты (обозначено, как “Красота”).

Во второй оболочке эта мысль повторяется два раза: в неизменном виде (как s орбиталь) и в “более конкретном” виде (как p орбиталь), в виде чувства Бытия. Из-за последнего раздвоения p орбиталь представляет как бы “двойной вихрь“. В добавок здесь появляются ещё две p орбитали, соответствующие чувствам Пространства (единения Желания и Воплощения) и Времени (единения Мышления и Наблюдения). Итого второй слой имеет 4 орбитали: 1s + 3p. По уровню восприятия он соответствует зарождению Полноценного Духа. (Он был описан в разделе Матрица для Образования Материи, стр. 31)

Третий слой есть повтрение второго, с той лишь разницей, что здесь противоположные чувства сбалансированны немножко по-другому. В одной оболочке два новых чувства не могут быть абсолютно точно уравновешены, так как эта точность может лишь приближаться к абсолютной, но никогда её не достигает. (Вспомним, что Абсолютность не может существовать без Относительности!) Поэтому в любой оболочке одна из двух новых абсолютностей чуть-чуть берёт верх над другой. Это выражается в виде бесконечно малого различия между двумя «на вид одинаковыми» орбиталями. А раз так, то нужна и вторая такая же оболочка, чтобы в ней другая абсолютность “отыгралась“. По этой причине в Таблице Менделеева все периоды (кроме первого) “дублируются“, т.е. два раза подряд идут одинаковые количества орбиталь (и элементов). Первый период не дублируется, так как он представляет единственное чувство без противоположности. (Преобладание Относительности над Абсолютом равносильно само-уничтожению.)

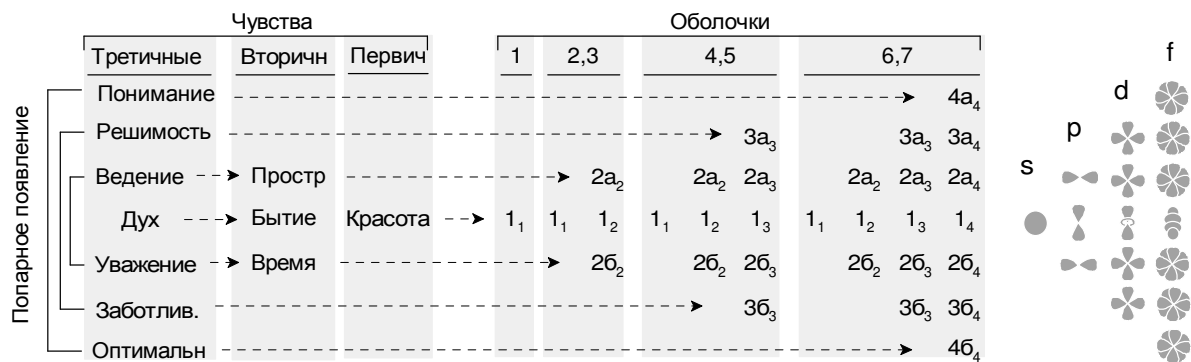
В четвёртой и пятой оболочках первое чувство повторяется уже по три раза: (1) в виде s орбитали, как “монадное“ Превосходство Абсолюта над Относительностью, (2) в виде p орбитали, как “бинарное“ Бытие, и (3) в виде d орбитали, как “квотруплетный Дух“. Поэтому d орбиталь имеет 4 “лепестка“. Вторичные абсолютности – ощущения Пространства и Времени – здесь проявляются дважды: (1) в виде двух p орбиталей, как “сбалансированные бинарные чувства“ (Желание – Удовлетворение, Мышление – Наблюдение), и (2) в виде двух d орбиталей, как “сбалансированные квотруплеты“ Целеустремлённости – Гибкости – Уверенности – Спокойствия. Это уже третичные

чувства. В добавок здесь появляются ещё две d орбитали, представляющие новую пару третичных противоположностей – Любознательность + Ответственность и Терпение + Чуткость. Итого здесь 9 орбиталей: 1s + 3p + 5d. По уровню мировосприятия это соответствует Душе, обладающей сразу двумя Моральными Качествами 2-го уровня – (1) Самосовершенствование и (2) Воспитание (Таблица 26)

Шестая и седьмая оболочки образуются путём повторения всех предыдущих чувств (каждое во всё более конкретном виде) и добавлением 4-х новых – Увлечённость + Озарение и Раскованность + Собранность. Это соответствовало бы Душе с третьим Моральным Качеством – Умением.

Таблица 26. Соответствие электронных оболочек Моральным Качествам 2-го уровня

Обо- лочки	Орбитали				Само- Ощущение	Моральное Качество
	s	f	d	p		
1	1 ₁				Бытие	---
2,3	1 ₁			1 ₂ + (2a+2b) ₂	Дух	1. Совершенство
4,5	1 ₁		A ₃ + (2a+2b) ₃ + (3a+3b) ₃	1 ₂ + (2a+2b) ₂	Душа	2. Воспитание
6,7	1 ₁	A ₄ + (2a+2b) ₄ + (3a+3b) ₄ + (4a+4b) ₄	A ₃ + (2a+2b) ₃ + (3a+3b) ₃	1 ₂ + (2a+2b) ₂	Душа	3. Умение
8,9	Душа	4. Свобода выбора
10,11	Душа	5. Благодарность
12,13	Душа	6. Сказ. Геройство

В каждой оболочке повторяются все “старые” чувства из предыдущей оболочки, к ним добавляются те же самые чувства в обновлённом (более конкретном) виде, плюс два новых чувства, которых не было до сих пор.

Такое строение атомов во многом напоминает строение нашего сознания. В обоих случаях идеи накладываются друг на друга. Старые идеи сохраняются в изначальной форме, выполняя роль памяти, но и повторяются в обновлённой форме, отражая процесс развития. На них накладываются новые идеи. Более сложные элементы менее стабильны – наподобии более subtilных людей, которые тоже менее «живучи». Тонким идеям трудно выживать среди “серой примитивщины”, поэтому более сложные элементы распадаются на части (в Таблице 26 серым цветом). Они могут существовать лишь там, где преобладают более созидательные энергии. Самая созидательная энергия исходит из Любви, поэтому нужно просто влюбляться, и все неоткрытые элементы станут появляться сами по себе ☺